

INSTRUCTION MANUAL

C7290Q



SINGER®

This household sewing machine is designed to comply with IEC/EN 60335-2-28 and UL1594.

IMPORTANT SAFETY INSTRUCTIONS

When using an electrical appliance, basic safety precautions should always be followed, including the following: Read all instructions before using this household sewing machine. Keep the instructions at a suitable place close to the machine. Make sure to hand them over if the machine is given to a third party.

DANGER – TO REDUCE THE RISK OF ELECTRIC SHOCK:

- A sewing machine should never be left unattended when plugged in. Always unplug this sewing machine from the electric outlet immediately after using and before cleaning, removing covers, lubricating or when making any other user servicing adjustments mentioned in the instruction manual.

WARNING – TO REDUCE THE RISK OF BURNS, FIRE, ELECTRIC SHOCK, OR INJURY TO PERSON:

- Do not allow to be used as a toy. Close attention is necessary when this sewing machine is used by or near children.
- Use this sewing machine only for its intended use as described in this manual. Use only attachments recommended by the manufacturer as contained in this manual.
- Never operate this sewing machine if it has a damaged cord or plug, if it is not working properly, if it has been dropped or damaged, or dropped into water. Return the sewing machine to the nearest authorized service center for examination, repair, electrical or mechanical adjustment.
- Never operate the sewing machine with any air openings blocked. Keep ventilation openings of the sewing machine and foot control free from the accumulation of lint, dust, and loose cloth.
- Keep fingers away from all moving parts. Special care is required around the sewing machine needle.
- Always use the proper needle plate. The wrong plate can cause the needle to break.
- Do not use bent needles.
- Do not pull or push fabric while stitching. It may deflect the needle causing it to break.
- Wear safety glasses.
- Switch the sewing machine off (“O”) when making any adjustment in the needle area, such as threading needle, changing needle, threading bobbin, or changing presser foot, etc.
- Never drop or insert any object into any opening.
- Do not use outdoors.
- Do not operate where aerosol (spray) products are being used or where oxygen is being administered.
- To disconnect, turn all controls to the off (“O”) position, then remove plug from outlet.
- Do not unplug by pulling on cord. To unplug, grasp the plug, not the cord.
- The foot control is used to operate the machine. Avoid placing other objects on the foot control.
- Do not use the machine if it is wet.
- If the LED lamp is damaged or broken, it must be replaced by the manufacturer or its service agent or a similarly qualified person, in order to avoid a hazard.
- The power cord of the foot control can not be replaced. If the power cord is damaged, the foot control must be disposed.
- This sewing machine is provided with double insulation. Use only identical replacement parts. See instructions for Servicing of Double-Insulated Appliances.

SAVE THESE INSTRUCTIONS FOR EUROPE ONLY:

FOR EUROPE ONLY:

This appliance can be used by children aged from 13 years and above and persons with reduced physical, sensory or mental capabilities or lack of experience and knowledge if they have been given supervision or instruction concerning use of the appliance in a safe way and understand the hazards involved. Children shall not play with the appliance. Cleaning and user maintenance shall not be made by children without supervision.

The machine must only be used with foot control of type C-8000.

FOR OUTSIDE EUROPE:

This sewing machine is not intended for use by persons (including children) with reduced physical, sensory or mental capabilities, or lack of experience and knowledge, unless they have been given supervision or instruction concerning use of the sewing machine by a person responsible for their safety. Children should be supervised to ensure that they do not play with the sewing machine.

The machine must only be used with foot control of type C-8000.

SERVICING OF DOUBLE INSULATED PRODUCTS

In a double-insulated product, two systems of insulation are provided instead of grounding. No ground means is provided on a double-insulated product, nor should a means for grounding be added to the product. Servicing of a double-insulated product requires extreme care and knowledge of the system and should be done only by qualified service personnel. Replacement parts for a double-insulated product must be identical to those parts in the product. A double-insulated product is marked with the words 'DOUBLE INSULATION' or 'DOUBLE INSULATED'.

TABLE OF CONTENTS

INTRODUCTION	1	Change Needle Position	21
Intended Use	1	Change Sewing Direction	22
Machine Overview	1	Finish Sewing	22
Needle Area Overview	2	Straight Stretch Stitch	22
Top of Machine	2	Multi-Step Zigzag Stitch	23
Overview Accessories	3	Slant Overedge Stitch	23
Included Accessories (Not Pictured)	3	Closed Overlock Stitch	24
Presser Feet	4	Blind Hems	24
Optional Accessories	4	Darning and Mending	25
Stitch Overview	5	Repair Large Holes	25
Choosing Utility and Decorative Stitch Patterns	5	Repair Tears	25
Decorative Stitches	7	Repair Small Holes	26
PREPARATIONS	8	One-Step Buttonhole	27
Unpacking the Machine	8	Sew Zippers	28
Connect to the Power Supply	8	Centered Zipper	28
Packing Machine after Sewing	8	Hand-Look Quilt Stitch	29
Free Arm/Removable Accessory Tray	9	Button Sewing	29
Presser Foot Lifter	9	MAINTENANCE	30
Thread Knife	9	Cleaning the Machine	30
Spool Pin	10	Cleaning the Bobbin Area	30
Wind the Bobbin	11	Cleaning under the Bobbin Area	30
Insert the Bobbin	11	Troubleshooting	31
Thread the Machine	12	Technical Specification	34
Needle Threader	13		
Needles	13		
Important Needle Information	14		
Selection Guide — Needle Size, Fabric, Thread	14		
Change the Needle	14		
Thread Tension	15		
Sew without Feed Teeth	15		
Change the Presser Foot	16		
OPERATING YOUR MACHINE	17		
Machine Operation Controls	17		
Reverse Button	17		
Tie-Off	17		
Start/Stop	17		
Needle Up/Down	17		
Automatic Thread Cutter	17		
Speed Control Lever	17		
Stitch Control Panel	18		
Display	18		
Stitch Menu	18		
Stitch Width / Needle Position	18		
Stitch Length	18		
Stitch Selection Buttons	18		
Sewing Mode	19		
Display in Sewing Mode	19		
Select a Stitch	19		
Create a Sequence	20		
Inserting a Stitch	20		
Delete a Stitch	20		
Clear the Memory	20		
SEWING	21		
Sewing	21		
Start to Sew – Straight Stitch	21		

INTRODUCTION

Intended Use

Optimal use and maintenance are described in these instructions. This product is not intended for industrial or commercial use. Additional assistance, by region, may be found online at www.singer.com.

Machine Overview

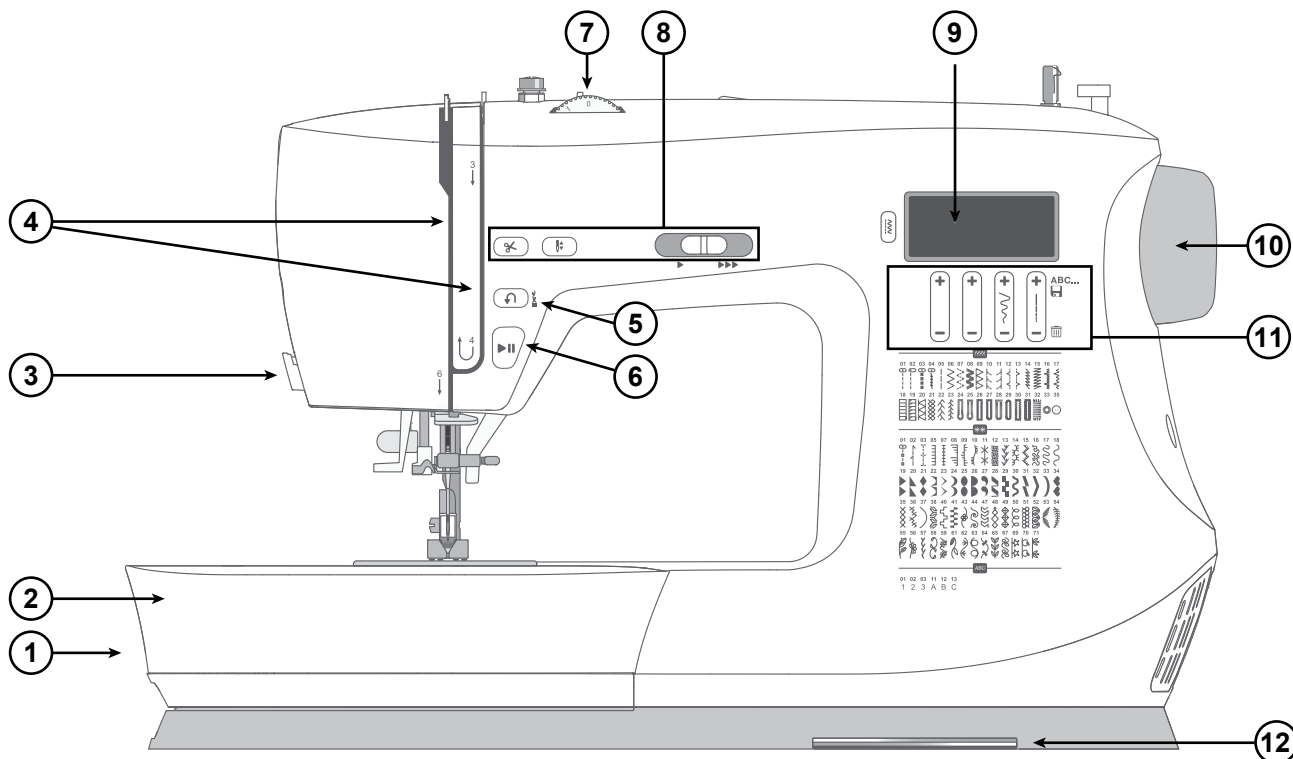

1. **Feed Teeth Lever** — Move from side to side to engage or disengage the feed teeth. Positioned at the back of the free arm.
2. **Accessory Tray / Free Arm** — Provides a flat surface when sewing and allows storage for your accessories. Remove the accessory tray to use the free arm which makes it easier to sew, e.g., trouser hems and sleeves.
3. **Thread Knife** — For trimming thread ends at the end of sewing.
4. **Threading Slots** — Thread paths with tension discs and take up lever.
5. **Reverse Button** — Press and hold to sew in reverse or to make a tie-off, e.g., when securing the beginning or ending of a seam.
6. **Start/Stop Button** — Press to start and stop sewing without using the foot control.
7. **Thread Tension Dial** — Adjustable for setting the desired tension for your stitch, thread and fabric.
8. **Machine Operation Controls** — Functions used to make your sewing more convenient.
9. **Display** — Current stitch and settings are displayed.
10. **Hand Wheel** — Used to manually control the movement of the needle and the thread take-up lever.
11. **Function Buttons** — Control the stitch width and the stitch length, as well as the pattern memory for Alphanumeric stitches.
12. **Stitch Chart** — View all stitches available on your machine.

Needle Area Overview

1. **Needle Plate** — provides a flat area around presser foot for sewing. Guidelines indicate various seam allowances used to guide fabric while sewing.
2. **Feed Teeth** — feed the fabric under the presser foot when sewing.
3. **Presser Foot** — holds fabric against feed teeth which draw fabric under the presser foot as you sew.
4. **Presser Foot Holder Screw** — loosen the screw to remove the presser foot holder.
5. **Presser Foot Holder** — holds the presser foot.
6. **Presser Foot Release Button** — press this button to release the presser foot from the holder.
7. **Buttonhole Lever** — used for buttonhole sewing.
8. **Built-in Needle Threader** — thread the needle quickly and easily.
9. **Presser Foot Bar** — accommodates the presser foot holder.
10. **Needle Clamp Screw** — secures the needle.
11. **Thread Guide** — helps maintain thread flow when sewing.
12. **Needle Thread Guide** — helps maintain thread flow when sewing.
13. **Bobbin Cover** — protects the bobbin while sewing.
14. **Bobbin Cover Release Button** — push to open the bobbin cover.

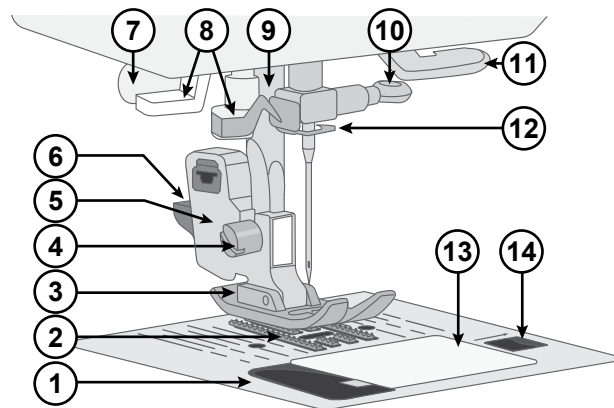

Top of Machine

1. Bobbin winding tension disc
2. Thread guides
3. Handle
4. Spool pin
5. Hole for auxiliary spool pin
6. Bobbin winding spindle
7. Bobbin winding stopper
8. Thread tension discs
9. Thread take-up lever

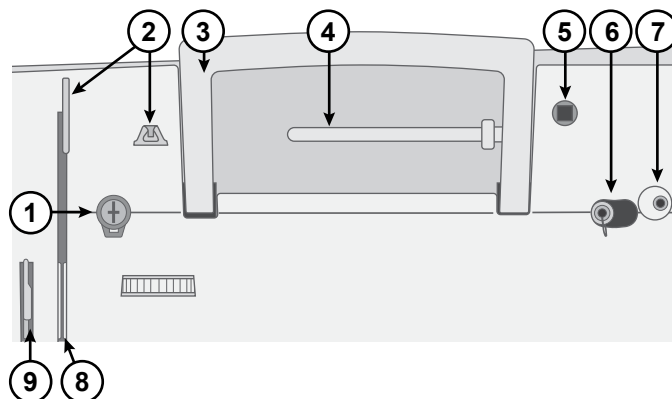

Overview Accessories



Bobbin x4 — Only use the type of transparent bobbins delivered with your machine (SINGER® Class 15 transparent bobbins). One of the bobbins is inserted in the machine upon delivery.



Felt Pad — Used to cushion the spool of thread when using the Auxiliary Spool Pin.

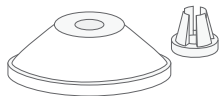

Spool Cap — Two sizes (large and small) for various thread spool styles.

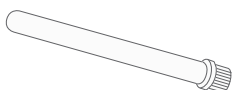

Auxiliary Spool Pin — For sewing with large thread spools or when using specialty threads.

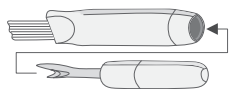

Brush and Seam Ripper — Used to remove stitches/brush off lint.

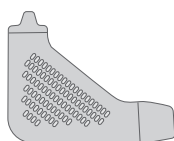

L-Screwdriver — Used to remove the needle plate, presser foot holder or needle screw.



Edge/Quilting Guide — Used for straight and accurate sewing, e.g., when quilting. Insert the guide into the slot at the back of the presser foot holder. Adjust the position to fit your project.

Included Accessories (Not Pictured)

- Needles
- Foot control
- Power cord
- Extension Table (*only available for C7220 / C7225 / C7250 / C7255*)

Presser Feet

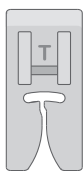

All Purpose Foot (T)

(attached to the machine upon delivery)

This foot is used for general sewing on most types of fabric. The bottom of the foot is flat, so that the fabric is held down firmly against the feed teeth while sewing. It also has a wide slot so that the needle can move from left to right, depending on which stitch you sew.

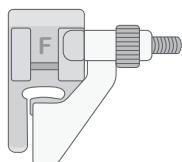

Blind Hem Foot (F)

The Blind Hem Foot is used for sewing blind hems in garments and home decor. There is an adjustable guide with an extension at the front, used to guide the fold of the hem while stitching.

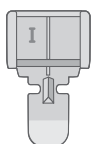

Zipper Foot (I)

This foot is used for inserting zippers. Attach the foot to the presser foot holder on either side of the foot, depending on which side of the zipper is being sewn. The Zipper Foot can also be used to create and insert piping.

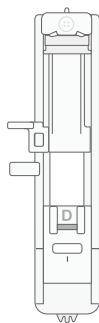

One-Step Buttonhole Foot (D)

This foot allows you to make perfectly sized buttonholes for your button. It has a space at the back for a button, used to set the size of the buttonhole. The machine will automatically sew a buttonhole to fit that button size.

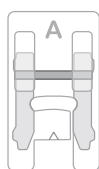

Satin Stitch Foot (A)

The Satin Stitch Foot is used for satin stitches and other more dense decorative stitches. It has a groove on the underside that allows the dense stitching to pass freely underneath the foot.



Optional Accessories

Additional optional accessories are available for your machine. Check with your authorized SINGER® retailer for more information.























Stitch Overview





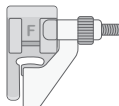

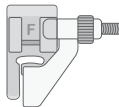







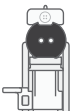









Choosing Utility and Decorative Stitch Patterns

The stitches described in the below chart are utility stitches, used mainly for utility sewing.

The machine will automatically default to the  Pattern Mode and Straight Stitch when turned on. You can also select the  mode for additional decorative stitches or the  mode for Alphanumeric Stitch Patterns. Choose the mode and then press the two left + or - Pattern Adjustment Button to select the number of the stitch that you desire.

When sewing, use a thread tension between 3–5. Always test sew on a piece of scrap fabric, and adjust the tension if necessary.

			Application
	Straight Stitch Center Position		The basic stitch used for sewing. The most common use for a straight stitch is to sew two pieces of fabric together.
	Straight Stitch Left Position		For all types of sewing.
	Straight Stretch Stitch		Stronger than a regular straight stitch, on stretch knit fabrics, because it locks three times — forward, backward and forward again. Use it to reinforce seams of sportswear and for curved seams which take a lot of strain.
	Stretch Stitch		For seams in tricot and stretch fabrics.
	Zigzag Stitch		A very versatile stitch for decorative sewing, appliqué, attaching trims, and more.
	Multi-Step Zigzag Stitch		Finish seam allowances to prevent the fabric from unravelling. When seam finishing, the smaller step of the stitches will help keep fabric more flat than a regular zigzag. It can also be used for mending tears and sewing elastic.
	Reinforced Zig- zag Stitch		For joining fabric edge to edge or decorative sewing.
	Overlock Stitch		Sew seam and overcast in one step. For medium and medium/heavy stretch fabrics.
	Blind Hem Stitch		Sew hems that are practically invisible from the right side of the fabric. It is used for skirts, dresses, trousers, curtains, etc, made with non-stretch fabrics.
	Stretch Blind Hem Stitch		Sew hems that are practically invisible from the right side of the fabric. It is used for garments and other projects made with stretch knit fabrics.
	Slant Overedge Stitch		Seam and overcast in one step. For medium and heavy stretch fabrics.

	Closed Overlock Stitch		Sew decorative hems and overlapped seams, belts and bands. For medium/heavy stretch fabrics.
	Honeycomb Stitch		For elastic insertion, decorative stitching, smocking, couching and hemming.
	Buttonhole		Sew buttonholes on home decór, garments, crafts and more.
	Rounded Bartack Buttonhole		For light weight fabrics.
	Rounded Bartack Buttonhole, Reinforced		For light weight fabrics.
	Keyhole Buttonhole		Square end for tailored jackets, coats, etc.
	Keyhole Buttonhole, Reinforced		Square end for tailored jackets, coats, etc.
	Rounded Buttonhole		Sew buttonholes on home decór, garments, crafts and more.
	Stretch Buttonhole		For stretch fabrics.
	Reinforce Stretch Buttonhole		For heavyweight knit (stretch) fabrics.
	Darning Stitch		Darn and mend small holes in work clothes, jeans, and more.
	Eyelet		For belts, laces, etc.
	Button Sewing Stitch		For sewing on buttons.

Decorative Stitches

In addition to utility stitches, your machine features decorative and lettering stitches. When sewing these stitches, it is recommended to use a stabilizer underneath the fabric to help prevent the dense stitching from possibly puckering the fabric. It is also helpful to slightly reduce the upper thread tension. Always test sew on a piece of scrap fabric and adjust the upper thread tension if necessary.

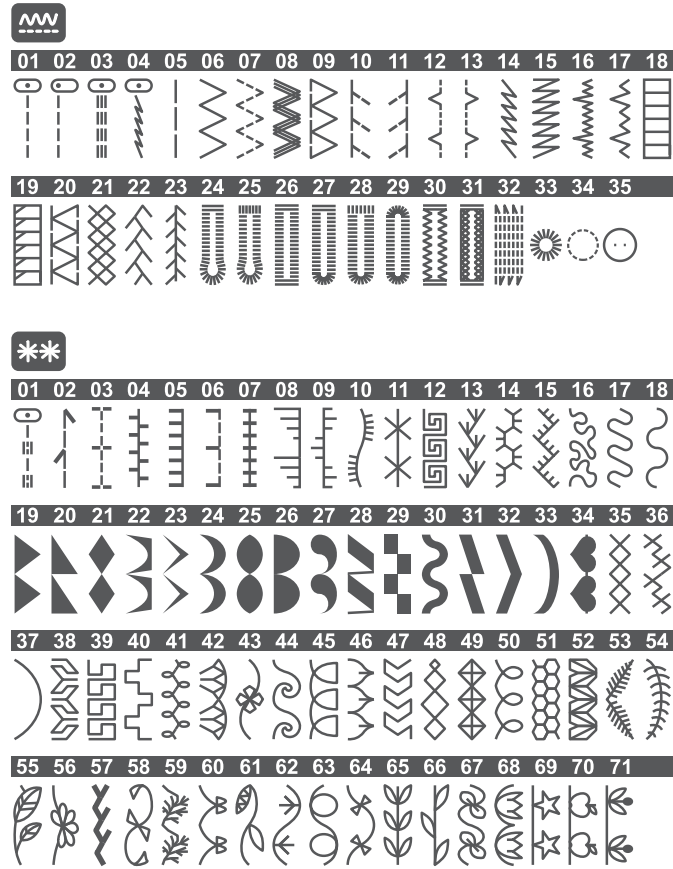

Stitch Menu 1

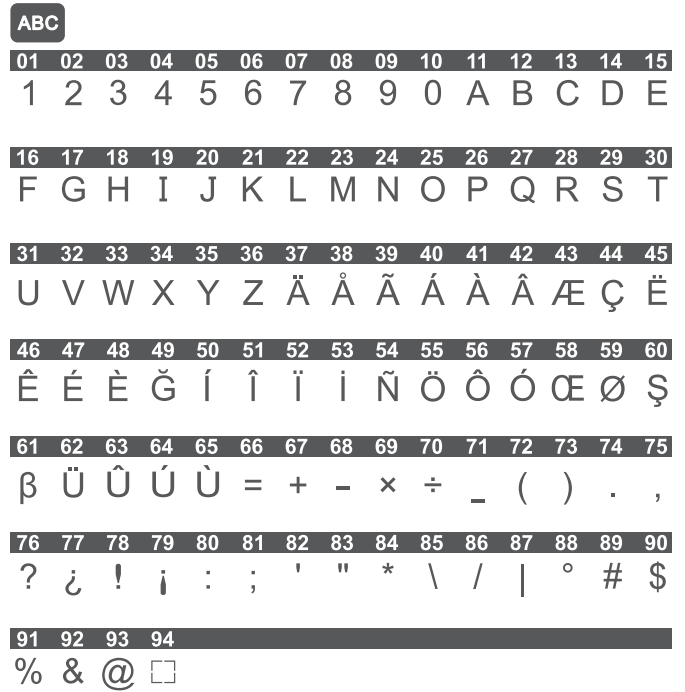

Stitch Menu 2

All Stitches

Not all stitches are printed on the front of your machine. To view all stitches available on your machine, pull out the Stitch Charts on the bottom right of your machine as shown below.

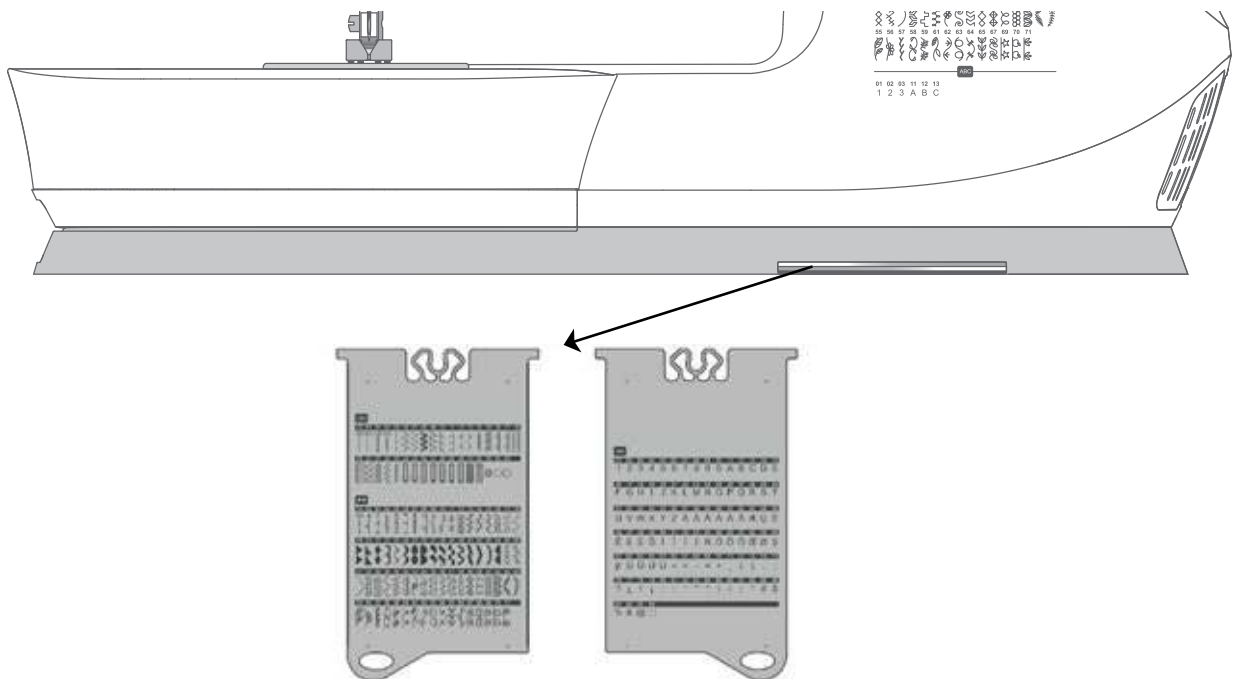

PREPARATIONS

Unpacking the Machine

1. Place the box on a steady, flat surface. Lift the machine out of the box, and remove the packaging.
2. Remove all outer packing material and the plastic bag.
3. Wipe off the machine with a dry cloth to remove any lint and/or excess oil around the needle area.

Note: Your sewing machine is adjusted to provide the best stitch result at normal room temperature. Extreme hot and cold temperatures can affect the sewn result.

Connect to the Power Supply

Among the accessories you will find the power cord and the foot control.

Note: Consult a qualified electrician if in doubt as how to connect the machine to the power source. Unplug the power cord when the machine is not in use.

On the bottom right side of the sewing machine, you find the connecting sockets and the ON/OFF button.

1. Connect the foot control cord to the front socket on the bottom right side of the machine (A).
2. Connect the power cord to the rear socket on the bottom right side of the machine (B). Plug the cord into the wall socket.
3. Press the ON/OFF switch (C) to "I" to turn on power and light.

Sewing speed is regulated by pressing the foot control. The maximum sewing speed can be adjusted using the Speed Control Lever.

Note: After turning off the machine, residual power may remain in the machine. This could cause the light to stay on for a few seconds while the power is consumed. This is normal for an energy efficient appliance.

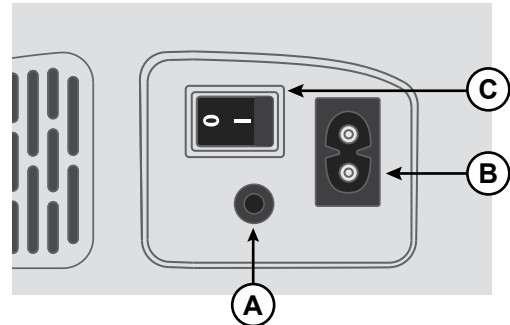

For the USA and Canada

This sewing machine has a polarized plug (one blade wider than the other). To reduce the risk of electric shock, this plug is intended to fit in a polarized outlet only one way. If the plug does not fit fully in the outlet, reverse the plug. If it still does not fit, contact a qualified electrician to install the proper outlet. Do not modify the plug in any way.

Packing Machine after Sewing

1. Switch the main switch off. After switching off, residual power may still remain in the machine. This may cause the light to stay on for a few seconds while the power is consumed. This is normal behavior for an energy efficient appliance.
2. Unplug the cord from the wall socket and then from the machine.
3. Wind the cord around the foot control for easy storage.
4. Place all accessories in the accessory tray. Slide the tray on to the machine around the free arm.
5. Place the foot control and cord in the space above the free arm.
6. Place the soft cover on the machine to help protect it from dust and lint.

Free Arm/Removable Accessory Tray

Store presser feet, bobbins, needles and other accessories in the accessory tray so that they are easily accessible.

Keep the accessory tray on the machine to provide a larger, flat work surface.

Use the free arm to facilitate sewing trouser legs and sleeve hems. To use the free arm, slide off the accessory tray. When attached, a hook keeps the accessory tray securely attached to the machine. Remove the tray by sliding it to the left.

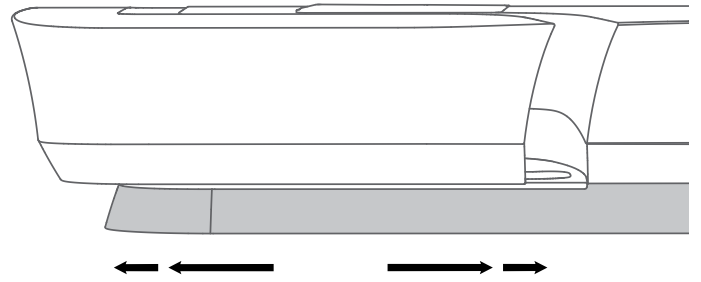

Presser Foot Lifter

The presser foot lifter is located at the right side of the sewing machine head. The lever is used to raise and lower the presser foot. Raise the lever up for machine threading, lower it for sewing.

By raising the presser foot lifter and then pressing it farther upwards, the lift height of the presser foot is increased to an extra height allowing you to place thick fabric layers under the foot.

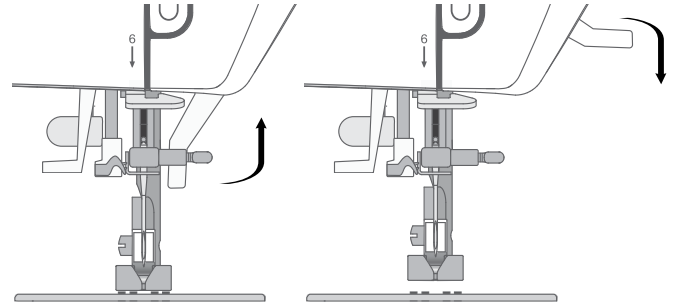

Thread Knife

To use the thread knife, pull the thread from back to front as illustrated. Doing this will leave the thread ends long enough so that the needle doesn't become unthreaded when you start to sew again.

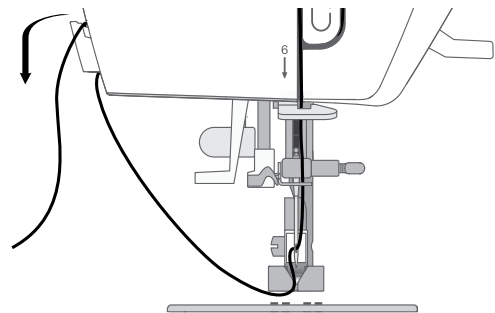

Spool Pin

Your machine has two spool pins, a main spool pin and an Auxiliary Spool Pin. The spool pins are designed for various types of thread. The main spool pin is used in a horizontal position (the thread reels off the spool) and the Auxiliary Spool Pin in a vertical position (the thread spool rotates). Use the horizontal position for normal threads and the vertical position for large spools or specialty threads.

Main Spool Pin

Place the thread spool on the spool pin. Make sure that the thread reels off the spool counter clockwise and slide on a spool cap. Use a spool cap slightly larger than the thread spool. For narrow thread spools (A), use a smaller spool cap in front of the spool. For large thread spools (B), use a larger spool cap in front of the spool. The flat side of the spool cap should be pressed firmly against the spool. There should be no space between the spool cap and the thread spool.

Note: Not all thread spools are manufactured in the same way. If you experience problems with the thread, turn it in the opposite way or use the vertical position.

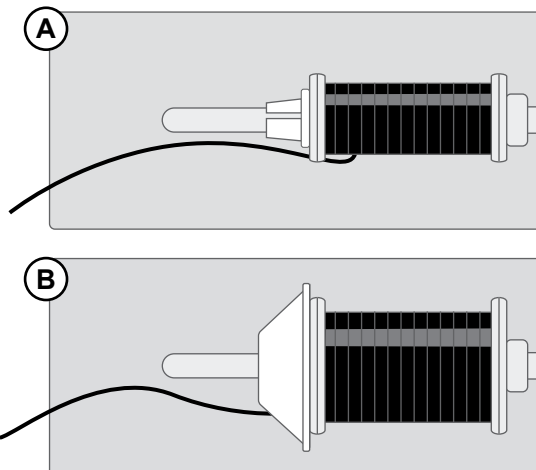

Auxiliary Spool Pin

The Auxiliary Spool Pin is used when winding a bobbin thread from a second spool of thread or when sewing with large spools or with specialty threads. Insert the Auxiliary Spool Pin into the designated hole at the top of the machine. Place a felt pad under the thread spool. This is to prevent the thread from reeling off too fast. Do not place a spool cap on top of the spool pin as that would prevent the spool from rotating.

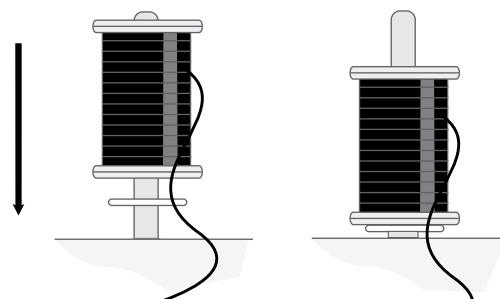

Wind the Bobbin

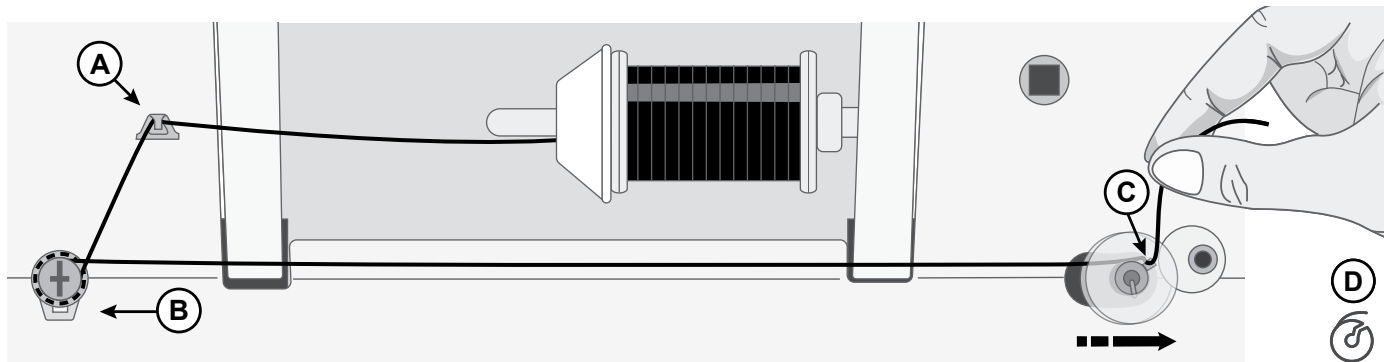

1. Place the thread spool on the spool pin. Slide a spool cap firmly against the spool.
2. Place the thread into the thread guide (A) from front to the back. Bring the thread clockwise around the bobbin winding tension disc (B), making sure that the thread is pulled snugly between the discs.
3. Thread through the hole in the bobbin (C) from the inside to the outside.
4. Place the bobbin on the bobbin winding spindle. Make sure the bobbin is pushed down firmly.
5. Push the bobbin winding spindle to the right. Hold the thread end, and press the foot control to start winding.

Note: When the bobbin winding spindle is pushed to the right, the machine will not sew. Make sure to push the bobbin spindle back to the sewing position (left) before sewing.

After a few turns, take your foot off the foot control to stop winding. Cut the excess thread tail above the bobbin, making sure to trim it close to the bobbin. Step on the foot control to resume winding. When the bobbin is full, the bobbin winding will slow down and stop automatically.

Note: You can also start the winding by long pressing the start/stop button.

When the winding spindle is pushed to the right, a bobbin winding icon is shown on the display (D).

6. Push the bobbin winding spindle to the left. Remove the bobbin and cut the thread.

Insert the Bobbin

Note: Make sure that the needle is fully raised and the machine is turned off before inserting or removing the bobbin.

1. Remove the bobbin cover (A) by pushing the small button to the right of the cover (B) towards the right.
2. Insert the bobbin in the bobbin case with the thread running in a counterclockwise direction.
3. With the tip of your finger on the bobbin, pull the thread slightly to the right and under the guide (C) then towards the left.
4. Continue guiding the thread up toward the left and around the curve (D).
5. Bring it down the channel toward the front and into the bobbin thread knife (E).

Replace the bobbin cover and pull the thread to the right to cut off the excess thread.

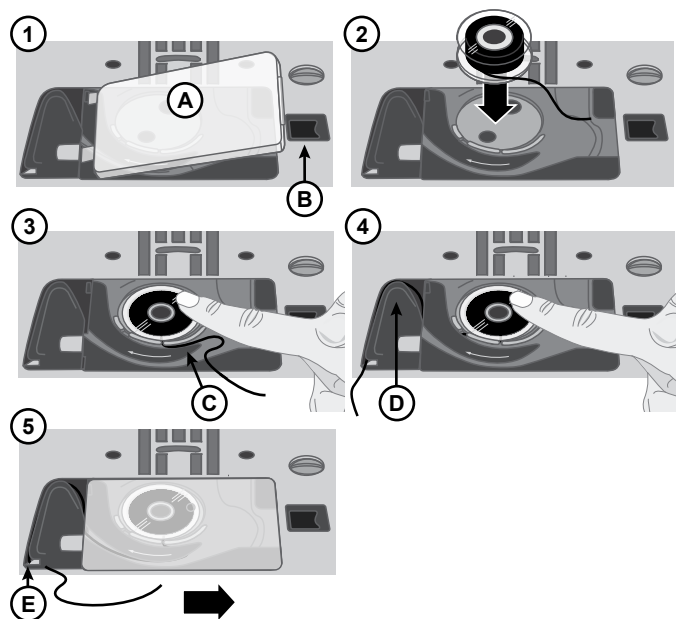

Thread the Machine

Important! Make sure that the presser foot is raised and the needle is in its highest position by turning the handwheel toward you. This is very important to help ensure that the machine is correctly threaded. Not doing so can result in poor stitch quality when you start to sew.

1. Place the thread on the spool pin and fit the appropriately sized spool cap.
2. Pull the thread into the thread guide (A) from front to the back and thread guide (B) from back to front. Pull the thread between the tension discs (C).
3. Continue bringing the thread down through the right threading slot, around the U-turn, then back upwards through the left threading slot.
4. Bring the thread from the right into the take-up lever (D) and down in the left-hand threading slot, into the lower thread guide (E) and to the needle thread guide (F).
5. Thread the needle from front to back.

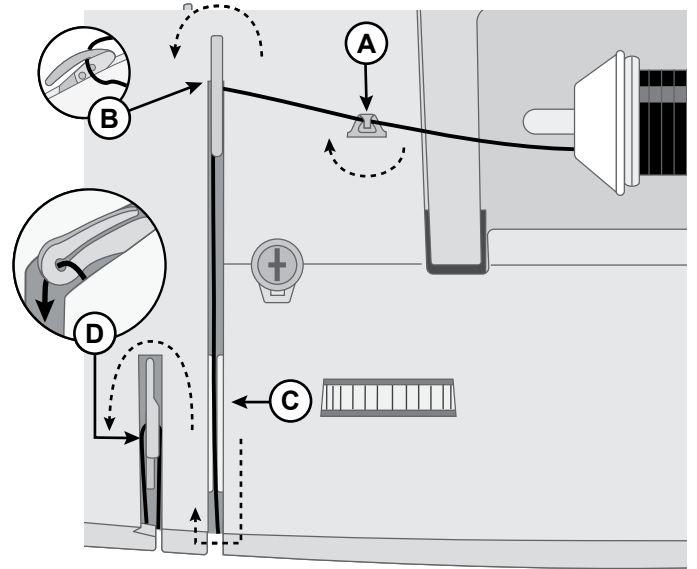

Machine from above

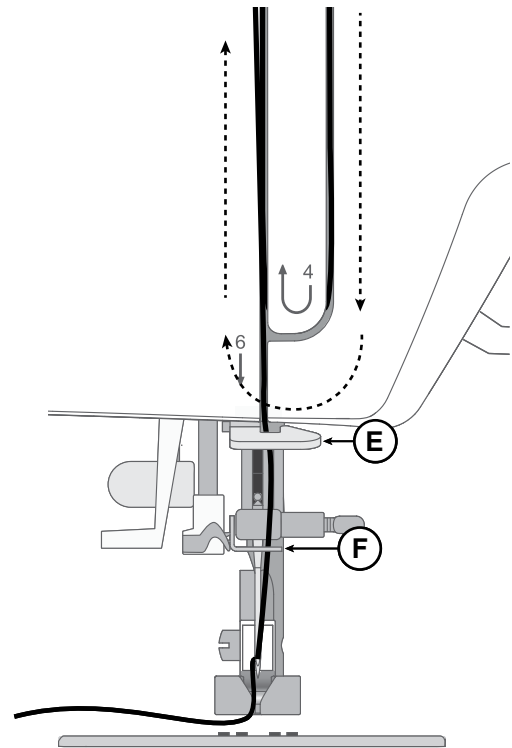

Machine from front

Needle Threader

The built-in needle threader allows you to thread the needle quickly and easily.

The needle must be in its highest position to use the built-in needle threader. Turn the hand wheel towards you until the needle is in its highest position, or press the needle up/down button. It is also recommended that you lower the presser foot.

- Use the handle (A) to pull the needle threader all the way down. The metal flanges cover the needle. A small hook will pass through the needle eye (B).
- Place the thread from the back over the thread guide (C) and under the small hook (D).
- Let the needle threader gently swing back. The hook pulls the thread through the needle eye and forms a loop behind the needle. Pull the thread loop out behind the needle.
- Raise the presser foot and place the thread under it.
- Pull out about 6–8" (15–20cm) of thread beyond the needle eye. This will prevent the machine from coming unthreaded when you start to sew.

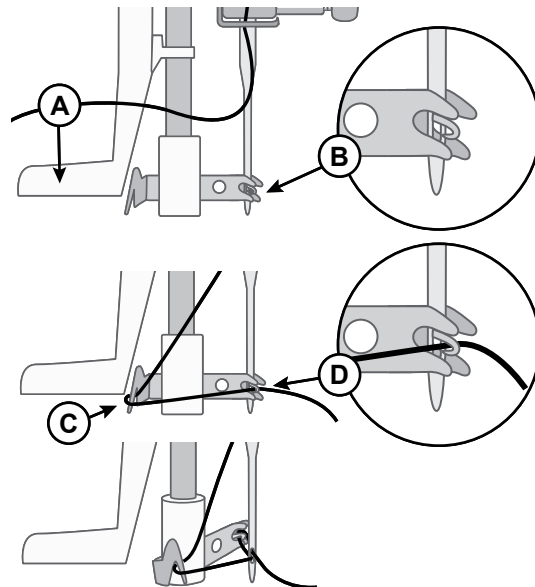

Note: The needle threader is designed to be used for size 70-110 needles. You cannot use the needle threader for size 60 needles or smaller; wing needles or twin needles. There are also some optional accessories that require manual threading of the needle. When threading the needle manually, make sure that the needle is threaded from front to back.

Needles

The sewing machine needle plays an important role in successful sewing. Use only quality needles. We recommend needles of system 130/705H. The needle package included with your machine contains needles of the most frequently used sizes.

 *Be sure to match the needle to the thread you are using. Heavier threads require a needle with a larger needle eye. If the needle eye is too small for the thread the needle threader may not work properly.*

Universal Needle



Universal needles have a slightly rounded point and come in a variety of sizes. For general sewing in a variety of fabric types and weights.

Stretch Needle



Stretch needles have a ball point and a special scarf to eliminate skipped stitches when there is a flex in the fabric. For knits, swimwear, fleece, synthetic suedes and synthetic leathers.

Denim Needle



Denim needles have a sharp point to penetrate tightly woven fabrics without deflecting the needle. For canvas, denim, microfibers.

Embroidery Needle



Embroidery needles have a special scarf, a slightly rounded point and a slightly larger eye to avoid damage to thread and materials. Use with metallic and other specialty threads for free-motion embroidery and decorative sewing.

Wing Needle

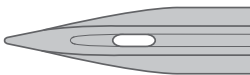

Wing needles have wide extensions on each side of the needle to poke holes in the fabric when sewing entredeux and other hemstitches on natural fiber fabrics.

 *To help prevent needle breakage, use only medium/low sewing speed and the recommended needle for sewing thick fabrics.*

Important Needle Information



Change the needle often. As a general rule, needles should be changed every 6-8 hours of actual stitching time.

Always use a straight needle with a sharp point and make sure the point is not bent or damaged (A).

A damaged needle (B) can cause skipped stitches, breakage or snapping of the thread. It can also damage the needle plate.

Do not use asymmetrical twin needles (C), they can damage your sewing machine.

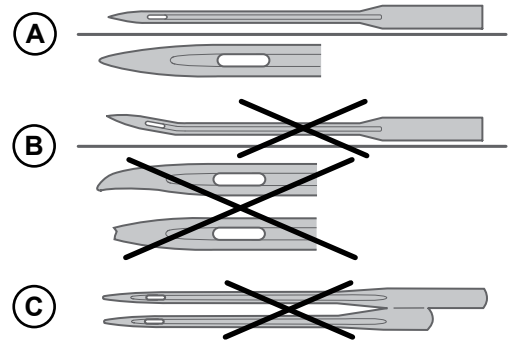

Selection Guide — Needle Size, Fabric, Thread

Needle Size	Fabric	
70 (9) 80 (11)	Lightweight fabrics: Fine cotton, voile, silk, muslin, interlock, tricot, jersey, crepe, polyester, chiffon, organza, organdy	Light duty all purpose thread
80 (11) 90 (14)	Medium weight fabrics: Quilting cotton, satin, double knit, lightweight wool, rayon, polyester, lightweight linen	Use polyester threads on synthetic fabrics and all-purpose or cotton thread on natural fabrics for best results.
90 (14)	Medium weight fabrics: Firm woven, medium weight linen, cotton/polyester blend, terrycloth, chambray, double knit	
100 (16)	Heavy weight fabrics: Canvas, wool, denim, home decor, fleece, heavy knit	Polyester or all-purpose thread
110 (18)	Heavy weight fabrics: Coat weight wool, upholstery fabrics	Heavy duty thread for needle, with all-purpose thread for the bobbin.

Change the Needle

Note: Before you begin changing the needle, it can be helpful to place a small piece of paper or fabric underneath the needle area, over the hole in the needle plate, so that the needle doesn't accidentally fall down into the machine.

1. Loosen the needle clamp screw. If it feels tight, use the screwdriver from your accessories to aid with loosening the screw.
2. Remove the needle.
3. Push the new needle upwards into the needle clamp with the flat side of the needle away from you.
4. When the needle will go up no further, tighten the screw securely.

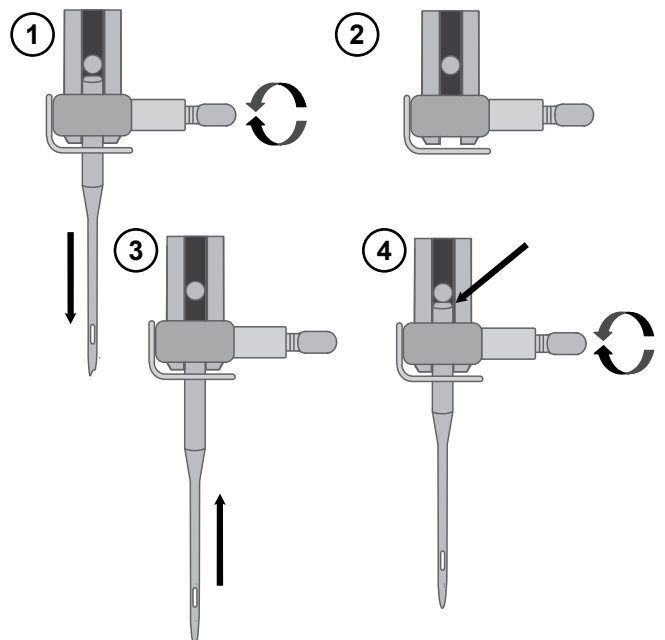

Thread Tension

To set the thread tension, turn the dial on top of the machine. Depending on the fabric, thread, etc, the tension may need to be adjusted. For the best stitch appearance and durability, make sure the needle thread tension is correctly adjusted. For general sewing, the threads evenly meet between the two layers of fabric (A).

If the bobbin thread is visible on the top side of the fabric, the needle thread tension is too tight (B). Reduce the needle thread tension.

If top thread is visible on the underside of the fabric, the needle thread tension is too loose (C). Increase the needle thread tension.

For decorative stitches and buttonholes, the top thread should be visible on the underside of the fabric.

Make a few tests on a scrap piece of the fabric you are going to sew and check the tension.

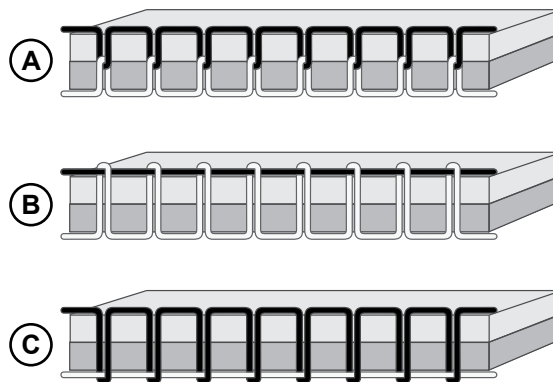

Sew without Feed Teeth

When sewing on buttons or doing other sewing techniques where you don't want the fabric to feed, you need to lower the feed teeth.

The feed teeth lever is found at the back of the free arm.

1. Lower the feed teeth by moving the lever to the “Feed Teeth Down” position.
2. Raise the feed teeth by moving the lever to the “Feed Teeth Up” position.

Note: The feed teeth will not raise immediately when the lever is switched. Turn the hand wheel toward you one full turn or start sewing to re-engage the feed teeth.

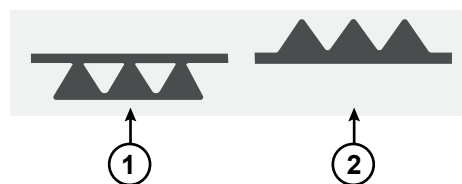

Change the Presser Foot

1. Make sure that the needle is in the highest position and the presser foot is lifted. The presser foot release button extends out the back of the presser foot holder. Press this button to release the presser foot.
2. To attach a presser foot to the holder, place the desired presser foot with its pin directly under the slot in the presser foot holder. Lower the presser foot lifter and the presser foot will snap into place.

Note: If you find it difficult to place the presser foot in the correct position, keep the release button pressed while lowering the presser foot. Use your thumb to carefully guide the presser foot into the correct position and it will snap into place.

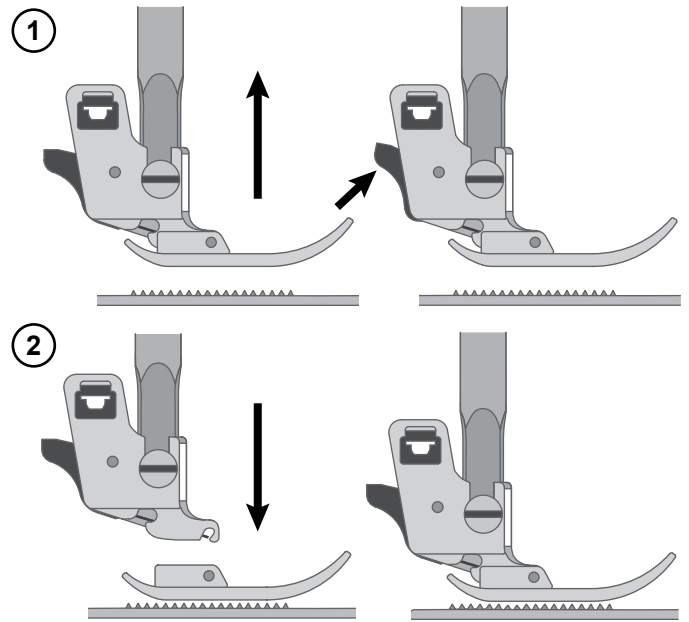

OPERATING YOUR MACHINE

Machine Operation Controls

Reverse Button



The Reverse Button has two different functions, depending on what stitch has been selected.

Utility Stitches (stitch no. 1–6) , Utility & Decorative Stitches (stitch no. 01)

Press and hold the Reverse button to sew in reverse. Release it to resume sewing forward. The machine sews in reverse only as long as the reverse button is pressed.

Tie-Off



When pressed the machine immediately sews three tie-off stitches and stops automatically.

Utility Stitches (stitch no. 7–23), Utility & Decorative Stitches (stitch no. 02–71) , Alphabet

Press the Reverse button and the machine sews 3 tie-off stitches then stops automatically.

Start/Stop



START/STOP is used to run and stop the machine without the foot control. Long press to begin sewing and press again to stop sewing.

Needle Up/Down



Press Needle Up/Down to move the needle down or up. The setting of the needle stop position is changed at the same time. You can also tap the foot control to raise or lower needle.

Automatic Thread Cutter



Press the Automatic Thread Cutter button and your machine ties off the threads, cuts the top and bobbin threads.

To cut threads at the end of a stitch or stitch program, press Automatic Thread Cutter while sewing.

Speed Control Lever



All stitches in your sewing machine have a pre-set, recommended sewing speed. You can adjust the speed using the Speed Control Lever. Slide the lever to the left to decrease the speed and to the right to increase the speed. You cannot select a higher speed than the default max speed for the selected stitch.

Stitch Control Panel

The functions on the Stitch Control Panel are used to select and adjust stitches and program fonts. Each functionality is listed and described further below.

1. Mode Button
2. Display
3. Function Buttons

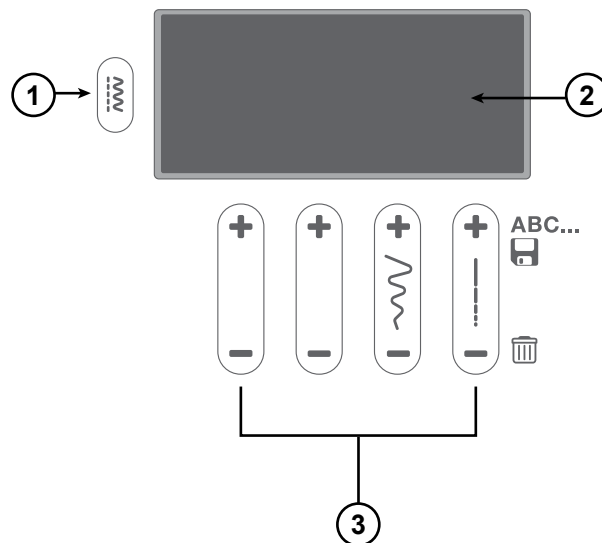

Display

On the display, you can see the current stitch with the set length, width and presser foot recommendation. You can also see activated functions such as buttonhole sewing and bobbin winding

Stitch Menu

Press to toggle between the Stitch Menus. There are three stitch menus, 1. Utility Stitches, 2. Decorative Stitches and 3. Alphabet. The selected menu is shown on the display.

Stitch Width / Needle Position

When you select a stitch, your machine automatically sets the best stitch width. The default setting is indicated on the display. The stitch width can be adjusted between 0–7mm. Some stitches have a limited stitch width. Increase the stitch width by pressing “+”, decrease it by pressing “-”.

When a straight stitch or a reinforced straight stitch is selected, the Stitch Width button is used to adjust the needle position. When pressing “+”, the needle position is moved to the right. When pressing “-”, the needle moves to the left.

Stitch Length

When you select a stitch, your machine automatically sets the best stitch length. The default setting is indicated on the display. The stitch length can be adjusted between 0–4.5mm. Some stitches have a limited stitch length. Increase the stitch length by pressing “+”, decrease it by pressing “-”.

Stitch Selection Buttons

The corresponding stitch numbers are shown on the Stitch Charts available at the lower right of the machine, under the Stitch Control Panel. Choose the mode and then press the + or - Pattern Adjustment Buttons to select the number of the stitch that you desire.

Sewing Mode

Display in Sewing Mode

Sewing Mode is the first view on the display after you turn on the machine. Here you will find all the basic information you need to start sewing. This is also where you adjust the settings of your stitch. Straight stitch is selected by default.

1. Mode indicator

2. **Needle stop position** — indicates if needle “UP” or “DOWN” is active

3. **Bobbin winding indicator** — indicates that the bobbin winding motor is activated

4. **Recommended presser foot** — indicates what presser foot is recommended to use for the selected stitch to obtain the best stitch result

5. **Stitch number** — the currently selected stitch

6. **Buttonhole lever indicator** — indicates that a buttonhole is selected

7. **Stitch width** — the current width for the selected stitch

8. **Stitch length** — the current length for the selected stitch

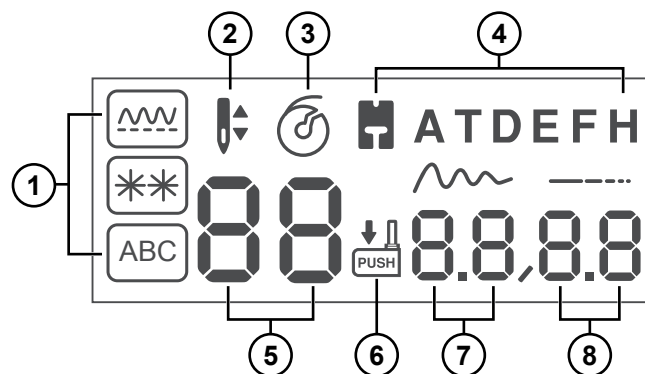

Select a Stitch

Your machine has three stitch menus. Menu 1 includes the utility stitches. Menu 2 has the decorative stitches.

Menu 3 includes the Alphanumeric stitches. Here, you will find Alphanumeric characters that you can use to create sequences.

When you turn on your machine, Pattern Mode and Straight Stitch (A) is activated and (stitch no. 1) is selected (B).

Press the “Mode Button” (C) to toggle between the stitch menus. The currently selected mode is shown on the display (A).

Choose the mode and then press the two left + or - Pattern Adjustment Buttons (D) to select the number of the stitch that you desire.

To select a stitch in another menu, you will first need to change the mode and then select the stitch.

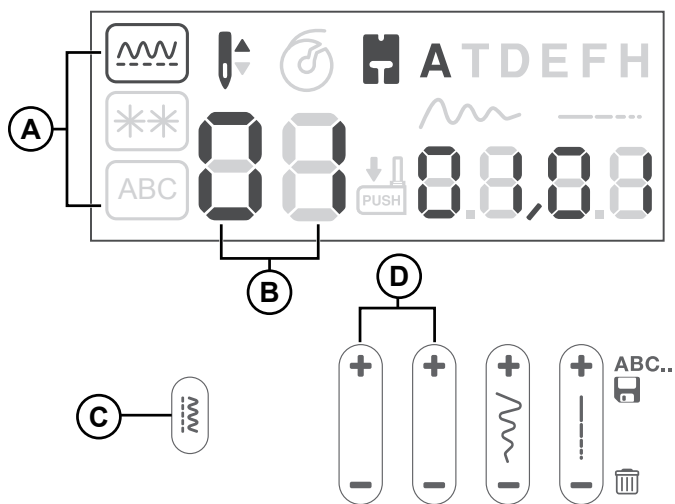

Create a Sequence

- Letters are selected by pressing the + and - of the two Function Buttons located on the left (A).
- Look at the Stitch Chart (B) to see which stitch number refers to which letter or number. To program "SINGER", it would be stitch number 29, 19, 24, 17, 15, 28 (B).
- After selecting each letter, press the + side of the ABC Function Button (C) for two seconds to hear two beeps.
- You are now ready to sew out the word "SINGER". It will stitch the letter sequence that was saved and will stop when the sequence is completed. In order to repeat the sequence, press the Foot Control or the Start/Stop Button.

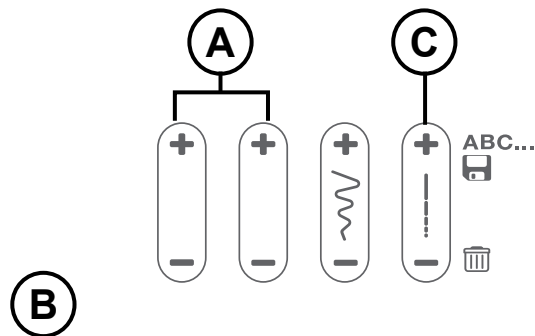

Inserting a Stitch

- When an error is made, for example you leave out the "E" in SINGR.
- Using the +/- Stitch Width Function Button scroll to the 4th letter of the 5 stitches entered (04/05). (These numbers are displayed under the width and length icons on the display)
- Using the +/- side of the Pattern Adjustment Buttons, scroll to letter E, number 15. Press the + side of the ABC Button to enter the letter.
- Save the new spelling of the word by pressing the + side of the ABC Function Button for two seconds. You are now ready to sew out the word "SINGER".

Delete a Stitch

- Using the +/- Stitch Width Function Button scroll to the position of the stitch you want to delete.
- Press the - side of the ABC Function Button.
- Save the edited sequence by pressing the + side of the ABC Function Button for two seconds.

Clear the Memory

- Press and hold the - side of the ABC Function Button until all programmed stitches are gone.
- Save by pressing the + side of the ABC Function Button for two seconds.

ABC														
01	02	03	04	05	06	07	08	09	10	11	12	13	14	15
1	2	3	4	5	6	7	8	9	0	A	B	C	D	E
16	17	18	19	20	21	22	23	24	25	26	27	28	29	30
F	G	H	I	J	K	L	M	N	O	P	Q	R	S	T
31	32	33	34	35	36	37	38	39	40	41	42	43	44	45
U	V	W	X	Y	Z	Ä	Å	Ã	Á	À	Â	Æ	Ç	È
46	47	48	49	50	51	52	53	54	55	56	57	58	59	60
Ê	É	Ë	Ğ	Í	Î	Ï	İ	Ñ	Ö	Ô	Ó	Œ	Ø	Ş
61	62	63	64	65	66	67	68	69	70	71	72	73	74	75
β	Ü	Û	Ú	Ù	=	+	-	×	÷	_	()	.	,
76	77	78	79	80	81	82	83	84	85	86	87	88	89	90
?	¿	!	¡	:	;	'	"	*	\	/		°	#	\$
91	92	93	94											
%	&	@	□											

SEWING





Sewing

Next to each stitch or sewing technique described in this section of the manual is a chart showing the recommended settings and presser foot. See sample of the chart to the right.

The recommended settings are also shown on the display, but might need adjustment to fit a special technique.

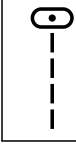
Note: Some fabrics have a lot of excess dye which can cause discoloration on other fabric but also on your sewing machine. This discoloring may be very difficult or impossible to remove. Fleece and denim fabric in especially red and blue often contain a lot of excess dye. If you suspect that your fabric/ready-to-wear garment contains a lot of excess dye, always pre-wash it before sewing to avoid the discoloring.

Note: For best sewing result, use the same thread on top and bobbin. If sewing with specialty/decorative threads, use regular sewing thread in the bobbin.

				
		3.5	2.5	3-5
(A)	(B)	(C)	(D)	(E)

A. Stitch

B. Presser foot

C. Stitch width in mm

D. Stitch length in mm

E. Thread tension

Start to Sew – Straight Stitch

Set your machine for straight stitch (see chart to the right).





Raise the presser foot and position the fabric under it, next to a seam allowance guide line on the needle plate. On the bobbin cover there is a 1/4" (6mm) guide line.

Place the top thread underneath the presser foot.

Lower the needle to the point where you want to start. Bring the threads toward the back and lower the presser foot. Press the foot control. Gently guide the fabric along the seam guide letting the machine feed the fabric (A). If the bobbin thread isn't pulled up, it will be automatically as you start to sew.

Note: You can also start and stop your machine with the Start/Stop button.

To secure the beginning of a seam, press and hold the reverse button. Sew a few reverse stitches. Release the reverse button and the machine will sew forward again (B).

				
		3.5	2.0-4.0	3-5
<i>Set up for straight stitch</i>				

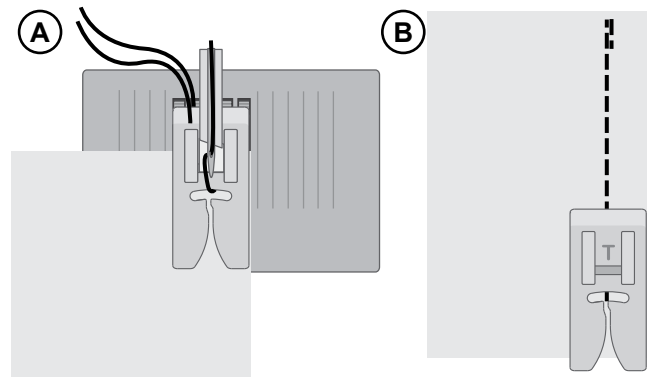

Change Needle Position

Some sewing is done more easily by changing the needle position, e.g., topstitching a collar or sewing in a zipper. The needle position is adjusted with the Stitch Width button.

Change Sewing Direction

To change sewing direction, stop the machine. Press the Needle Stop button to activate the Needle Up / Down position button. The needle is brought down into the fabric.

Raise the presser foot.

Pivot the fabric around the needle to change sewing direction as desired. Lower the presser foot and continue sewing in the new direction.

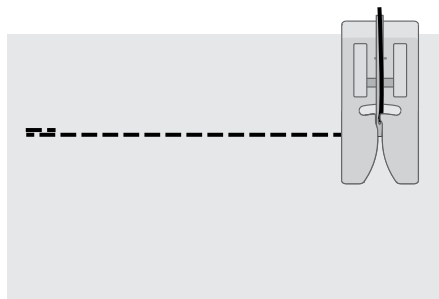

Finish Sewing

Press and hold the Reverse button and sew a few stitches in reverse when you reach the end of the seam. Release the button and sew forward again to the end of the seam. This will secure the seam so the stitches don't unravel.





Turn the handwheel toward you to raise the needle to its highest position. Raise the presser foot and remove the fabric, pulling the threads to the back.

Pull the threads up and into the thread knife so that the threads are cut the proper length and your needle won't come unthreaded when you start the next seam.

Straight Stretch Stitch

This stitch is stronger than regular straight stitch, due to the fact that it is a triple and elastic stitch. The Straight Stretch Stitch can be used for heavy stretch fabrics, for crotch seams which are subject to considerable strain and for topstitching heavy fabrics.

Carefully guide the fabric while sewing as the fabric moves back and forth.

				
		3.5	2.5	3-5



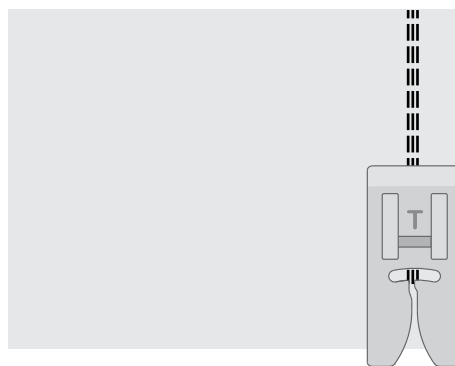

Set up for Straight Stretch Stitch



Multi-Step Zigzag Stitch

Multi-step zigzag stitch is used to overcast raw edges. Make sure the needle pierces the fabric on the left side and overcasts the edge on the right side.

The stitch can also be used as an elastic stitch to allow seams to stretch when sewing knit fabrics.

				
		3.0–5.0	1.0	3–5

Set up for multi-step zigzag stitch

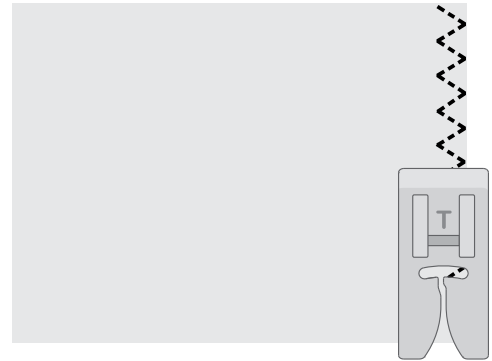





Slant Overedge Stitch

The slant overedge stitch sews the seam and overcasts the edge all at one time, perfect for stretch fabrics. This stitch is more elastic than normal seams, very durable and quickly sewn.

Place the fabric under the presser foot aligning the edge of the presser foot with the edge of the fabric. Once the seam is finished, trim excess fabric outside the seam.

Tip: You can also use the Blind Hem Foot to sew at the very edge of the fabric. Adjust the extension on the foot, and let it guide along the fabric edge. Always test sew on a piece of scrap fabric first, the result might vary due to the fabric weight and quality.

				
		5.0	2.5	3–5



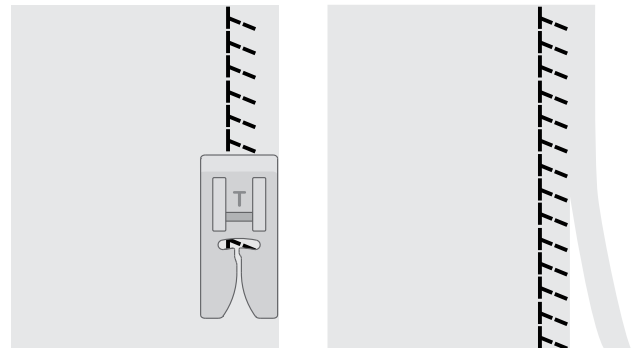

Set up for slant overedge stitch



Closed Overlock Stitch

The closed overlock stitch can be used for sewing medium to heavier weight stretch fabrics.

Use this stitch to hem stretch fabrics (A) and for belt loops (B). Fold a hem to the wrong side and stitch with closed overlock stitch from the right side. Trim away excess fabric.

				
		5.0	2.5	3-5



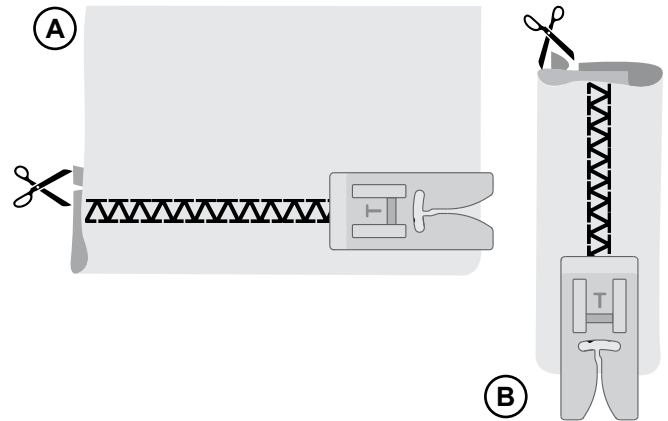



Set up for closed overlock stitch

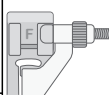

Blind Hems

The blind hem stitch is used to make invisible hems on skirts, trousers and home décor projects. There are two types of blind hem; one is recommended for medium to heavy woven fabric (1), the other for medium to heavy stretch fabric (2).

- Finish the raw edge of the hem if sewing on a woven fabric. There is no need to finish the raw edge first on most knits.
- Fold and press the hem allowance to the wrong side.
- Fold the hem back on itself so approximately 3/8" (1 cm) of the finished edge extends beyond the fold. The wrong side of your project should now be facing up.
- Place the fabric under the presser foot so that the fold runs along edge guide (A).
- When the needle swings into the fold it should catch a small amount of fabric. If the stitches are visible on the right side, adjust edge guide (A) by turning the adjusting screw (B) until the stitch that catches the hem just barely shows.

					
(1)	(2)		3.5	1.5-2.0	3-5

Set up for blind hem

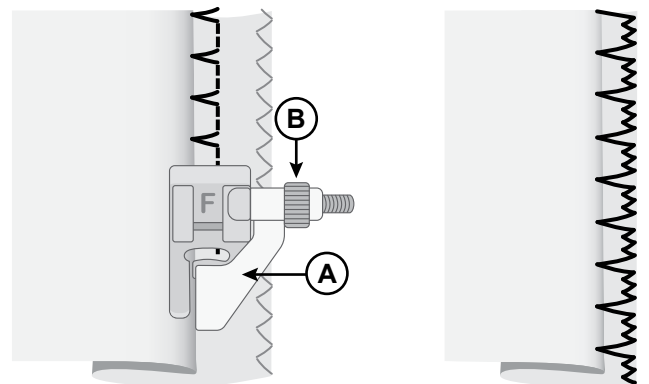

Woven fabric

Stretch fabric

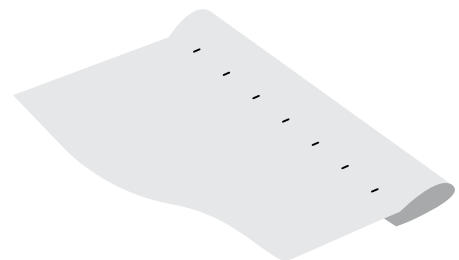

Right side of fabric

Darning and Mending





Repair Large Holes

To cover large holes it is necessary to sew a new piece of fabric onto the damaged area.





Baste the new piece of fabric onto the damaged area on the right side of the fabric.

Sew over the fabric edges with the zigzag or the multi-step zigzag stitch.

Trim the damaged area close to the seam from the wrong side of the fabric.

				
		4.0–6.0	2.0	3–5

Set up for zigzag

				
		5.0	1.0–2.0	3–5

Set up for multi-step zigzag

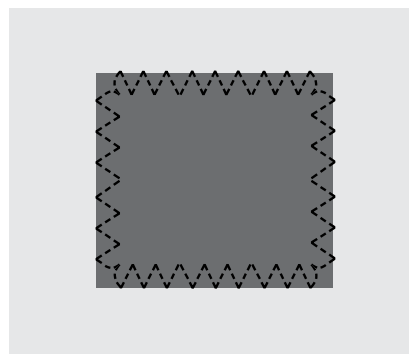

Repair Tears

On tears, frayed edges or small holes it is useful to lay a piece of fabric on the wrong side of the fabric. The underlaid fabric reinforces the damaged area.

Lay a piece of fabric underneath the damaged fabric. It must be a little larger than the damaged area.

Sew over the damaged area using the zigzag or multi-step zigzag stitch.

Trim the piece of fabric used as reinforcement.

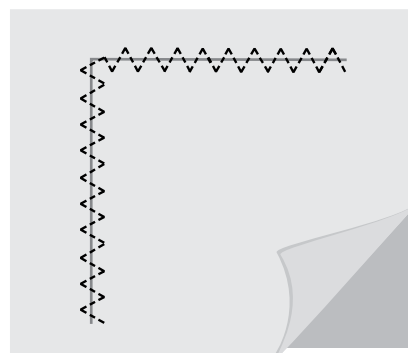





Repair Small Holes

A small hole or tear is easily darned with the darning stitch. This stitch automatically sews small stitches back and forth to cover small holes or tears.

Thread your machine with a thread in a color as close to your fabric as possible.

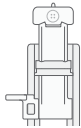
1. Select the Darning Stitch.
2. The darning stitch is used together with the Buttonhole Foot. Measure the length of the tear/hole. Push the button holder lever (A) out to the corresponding length. The distance between the button holder lever and the stopper (B) is the approximate length of the darning stitch. The maximum length is approximately 1 1/4" (3cm). (If the tear is longer, repeat the stitch).
3. Attach the Buttonhole Foot to your machine. Place your fabric under the presser foot. Align the fabric so that the bottom of the tear is slightly above the center of the presser foot (C).
4. Lower the Buttonhole Lever (D) all the way down, and push it away from you. The Buttonhole Lever should fit between the button holder lever (A) and the stopper (B).
5. Start sewing, the machine will stop automatically once the darning stitch is completed. Move your fabric and repeat until the whole damaged area is covered.

Note: To make the darning even sturdier, place a fabric underneath the hole/tear before sewing.

				
		7.0	2.0	2-4

Set up for darning stitch

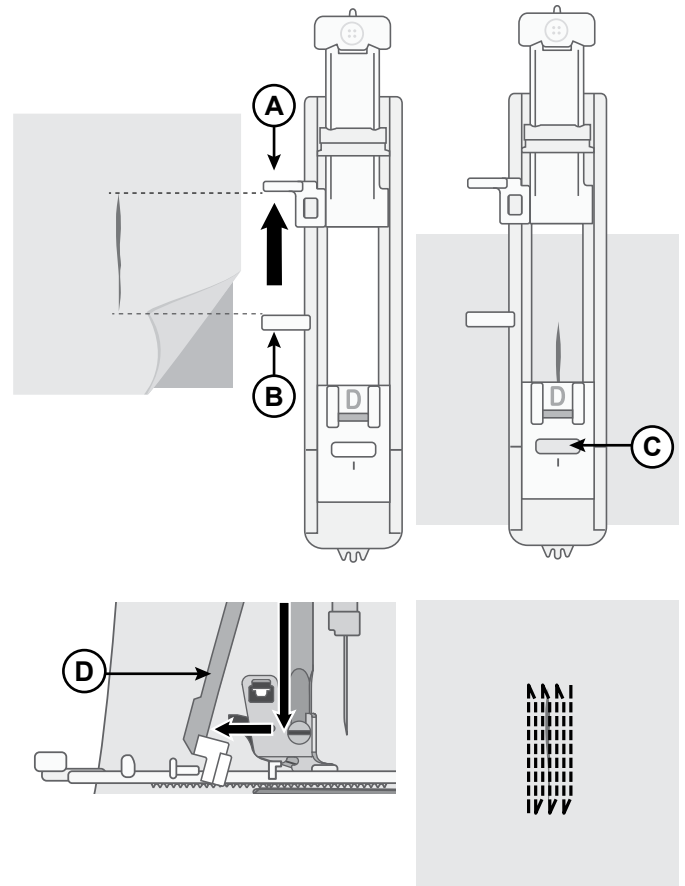





One-Step Buttonhole

Sew buttonholes perfectly sized for your button. The fabric should be interfaced and/or stabilized where buttonholes are to be sewn.

1. Mark the start position of the buttonhole on the fabric (A).
2. On the One-Step Buttonhole Foot, push the button holder open by pushing the lever backwards (B). Insert the button. Push the button holder forward until the button is locked in place (C). The button will determine the length of the buttonhole. The distance between the button holder lever (B) and the stopper (D) is the length of the buttonhole.
3. Attach the One-Step Buttonhole Foot.
4. Make sure that the thread is pulled through the hole in the presser foot and placed under the foot.
5. Position your fabric under the presser foot so that the marking on the fabric is aligned with the center of the Buttonhole Foot (E).
6. Lower the Buttonhole Lever (F) all the way down, and push it away from you. The buttonhole lever should fit between the button holder lever (B) and the stopper (D).
7. Hold the end of the upper thread and start sewing. The buttonhole is sewn from the front of the presser foot to the back. Stop sewing when the buttonhole is finished.
8. Once the buttonhole is finished, raise the presser foot. Push the buttonhole lever all the way up.
9. To secure the bartack, thread the end of the top thread into a hand sewing needle, pull to the wrong side and tie the end before cutting excess thread.
10. Use a seam ripper and cut the buttonhole open from both ends towards the middle (G).

If you want to sew another buttonhole, do not push the buttonhole lever up when the buttonhole is finished. Instead, push it away from you again. Sew another buttonhole.

Note: Always sew a test buttonhole on a piece of scrap fabric.

				
		5.0	0.4	3-5

Set up for buttonhole

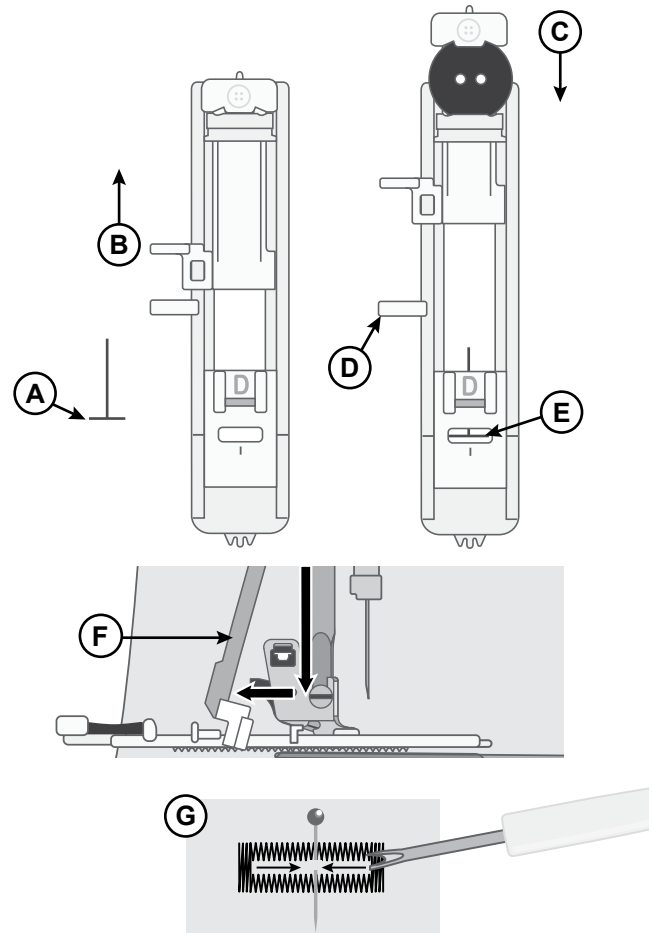





Sew Zippers

The Zipper Foot can be attached on either the right or the left of the needle, making it easy to sew both sides of the zipper.

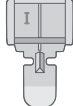
To sew the right side of the zipper, attach the foot in the left presser foot position (A).

To sew the left side of zipper, attach the foot in the right presser foot position (B).

				
		3.5	2.0-3.0	3-5

Set up for sewing zippers

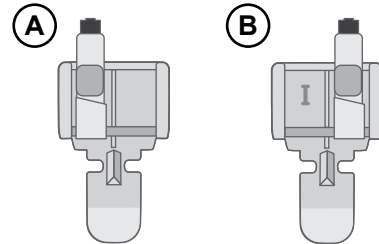

Centered Zipper

- Place the fabric pieces right sides together and pin. Mark the zipper length on your fabric.
- Baste the zipper seam using the specified seam allowance (use straight stitch with stitch length 4mm, thread tension 2). Baste to the end of zipper marking (C).
- Set up the machine for straight stitch (see table above), backstitch a few stitches and sew the rest of the seam using the specified seam allowance (C).
- Press the seam allowances open. Place the right side of the zipper to the wrong side of the seam, tape in place (D).
- Flip your project, making sure that the right side is facing up. Snap on the Zipper Foot, to the left side of the needle (A).
- Sew along the right side of the zipper to the end of your zipper, remember to backstitch in the beginning. Stop with the needle down in the fabric, lift the presser foot and turn your project to sew across the bottom of the zipper (E).
- Attach the Zipper Foot to the right side of the needle (B). Sew the remaining zipper side as you did with the first side (F).
- Flip your project to remove the tape on the back side.
- Flip your project to the right side again and remove the basting stitches.

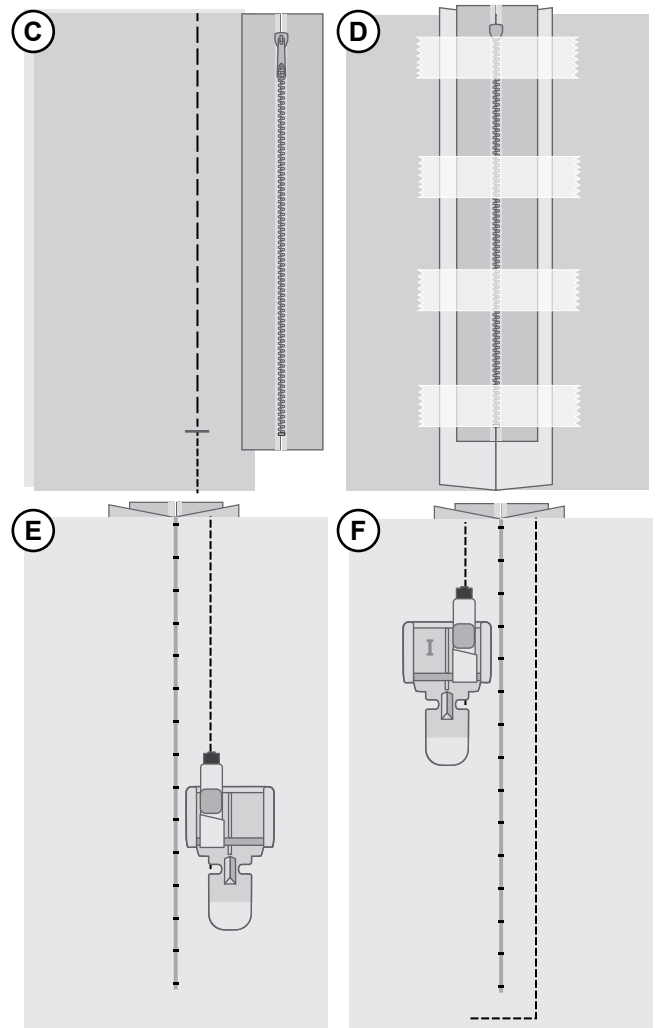

Hand-Look Quilt Stitch

Simulate the look of hand sewn quilting with the Hand-look Quilting stitch. Thread the needle with either transparent thread or with a thread that blends with the color of the top of the fabric. Thread the bobbin with a thread color that coordinates or contrasts with the top of the fabric, depending on the look you want for your project (the bobbin thread will actually appear on the top of the fabric).

- To get the accurate hand stitched look it is important that the stitch is sewn using a high thread tension. Make sure to set the tension according to the recommendations in the stitch chart.
- Stitch along one of the seams of your project, or around an appliqué. The handlook effect is created as the bobbin thread is pulled up to the top of the fabric.
- Use the quilting guide to make even rows of channel quilting or echo quilting as illustrated. Insert the Edge/Quilting Guide into the groove at the back of the presser foot holder and adjust the position to fit your project.

		3.5	2.0-3.0	6-9

Set up for hand-look quilt stitch

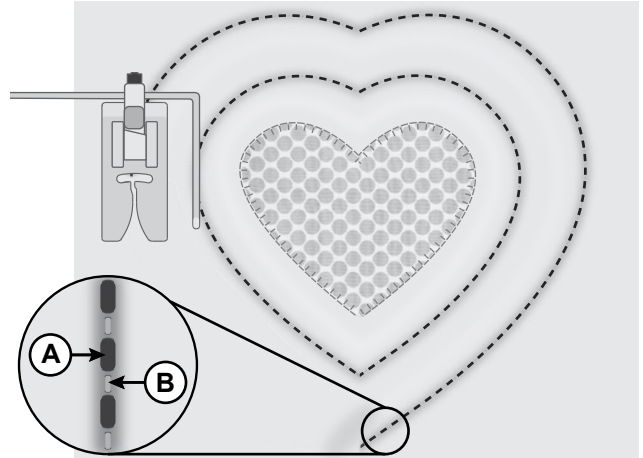

A. Bobbin thread
B. Needle thread

Button Sewing

Fasten buttons easily and quickly with the special button sewing stitch.

1. Select the Button Sewing Stitch.
2. Lower the feed teeth.
3. Attach the Button Sewing Foot to your machine.
4. Mark the placement of the button with a marking pen (A).
5. Place your project under the presser foot, place the button under the foot aligning it with the marking on the fabric. Lower the presser foot (B).
6. Turn the handwheel toward you very slowly to be sure the needle clears the holes. Adjust the stitch width if needed (C).
7. Start sewing at a low speed. The machine stops automatically after a few stitches.
8. Leave a long thread tail and pull it under the button. Wind the thread tail around the shank.
9. Use a hand sewing needle to pull the thread to the wrong side of the fabric and secure.
10. To re-engage the feed teeth, move the Feed Teeth Lever back to regular sewing position, and then turn the hand wheel toward you one full revolution.

		3.5	—	2-4

Set up for button sewing

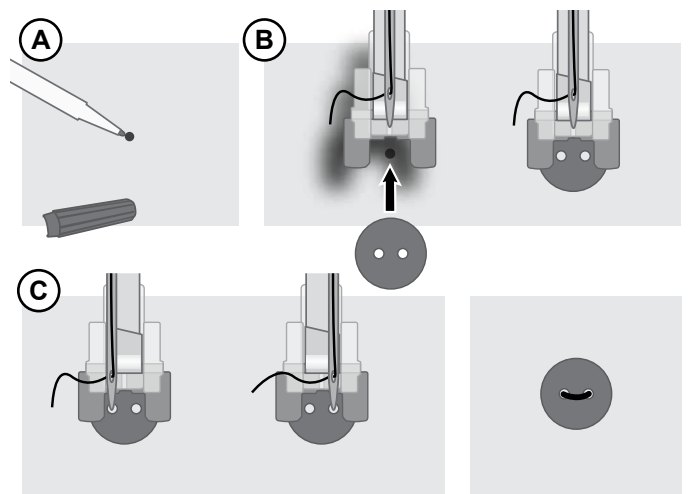

MAINTENANCE

Cleaning the Machine

To keep your sewing machine operating well, clean it often. No lubrication (oiling) is needed. Wipe the exterior surface of your machine with a soft cloth to remove any dust or lint built up.

Cleaning the Bobbin Area

 *Raise the needle and turn off the machine.*

Remove the presser foot. Slide off the bobbin cover and remove the bobbin.

Remove the screws in the needle plate by using the L-screwdriver. Lift up and remove the needle plate.

Clean the feed teeth and the bobbin area with the brush found among the accessories.

Place the needle plate over the feed teeth, replace and tighten the screws.

Attach the presser foot, insert the bobbin and replace the bobbin cover.

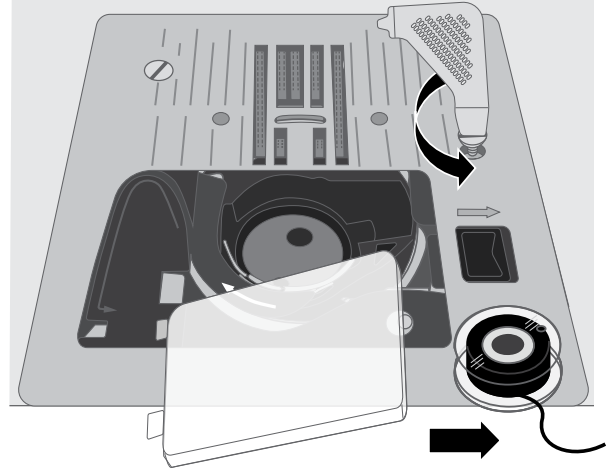

Cleaning under the Bobbin Area

 *Raise the needle and turn off the machine.*

Clean the area under the bobbin case after sewing several projects or any time you notice an accumulation of lint in the bobbin case area.

Remove the presser foot. Slide off the bobbin cover and remove the bobbin.

Remove the screws in the needle plate by using the L-screwdriver. Lift up and remove the needle plate.

Remove the bobbin case by lifting it up. This is easier if you push it slightly to the left or right as you lift.

Clean the area with the brush or with a dry cloth.

Note: Do not blow air into the bobbin case area. The dust and lint will be blown into your machine.

Guide the “forked” end of the bobbin case (A) under the bobbin case holder (B) and under the feed teeth. Move the bobbin case slightly from right to left until it slips correctly into the hook race (C). To make sure the bobbin case is properly replaced, turn the handwheel towards you. The hook race (C) should rotate freely in a counter-clockwise direction.

Place the needle plate over the feed teeth, replace and tighten the screws.

Attach the presser foot, insert the bobbin and replace the bobbin cover.

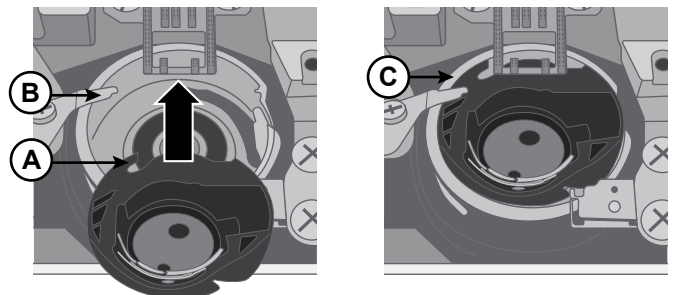
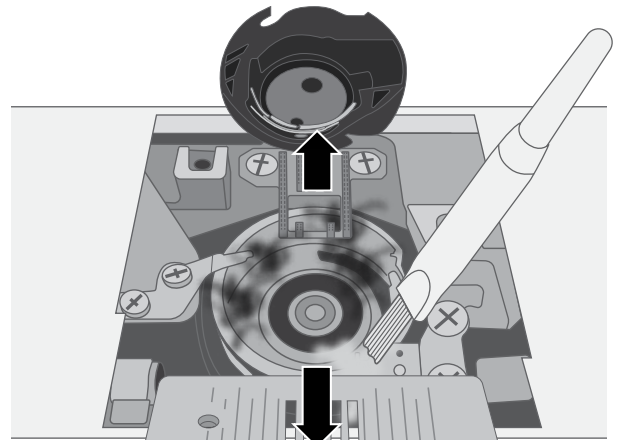

Troubleshooting

Thread Loops on Underside of Fabric

Possible cause: Thread looping on the underside of the fabric is always an indication that the upper thread is not correctly threaded. This happens when the upper thread is not correctly placed in the thread tension mechanism and has not been threaded through the take up lever.

Solution: *Rethread the machine, making sure to first raise the presser foot lifter before starting to thread, so thread can be properly seated in the tension mechanism and take up lever. To know if you have rethreaded the machine correctly, try this test:*

- Raise the presser foot lifter and thread the top of the machine.
- Thread the needle, but don't put the thread under the presser foot yet. As you pull the upper thread to the left, it should pull freely.
- Put the presser foot lifter down. As you pull the upper thread to the left, you should feel resistance. This means you are threaded correctly.
- Put the thread under the presser foot, and then draw up the bobbin thread. Slip both thread tails under the presser foot towards the back. Lower the presser foot and begin sewing.

If you put the presser foot lifter down, but the thread still pulls freely (you feel no difference whether the presser foot is up or down), this means that you have threaded incorrectly. Remove the upper thread and rethread the machine.

Bobbin Thread Breaking

Possible cause: Bobbin threaded incorrectly.

Solution: *Check that bobbin is placed correctly in the bobbin holder.*

Possible cause: Bobbin wound too full or unevenly.

Solution: *Bobbin thread may not have been correctly placed into bobbin winding tension disc during the bobbin winding process.*

Possible cause: Dirt or lint in bobbin holder.

Solution: *Clean bobbin holder.*

Possible cause: Wrong bobbins being used.

Solution: *Use bobbins that are the same style as those that come with the machine (SINGER® Class 15 transparent bobbins) – don't substitute.*

Bobbin Thread Showing on Top of Fabric

Possible cause: Top thread too tight.

Solution: *Reduce upper thread tension.*

Possible cause: Thread path is obstructed, putting extra tension on top thread.

Solution: *Check that the top thread path is not obstructed and thread is moving freely through the thread path.*

Possible cause: Bobbin thread not in bobbin case tension.

Solution: *Rethread bobbin.*

Bobbin Winding Difficulties

Possible cause: Bobbin thread loosely wound on bobbin.

Solution: *Rewind bobbin, making sure that the thread is placed snugly in the bobbin winding tension disc.*

Possible cause: Bobbin winding spindle not fully engaged, therefore bobbin not winding.

Solution: *Check that the bobbin winding spindle has been fully engaged before starting to wind.*

Possible cause: Bobbin is winding sloppily because thread end not held at beginning of winding process.
Solution: *Before starting to wind, hold the thread tail (coming out of the bobbin) securely, allow the bobbin to partially fill, then stop to trim the thread tail close to the bobbin.*

Fabric Puckers

Possible cause: Top thread is too tight.
Solution: *Reduce top thread tension.*

Possible cause: Stitch length is set too short.
Solution: *Increase stitch length setting.*

Possible cause: Wrong style needle for fabric type.
Solution: *Use correct needle style and size for your fabric.*

Fabric Is Tunneling Under Stitches

Possible cause: Fabric is not properly stabilized for the density of the stitches (for example, satin stitch applique).
Solution: *Add a fabric stabilizer underneath the fabric to help keep the stitches from tunneling in together, forming a puckered ridge in fabric.*

Loud Noise When Sewing

Possible cause: Thread not in take-up lever.
Solution: *Rethread the machine, making sure the take up lever is in its highest position so thread goes in the eye of the take up lever — turn machine hand wheel toward you to raise the take up lever to its highest position for threading.*

Possible cause: Thread path is obstructed.
Solution: *Check that thread is not caught on the thread spool or behind the spool cap.*

Machine is Not Feeding Fabric

Possible cause: Presser foot lifter has not been lowered onto fabric after threading.
Solution: *Lower the presser foot lifter before starting to sew. Don't "push" or "pull" the fabric as you sew.*

Possible cause: Feed teeth lever may have been returned to "up" position, but the handwheel has not yet been turned one full turn to completely re-engage the feed teeth.
Solution: *The feed teeth need to be raised and re-engaged by turning the handwheel one full revolution.*

Possible cause: Stitch length is set at zero.
Solution: *Increase stitch length setting.*

Machine Will Not Run

Possible cause: Bobbin winding spindle is engaged when you try to sew.
Solution: *Disengage bobbin winding spindle by pushing it to the left.*

Possible cause: Power cord and/or foot control not plugged in correctly.
Solution: *Make sure power cord/foot control are correctly seated in machine and power supply.*

Possible cause: Wrong bobbins being used.
Solution: *Use bobbins that are the same style as those that come with the machine (SINGER® Class 15 transparent bobbins)— don't substitute.*

Needles Breaking

Possible cause: Bent, dull or damaged needle.

Solution: *Discard needle, insert new needle.*

Possible cause: Wrong size needle for fabric.

Solution: *Insert appropriate needle for fabric type.*

Possible cause: Machine not threaded correctly.

Solution: *Rethread the machine completely.*

Possible cause: “Pushing” or “pulling” fabric.

Solution: *Don't manually push/pull fabric in order to sew, but allow the machine's feed teeth to draw fabric under the presser foot as you guide it.*

Needle Threader Not Working

Possible cause: Needle not in correct position.

Solution: *Raise needle to its highest position by turning hand wheel toward you.*

Possible cause: Wrong size needle for fabric.

Solution: *Needle all the way up in the needle clamp.*

Possible cause: Needle is bent.

Solution: *Remove the bent needle, insert new needle.*

Possible cause: Hook pin damaged.

Solution: *Needle Threader needs replacement. Contact authorized service center.*

Skipping Stitches

Possible cause: Needle inserted incorrectly.

Solution: *Check that flat side of needle top is toward back of machine and needle is up as far as it can go, then tighten needle clamp screw.*

Possible cause: Wrong needle for fabric sewn.

Solution: *Use correct needle style and size for your fabric.*

Possible cause: Bent, dull or damaged needle.

Solution: *Discard needle and insert new needle.*

Stitches Distorted

Possible cause: “Pushing” or “pulling” the fabric.

Solution: *Don't manually push/pull fabric in order to sew, but allow the machine's feed teeth to draw fabric under presser foot as you guide it.*

Possible cause: Incorrect stitch length setting.

Solution: *Adjust stitch length setting.*

Possible cause: Stabilizer may be needed for technique.

Solution: *Place stabilizer underneath fabric.*

Thread Bunching at Beginning

Possible cause: Top and bobbin threads have not been properly placed underneath presser foot before starting to sew.

Solution: *Ensure that both the top thread and the bobbin thread are under the presser foot and toward the back before starting to sew.*

Possible cause: Sewing was started with no fabric under the presser foot.

Solution: *Place fabric under foot, making sure that needle comes down into fabric; lightly hold both thread tails for first few stitches.*

Possible cause: Stabilizer may be needed for technique.

Solution: *Place stabilizer underneath fabric.*

Upper Thread Breaking

Possible cause: Thread path obstructed

Solution: *Check if thread is caught on thread spool (rough spots on the spool itself) or behind spool pin or spool cap (if the thread has fallen behind the spool cap and therefore cannot feed freely through the machine path).*

Possible cause: Machine is not threaded correctly.

Solution: *Remove upper thread completely, raise presser foot lifter, rethread machine making sure thread is in take-up lever (raise take up lever to its highest position by turning hand wheel toward you).*

Possible cause: Upper tension too tight.

Solution: *Reduce upper thread tension.*

Technical Specification

Sewing Speed Maximum 800 ± 50 rpm (using straight stitch with default stitch length)	Rated Voltage 240 V/50Hz, 230 V/50Hz, 220 V/50-60Hz, 127 V/60 Hz, 120 V/60 Hz, 125 V/60 Hz, 100V/50-60Hz	Presser Foot Rise Height 6mm
Protection Class II (Europe)	Stitch Width 0–7.0mm	Stitch Length 0–4.5mm
Type of Lamp LED light	Machine Dimensions Length: ≈465mm Width: ≈210mm Height: ≈300mm	Weight 6.3kg

We reserve the right to change the machine equipment and the assortment of accessories without prior notice, or make modifications to the performance or design. Such modifications, however, will always be to the benefit of the user and the product.

INTELLECTUAL PROPERTY

SINGER, and the Cameo “S” Design, are exclusive trademarks of The Singer Company Limited S.à.r.l. or its Affiliates.



Please note that on disposal, this product must be safely recycled in accordance with relevant National legislation relating to electrical/electronic products. Do not dispose of electrical appliances as unsorted municipal waste, use separate collection facilities. Contact your local government for information regarding the collection systems available. When replacing old appliances with new ones, the retailer may be legally obligated to take back your old appliance for disposal free of charge.

If electrical appliances are disposed of in landfills or dumps, hazardous substances can leak into the groundwater and get into the food chain, damaging your health and well-being.

MANUFACTURER
VSM Group AB
Soldattorpsgatan 3, SE-55474 Jönköping, SWEDEN



SINGER[®]

ORIGINAL SINCE 1851.

MANUAL DE INSTRUCCIONES

C7290Q



SINGER®

Esta máquina de coser doméstica ha sido diseñada de conformidad con las normas IEC/EN 60335-2-28 y UL1594.

INSTRUCCIONES DE SEGURIDAD IMPORTANTES

Cuando utilice un aparato eléctrico, debe respetar siempre las precauciones de seguridad básicas, incluyendo las siguientes: Lea todas las instrucciones antes de utilizar esta máquina de coser doméstica. Conserve las instrucciones en un lugar adecuado, cerca de la máquina. Asegúrese de que acompañen a la máquina si se la da a un tercero.

PELIGRO – PARA REDUCIR EL RIESGO DE ELECTROCUCIÓN:

- Una máquina de coser nunca debe dejarse sin atención cuando está conectada. Desenchufe siempre la máquina de coser inmediatamente después de utilizarla y antes de limpiarla, quitar las tapas, lubricarla o realizar cualquier otro ajuste o mantenimiento mencionado en el manual de instrucciones.

ADVERTENCIA – PARA REDUCIR EL RIESGO DE SUFRIR QUEMADURAS, INCENDIO, ELECTROCUCIÓN O LESIONES A LAS PERSONAS:

- No debe usarse como un juguete. Deberá prestar especial atención cuando se utilice la máquina por niños o cerca de ellos.
- Utilice esta máquina de coser únicamente para el uso previsto, tal como se explica en este manual. Utilice únicamente los accesorios recomendados por el fabricante, según se indica en este manual.
- Nunca utilice la máquina de coser si el cable o el enchufe están dañados, si no funciona adecuadamente, si se ha caído o se ha dañado, o si ha caído al agua. Envíe la máquina de coser al centro de servicio autorizado más cercano para su examen, reparación y ajuste eléctrico o mecánico.
- No utilice la máquina de coser con alguna de las aberturas para el aire bloqueada. Mantenga las aberturas de ventilación de la máquina de coser y el pedal limpios de hilos, suciedad y trozos de tela sueltos.
- Mantenga los dedos alejados de todas las piezas móviles. Debe poner especial cuidado en las zonas próximas a la aguja de la máquina de coser.
- Utilice siempre la placa de aguja adecuada. Una placa inadecuada puede causar la rotura de la aguja.
- No utilice agujas dobladas.
- No jale la tela ni la empuje mientras cose. Esto puede desviar la aguja y hacer que se rompa.
- Use gafas de seguridad.
- Apague la máquina de coser ("O") cuando realice ajustes en la zona de la aguja, como enhebrar la aguja, cambiarla, enhebrar la bobina, cambiar el prensatelas, etc.
- No deje caer ni introduzca objetos en las aberturas.
- No utilice la máquina al aire libre.
- No trabaje con la máquina en lugares donde se usen productos en aerosol (spray) o donde se administre oxígeno.
- Para desconectarla, ponga todos los controles en la posición de apagado ("O") y, a continuación, desenchufe la máquina.
- No la desenchufe jalando el cable. Para desenchufarla, sujete la clavija, no el cable.
- El pedal sirve para manejar la máquina. Evite colocar otros objetos en el pedal.
- No utilice la máquina si está mojada.

- Si la luz LED está dañada o rota, el fabricante o su agente de servicio o una persona igual de calificada debe reemplazarla para evitar riesgos.
- El cable de alimentación del pedal no puede ser reemplazado. Si el cable de alimentación está dañado, el pedal debe ser desechado.
- Esta máquina de coser está provista de un doble aislamiento. Use únicamente piezas de repuesto idénticas. Consulte las instrucciones sobre el mantenimiento de los aparatos provistos con doble aislamiento.

GUARDE ESTAS INSTRUCCIONES SÓLO PARA EUROPA:

SOLO PARA EUROPA:

Esta máquina la pueden utilizar niños de 13 años en adelante y personas con alguna discapacidad física, sensorial o mental o sin la experiencia y los conocimientos necesarios en el caso de que hayan sido supervisados o recibido instrucciones sobre el uso de la máquina de manera segura y entiendan los peligros que implica. Los niños no deben jugar con la máquina. Niños sin supervisión no deben realizar la limpieza ni el mantenimiento del usuario.

La máquina solamente se debe usar con un pedal de tipo C-8000.

FUERA DE EUROPA:

Esta máquina de coser no ha sido diseñada para utilizarse por personas (incluyendo niños) con alguna discapacidad física, sensorial o mental o sin la experiencia y los conocimientos necesarios, salvo que hayan sido supervisados o recibido instrucciones sobre el uso de la máquina de coser por parte de una persona responsable de su seguridad. Evite que los niños jueguen con la máquina de coser.

La máquina solamente se debe usar con un pedal de tipo C-8000.

MANTENIMIENTO DE PRODUCTOS CON DOBLE AISLAMIENTO

Un producto provisto de doble aislamiento incorpora dos sistemas de aislamiento en lugar de la puesta a tierra. Los productos con doble aislamiento no incorporan ningún dispositivo de puesta a tierra, ni se debe acoplar al mismo ningún dispositivo de puesta a tierra. El mantenimiento de un producto con doble aislamiento requiere un gran cuidado y amplios conocimientos del sistema y solo lo debe realizar personal de servicio técnico especializado. Las piezas de repuesto de un producto con doble aislamiento deben ser idénticas a las piezas del producto. Los productos con doble aislamiento están marcados con las palabras “DOUBLE INSULATION” o “DOUBLE INSULATED” (DOBLE AISLAMIENTO).

TABLA DE CONTENIDO

INTRODUCCIÓN..... 1

Uso previsto.....	1
Vista general de la máquina.....	1
Visión general de la zona de aguja.....	2
Parte superior de la máquina.....	2
Descripción de los accesorios.....	3
Accesorios incluidos (No aparecen en la imagen).....	3
Prensateles.....	4
Accesorios opcionales.....	4
Descripción general de las puntadas.....	5
Elección de patrones de puntadas utilitarias y decorativas..	5
Puntadas decorativas.....	7

PREPARACIONES 8

Desembalaje de la máquina.....	8
Conexión a la fuente de alimentación.....	8
Empaquetado de la máquina después de coser.....	8
Brazo libre/Caja de accesorios extraíble.....	9
Palanca del prensateles.....	9
Cuchilla de hilo.....	9
Portacarretes.....	10
Devanado de la bobina.....	11
Inserte la bobina.....	11
Enhebre la máquina.....	12
Enhebrador de agujas.....	13
Agujas.....	13
Información importante sobre la aguja.....	14
Guía de selección - Tamaño de la aguja, tela, hilo.....	14
Cambie la aguja.....	14
Tensión del hilo.....	15
Coser sin dientes de arrastre.....	15
Cambie el prensateles.....	16

Funcionamiento de su máquina..... 17

Controles de funcionamiento de la máquina.....	17
Botón de retroceso.....	17
Remate.....	17
Iniciar/Parar.....	17
Aguja arriba/abajo.....	17
Cortahilos automático.....	17
Palanca de control de velocidad.....	17
Panel de Control de puntadas.....	18
Pantalla.....	18
Menú de puntadas.....	18
Ancho de la puntada / Posición de la aguja.....	18
Longitud de puntada.....	18
Botones de selección de puntadas.....	18
Modo de costura.....	19
Pantalla - Modo de costura.....	19
Seleccionar una puntada.....	19
Crear una secuencia.....	20
Inserción de una puntada.....	20
Eliminar una puntada.....	20
Borrar la memoria.....	20

COSTURA..... 21

Costura.....	21
Comenzar a coser – Puntada recta.....	21

Cambie la posición de la aguja.....	21
Cambie la dirección de costura.....	22
Termine la costura.....	22
Puntada elástica recta.....	22
Puntada Zig-zag múltiple.....	23
Puntada para borde inclinado.....	23
Puntada Overlock cerrada.....	24
Dobladillos invisibles.....	24
Zurcido y remiendo.....	25
Repare agujeros grandes.....	25
Repare desgarrones.....	25
Repare pequeños agujeros.....	26
Ojalador en 1 paso.....	27
Cosa cremalleras.....	28
Cremallera centrada.....	28
Puntada de acolchado con aspecto de hecho a mano.....	29
Costura de botones.....	29

Mantenimiento 30

Limpeza de la máquina.....	30
Limpeza de la zona de la bobina.....	30
Limpeza debajo de la zona de la bobina.....	30
Solución de problemas.....	31
Especificaciones técnicas.....	34

INTRODUCCIÓN

Uso previsto

El uso y mantenimiento óptimos se describen en estas instrucciones. Este producto no está destinado a uso industrial o comercial. La asistencia adicional, por región, se puede encontrar en línea en www.singer.com.

Vista general de la máquina

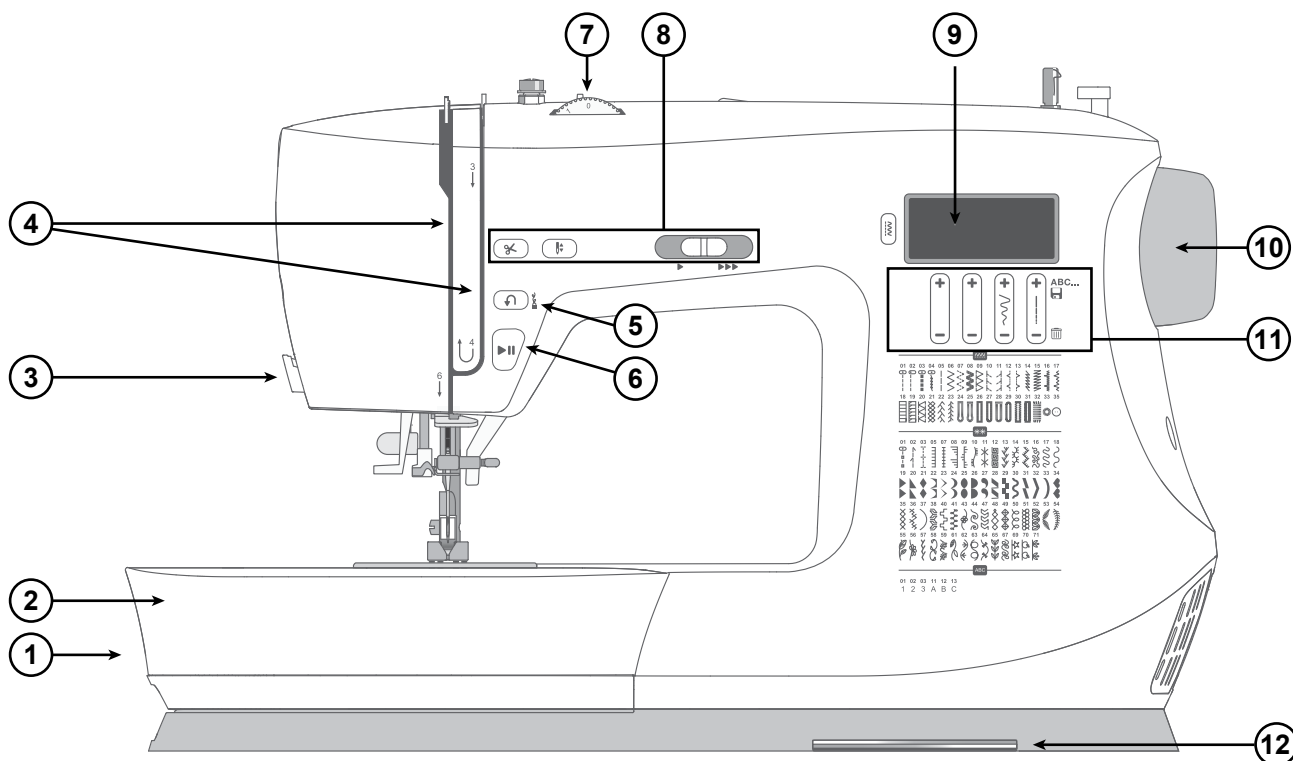

1. **Palanca de dientes de arrastre** - Mover de lado a lado para enganchar o desenganchar los dientes de arrastre. Posicionado en la parte posterior del brazo libre.
2. **Caja de accesorios / Brazo libre** — Proporciona una superficie plana al coser y permite el almacenamiento de sus accesorios.
Quite la caja de accesorios para usar el brazo libre que facilita la costura, por ejemplo, los dobladillos de los pantalones y las mangas.
3. **Cortahilos** — Para recortar los extremos de hilo al final de la costura.
4. **Ranuras de hilo** — Trayectorias de hilo con discos de tensión y tirahilos.
5. **Botón de reversa** — Presione y mantenga presionado para coser en reversa o para hacer un amarre, por ejemplo, al asegurar el comienzo o el final de una costura.
6. **Botón de inicio/parada** — Presione para iniciar y detener la costura sin usar el pedal.
7. **Dial de tensión de rosca** — Ajustable para establecer la tensión deseada para su puntada, hilo y tela.
8. **Controles de funcionamiento de la máquina** — Funciones utilizadas para hacer su costura más conveniente.
9. **Pantalla** — Se muestran las puntadas y los ajustes actuales.
10. **Volante** — Utilizado para controlar manualmente el movimiento de la aguja y el tirahilos.
11. **Botones de función** - Controlan la anchura y la longitud de la puntada, así como la memoria de patrones para puntadas alfanuméricas.
12. **Gráfico de puntadas** - Vea todas las puntadas disponibles en su máquina.

Visión general de la zona de aguja

1. **Placa de agujas** — proporciona un área plana alrededor del prensatelas para coser. Las directrices indican varias asignaciones de costura utilizadas para guiar la tela durante la costura.
2. **Dientes de arrastre** — alimentan la tela bajo el prensatelas al coser.
3. **Prensatelas** — sostiene la tela contra los dientes de arrastre que hacen pasar la tela bajo el prensatelas mientras cose.
4. **Tornillo de soporte del prensatelas** — afloje el tornillo para retirar el soporte del prensatelas.
5. **Soporte del prensatelas** — sostiene el prensatelas.
6. **Botón de liberación del prensatelas** — presione este botón para liberar el prensatelas del soporte.
7. **Palanca para ojales** — utilizado para la costura de ojales.
8. **Enhebrador de agujas incorporado** — enhebra la aguja rápida y fácilmente.
9. **Barra del prensatelas** — acomoda el soporte del prensatelas.
10. **Tornillo de sujeción de la aguja** — fija la aguja.
11. **Guías de hilo** — ayuda a mantener el flujo de hilo al coser.
12. **Guía de hilo de la aguja** — ayuda a mantener el flujo de hilo al coser.
13. **Tapa de la bobina** — protege la bobina mientras cose.
14. **Botón de liberación de la tapa de la bobina** — empujar para abrir la tapa de la bobina.

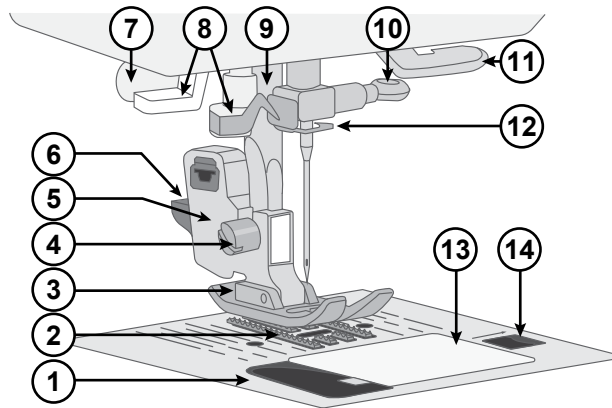

Parte superior de la máquina

1. Disco tensor para devanado de la bobina
2. Guía hilos
3. Asa
4. Portacarretes
5. Agujero para portacarretes auxiliar
6. Eje de devanado de la bobina
7. Tope de devanado de la bobina
8. Discos tensores del hilo
9. Tirahilos

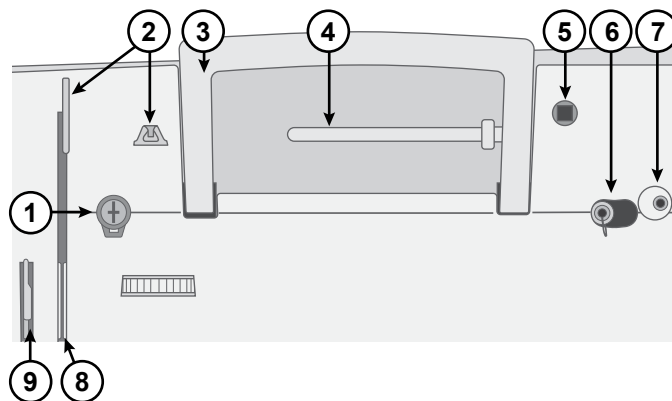

Descripción de los accesorios



Bobina x4 — Sólo utilice el tipo de bobinas transparentes suministradas con su máquina (bobinas transparentes Clase 15 SINGER®). Una de las bobinas está insertada en la máquina en el momento de la entrega.



Disco de fieltro — Utilizado para amortiguar el carrete del hilo al usar el portacarretes auxiliar.

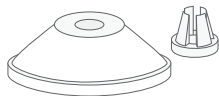

Disco sujeta-bobinas — Dos tamaños (grande y pequeño) para diversos estilos de carrete de hilo.

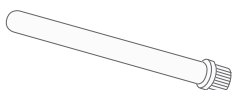

Portacarretes auxiliar— Para coser con carretes de hilo grandes o al usar hilos especiales.

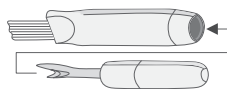

Brocha y descosedor — Utilizado para retirar las puntadas/eliminar pelusa.

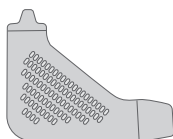

Destornillador en L — Utilizado para retirar la placa de agujas, el soporte del prensatelas o el tornillo de la aguja.



Guía para bordes/acolchados — Se utiliza para la costura recta y precisa, por ejemplo, cuando se acolcha. Inserte la guía en la ranura de la parte posterior del soporte del prensatelas. Ajuste la posición para que se adapte a su proyecto.

Accesorios incluidos (No aparecen en la imagen)

- Agujas
- Pedal
- Cable de alimentación
- Tabla de extensión (*sólo disponible para C7220 / C7225 / C7250 / C7255*)

Prensatelas

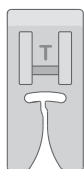

Prensatelas universal (T)

(adjunto a la máquina en el momento de la entrega)

Este prensatelas se utiliza para costura general en la mayoría de los tipos de tela. La parte inferior del prensatelas es plana, de tal forma que la tela se sujeta con firmeza a los dientes de arrastre mientras cose. También tiene una ranura ancha que permite a la aguja moverse de izquierda a derecha, en función de la puntada que dé.

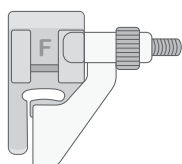

Prensatelas para dobladillos

El prensatelas para dobladillos invisibles se usa para coser dobladillos invisibles en prendas y decoración del hogar. Hay una guía ajustable con una extensión en la parte delantera, que se usa para guiar el pliegue del dobladillo mientras se cose.

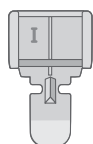

Prensatelas de cremallera (I)

Este prensatelas se utiliza para insertar cremalleras. Acople el prensatelas en el soporte del prensatelas a cualquier lado del prensatelas, en función de qué lado de la cremallera esté cosiendo. El prensatelas para cremalleras también se puede utilizar para crear e insertar ribetes.

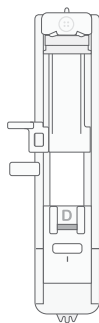

Prensatelas para ojales de un solo paso (D)

Este prensatelas le permite coser ojales del tamaño perfecto para su botón. Tiene un espacio en la parte trasera para un botón, que se utiliza para ajustar el tamaño del ojal. La máquina coserá automáticamente un ojal que se adapte al tamaño del botón.

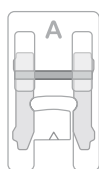

Prensatelas para puntadas satinadas (A)

El prensatelas para puntadas satinadas se utiliza para puntadas satinadas y otras puntadas decorativas más densas. Tiene una ranura en la parte inferior que permite que las costuras densas pasen libremente por debajo del pie.

Accesorios opcionales

Existen otros accesorios opcionales disponibles para su máquina. Consulte con su distribuidor autorizado SINGER® para obtener más información.

























Descripción general de las puntadas



























Elección de patrones de puntadas utilitarias y decorativas

Las puntadas descritas en el cuadro de abajo son puntadas utilitarias, principalmente utilizadas para costura utilitaria.

La máquina pasará automáticamente al modo de patrón y a la puntada recta cuando se encienda. También puede seleccionar el modo de puntadas decorativas adicionales o el modo de patrones de puntadas alfanuméricas. Elija el modo y luego pulse los dos botones izquierdos de ajuste del patrón para seleccionar el número de la puntada que desee.

Al coser, utilice una tensión del hilo entre 3-5. Siempre pruebe coser en un trozo de tela de desecho, y ajuste la tensión en caso necesario.

		Aplicación
 Posición central de la puntada recta		La puntada básica utilizada para coser. El uso más habitual de una puntada recta es coser dos piezas de tela juntas.
 Puntada recta, posición izquierda		Para todo tipo de costuras.
 Puntada elástica recta		Más resistente que una puntada recta normal en telas de punto elásticas porque se fija tres veces: hacia adelante, hacia atrás y de nuevo hacia adelante. Utilícela para reforzar las costuras de prendas deportivas y para las costuras curvas que soportan mucha tensión.
 Puntada elástica		Para costuras en tejidos elásticos y de punto.
 Puntada de Zig-zag		Una puntada muy versátil para la costura decorativa, aplique, fijación de adornos, y más.
 Puntada Zig-zag múltiple		Remates de márgenes de las costuras para evitar que la tela se deshaga. Cuando esté rematando las costuras, el intervalo más pequeño de las puntadas ayudará a mantener la tela más plana que una puntada de Zig-zag regular. También se puede utilizar para remendar desgarrones y coser elásticos.
 Puntada de Zig-zag reforzada		Para unir tejidos de extremo a extremo o costura decorativa.
 Puntada Overlock		Cose y sobrehíla en un solo paso. Para tejidos elásticos medios y medios/gruesos.
 Puntada de dobladillo invisible		Coser los dobladillos que son prácticamente invisibles del lado correcto de la tela. Se utiliza para faldas, vestidos, pantalones, cortinas, etc., confeccionados con telas no elásticas.
 Puntada elástica invisible		Coser los dobladillos que son prácticamente invisibles del lado correcto de la tela. Se utiliza para prendas y otros proyectos confeccionados con telas de punto elásticas.
 Puntada para borde inclinado		Cose y sobrehíla en un solo paso. Para tejidos elásticos medios y gruesos.

	Puntada Overlock cerrada		Coser dobladillos decorativos y costuras montadas, cinturones y cintas. Para tejidos elásticos medios/gruesos.
	Puntada de nido de abeja		Para inserción elástica, costuras decorativas, nido de abeja, acolchados y dobladillos.
	Ojal		Coser ojales en decoración de interiores, prendas de vestir, creaciones y mucho más.
	Ojal con presilla redondo		Para tejido ligero.
	Ojal con presilla redondo, reforzado		Para tejido ligero.
	Ojal de cerradura		Punta cuadrada para chaquetas de sastre, abrigos, etc.
	Ojal de cerradura, reforzado		Punta cuadrada para chaquetas de sastre, abrigos, etc.
	Ojal redondeado		Coser ojales en decoración de interiores, prendas de vestir, creaciones y mucho más.
	Ojal elástico		Para tejidos elásticos.
	Ojal elástico de refuerzo		Para tejidos de punto pesados (elásticos).
	Puntada de zurcido		Zurza y remiende pequeños agujeros en la ropa de trabajo, vaqueros y más.
	Ojal		Para cinturones, encaje, etc.
	Puntada para coser botones		Para coser botones.

Puntadas decorativas

Además de las puntadas utilitarias, su máquina cuenta con puntadas decorativas y fuentes de letras. Al coser estas puntadas, se recomienda utilizar un estabilizador debajo de la tela para ayudar a evitar que la puntada densa posiblemente frunza la tela. También es útil reducir ligeramente la tensión del hilo superior. Siempre pruebe coser en un trozo de tela de desecho, y ajuste la tensión del hilo superior en caso necesario.

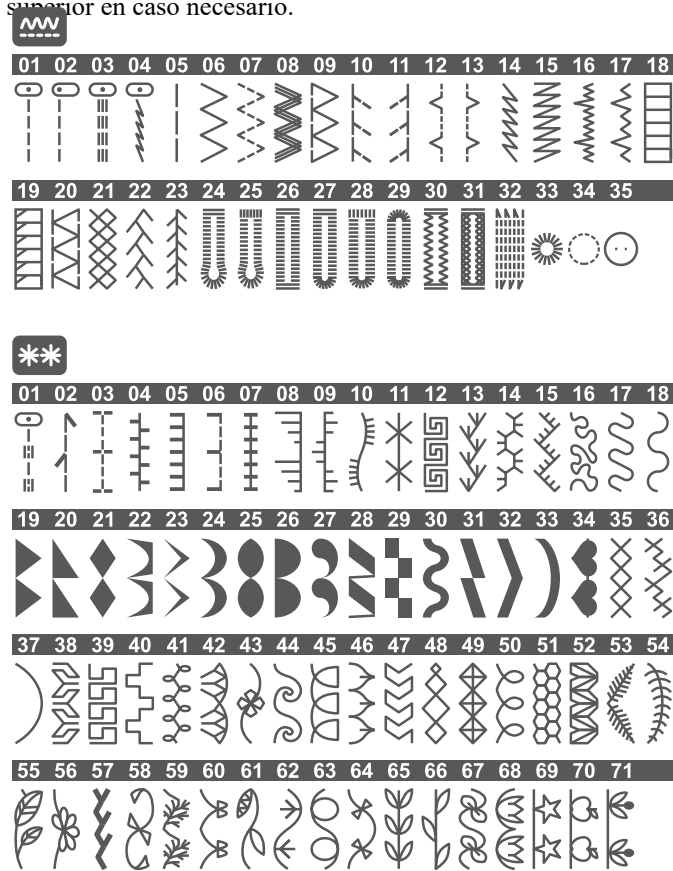

Menú de puntadas 1

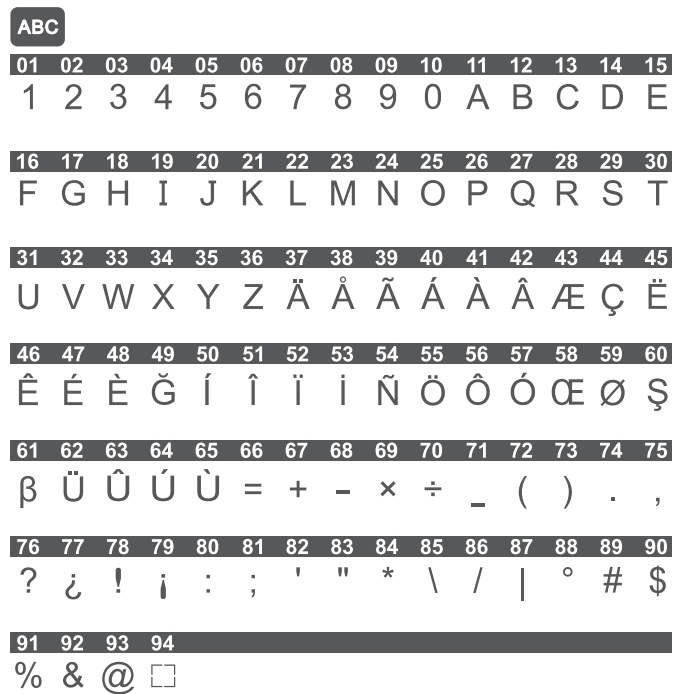

Menú de puntadas 2

Todas las puntadas

No todas las puntadas están impresas en el frente de su máquina. Para ver todas las puntadas disponibles en su máquina, extraiga las tablas de puntadas en la parte inferior derecha de su máquina, como se muestra a continuación.

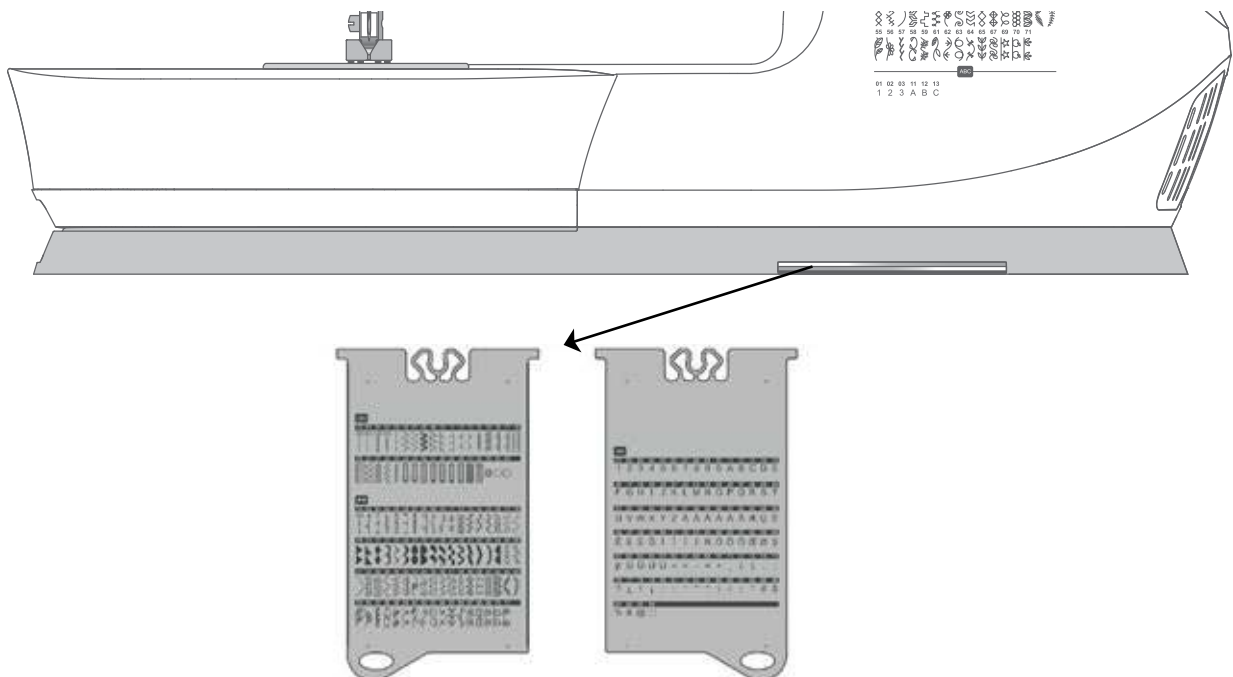

PREPARACIONES

Desembalaje de la máquina

1. Coloque la caja sobre una superficie fija y plana. Saque la máquina de la caja y retire el embalaje exterior.
2. Retire todo el material de embalaje exterior y la bolsa de plástico.
3. Limpie la máquina con un paño seco para eliminar cualquier pelusa y/o exceso de aceite alrededor del área de la aguja.

Nota: Su máquina de coser ha sido diseñada para ofrecer el mejor resultado de costura a una temperatura ambiente normal. El calor y el frío extremos pueden afectar al resultado de la costura.

Conexión a la fuente de alimentación

Entre los accesorios encontrará el cable de alimentación y el pedal.

Nota: Consulte a un electricista especializado si tiene alguna duda sobre cómo conectar la máquina a la fuente de alimentación. Desenchufe el cable de alimentación cuando no vaya a utilizar la máquina.

En la parte inferior derecha de la máquina de coser, encontrará las tomas de conexión y el botón de encendido/apagado.

1. Conecte el cable del pedal al enchufe delantero ubicado en el lado inferior derecho de la máquina (A).
2. Conecte el cable de alimentación al enchufe trasero ubicado en el lado inferior derecho de la máquina (B). Enchufe el cable en la toma de la pared.
3. Ponga el interruptor ON/OFF (C) en "I" para encender la máquina y la luz.

La velocidad de costura se regula pisando el pedal. La velocidad máxima de costura se puede ajustar con la palanca de control de velocidad.

Nota: Después de apagar la máquina, puede quedar energía residual en la máquina. La luz puede permanecer encendida durante unos segundos mientras se consume esa energía. Esto es normal para un aparato de energía eficiente.

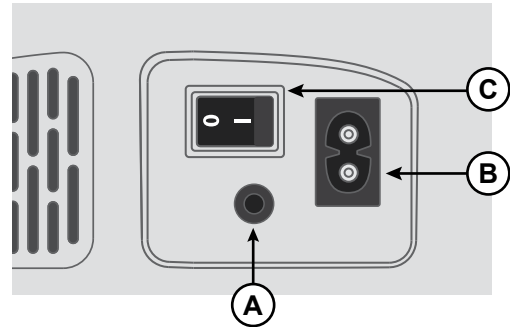

Para los EE.UU. y Canadá

Esta máquina de coser tiene un enchufe polarizado (una hoja más ancha que la otra). Para reducir el riesgo de descarga eléctrica, este enchufe está diseñado para encajar en una toma polarizada en un único sentido. Si el enchufe no encaja totalmente en la toma, inviértalo. Si aun así no encaja, póngase en contacto con un electricista calificado para que instale una toma adecuada. No modifique en modo alguno el enchufe.

Empaquetado de la máquina después de coser

1. Apague el interruptor principal. Después de apagar la máquina, puede quedar energía eléctrica en la misma. La luz podría permanecer encendida durante unos segundos mientras se consume esa energía. Es algo normal en un aparato eléctrico.
2. Desenchufe el cable de la toma de pared y luego de la máquina.
3. Enrolle el cable alrededor del pedal para facilitar el almacenamiento.
4. Coloque todos los accesorios en la bandeja de accesorios. Deslice la caja en la máquina alrededor del brazo libre.
5. Coloque el pedal y el cordón en el espacio que hay encima del brazo libre.
6. Coloca la cubierta blanda en la máquina para ayudar a protegerla del polvo y las pelusas.

Brazo libre/Caja de accesorios extraíble

Guardar los prensatelas, bobinas, agujas y otros accesorios en la caja de accesorios para que sean fácilmente accesibles.

Mantenga la bandeja de accesorios en la máquina para proporcionar una superficie de trabajo más grande y plana.

Usar el brazo libre para facilitar la costura de las piernas del pantalón y los dobladillos de las mangas. Para utilizar el brazo libre, retire la caja de accesorios. Cuando está acoplada, un gancho mantiene la caja de accesorios firmemente adherida a la máquina. Retire la caja deslizándola hacia la izquierda.

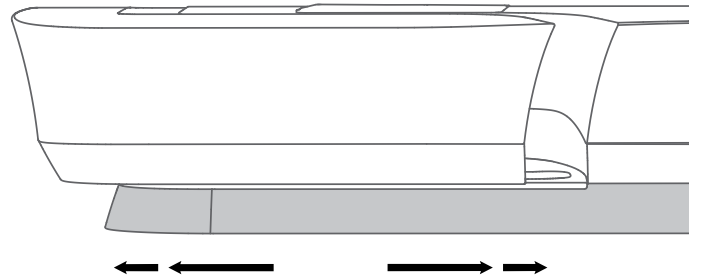

Palanca del prensatelas

La palanca del prensatelas está ubicada en el lado derecho de la cabeza de la máquina de coser. La palanca se utiliza para levantar y bajar el prensatelas. Suba la palanca para enhebrar la máquina. Bájela para coser.

Levantando la palanca del prensatelas y luego presionándola más hacia arriba, la altura de elevación del prensatelas se incrementa a una altura extra que le permite colocar capas de tejido grueso bajo el pedal.

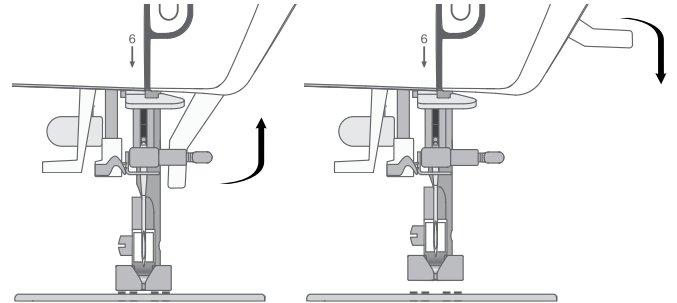

Cuchilla de hilo

Para utilizar el cortahilos hilo, tire del hilo de atrás hacia adelante, como se ilustra. Esto dejará los extremos del hilo lo suficientemente largos de modo que la aguja no se desenhebre cuando comience a coser otra vez.

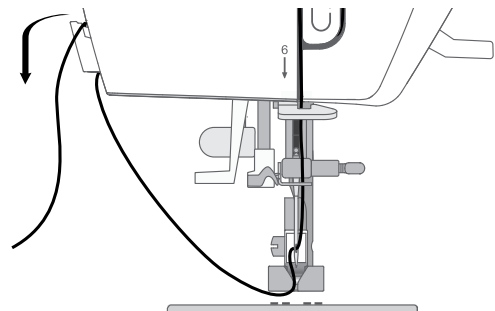

Portacarretes

La máquina está equipada con dos portacarretes, un portacarretes principal y un portacarretes auxiliar. Los portacarretes están diseñados para varios tipos de hilos. El portacarretes principal puede utilizarse en posición horizontal (el hilo se desenrolla desde la bobina) y el portacarretes auxiliar en posición vertical (la bobina de hilo gira). Use la posición horizontal para carretes de hilo normal de costura y la posición vertical para grandes carretes o hilos especiales.

Portacarretes principal

Coloque el carrete de hilo en el portacarretes principal (izquierdo). Asegúrese de que el hilo se desenrolla del carrete en el sentido contrario al de las agujas del reloj y se desliza por un disco de sujeción. Use un disco de sujeción ligeramente más grande que el carrete de hilo. Para carretes de hilo estrechos (A), use un disco de sujeción más pequeño delante del carrete. Para carretes de hilo grandes (B), use un disco de sujeción más grande delante del carrete. La parte plana del sujetador de hilo debe presionarse firmemente contra el carrete. No debe quedar espacio entre el disco de sujeción y el carrete de hilo.

Nota: No todos los carretes de hilo se fabrican del mismo modo. Si tiene problemas con el hilo, colóquelo al revés o utilice la posición vertical.

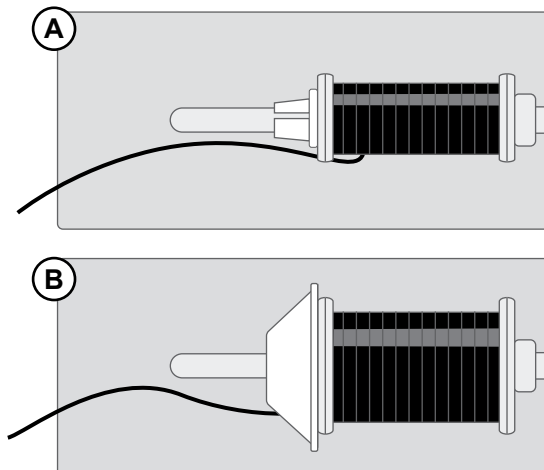

Portacarretes auxiliar

El portacarretes auxiliar se utiliza cuando se devana un hilo de bobina de un segundo carrete de hilo o al coser con carretes grandes o con hilos especiales. Inserte el portacarretes auxiliar en el orificio designado de la parte superior de la máquina. Coloque un disco de fieltro debajo de la bobina de hilo. Esto evitará que el hilo se desenrolle demasiado deprisa. No coloque un disco de sujeción encima del carrete de hilo, podría impedir que gire el carrete.

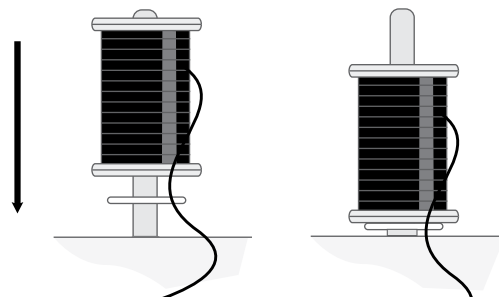

Devanado de la bobina

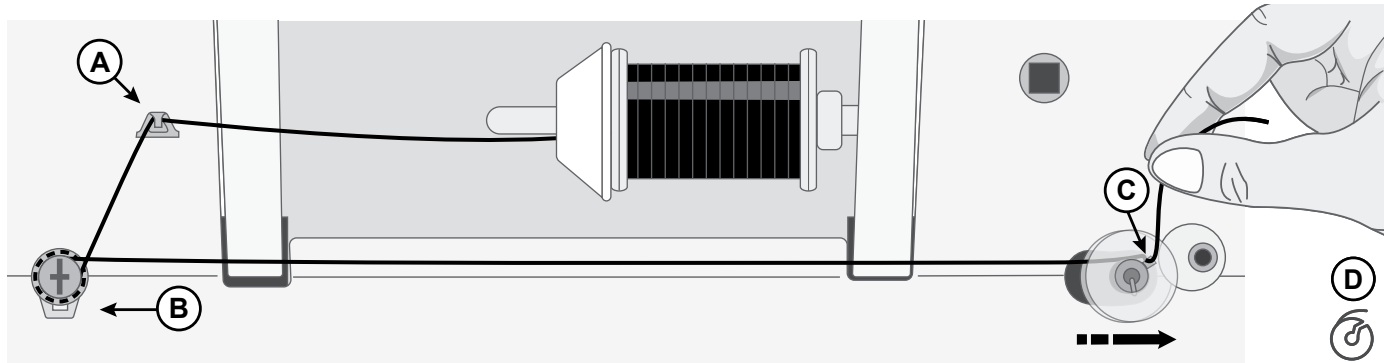

1. Coloque el carrete de hilo en el portacarretes. Deslice el disco de sujeción firmemente contra el carrete.
2. Pase el hilo por el guía hilos (A) de adelante hacia atrás. Coloque el hilo en rotación derecha alrededor del disco tensores para devanado de la bobina (B), cerciorándose de que el hilo sea bien ajustado entre los discos.
3. Pase el hilo a través del agujero de la bobina (C) de adentro hacia afuera.
4. Coloque la bobina en el eje del devanador de bobinas. Asegúrese de que la bobina sea empujada firmemente hacia abajo.
5. Empuje el eje de devanado de la bobina a la derecha. Sujete el extremo del hilo y pise el pedal para comenzar a devanar.

Después de algunas vueltas, suelte el pedal para parar de devanar. Corte el exceso de hebra del hilo en la bobina, cerciorándose de cortarla cerca de la bobina. Pise el pedal para reanudar el devanado. Cuando la bobina esté llena, el devanado se irá ralentizando hasta detenerse automáticamente.

Nota: También puede iniciar el bobinado pulsando largamente el botón de inicio/parada.

Cuando el eje de devanado se empuja hacia la derecha, se muestra un icono de devanado en la pantalla (D).

6. Empuje el eje de devanado de la bobina a la izquierda. Quite la bobina y corte el hilo.

Nota: Cuando el eje de la bobina se empuja hacia la derecha, la máquina no coserá. Asegúrese de empujar el eje del devanador a la posición de costura (izquierda) antes de coser.

Inserte la bobina

Nota: Asegúrese de que la aguja esté totalmente elevada y que la máquina esté apagada antes de insertar o retirar la bobina.

1. Retire la tapa de la bobina (A) empujando el pequeño botón a la derecha de la tapa (B) hacia la derecha.
2. Inserte la bobina en la caja de la bobina con el hilo deslizándose en el sentido contrario a las agujas del reloj.
3. Con la punta del dedo en la bobina, tire del hilo ligeramente hacia la derecha y debajo de la guía (C) y luego hacia la izquierda.
4. Continúe guiando el hilo hacia la izquierda y alrededor de la curva (D).
5. Llévelo por el canal hacia el frente y hacia el cortador del hilo de la bobina (E).

Vuelva a colocar la tapa de la bobina y tire del hilo hacia la derecha para cortar el exceso de hilo.

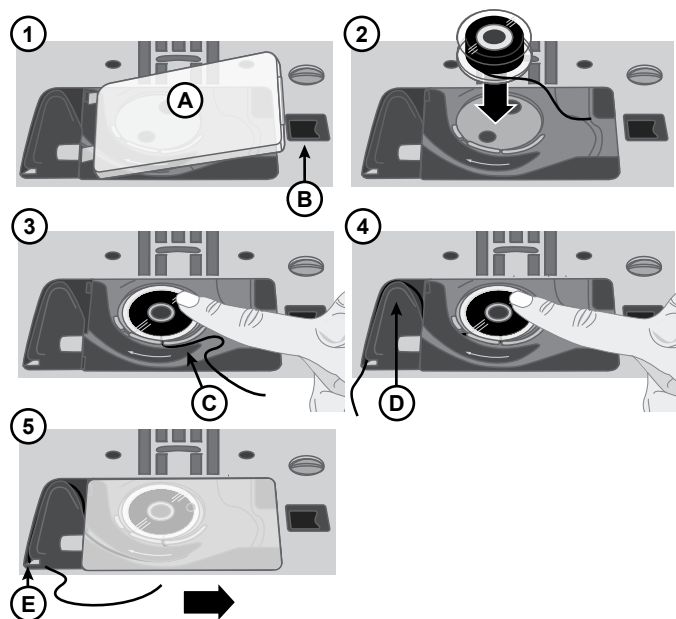

Enhebre la máquina

¡Importante! Cerciórese de que el prensatelas esté levantado y que la aguja esté en su posición más alta girando el volante hacia usted. Esto es muy importante para cerciorarse de que la máquina esté correctamente enhebrada. No hacerlo puede dar lugar a una calidad de puntada mediocre cuando comience a coser.

1. Coloque el hilo en el portacarretes y coloque un disco de sujeción del tamaño adecuado.
2. Pase el hilo por el guíahilos (A) desde adelante hacia atrás y el guíahilos izquierdo (B) de atrás hacia adelante. Tire del hilo para pasarlo entre los discos tensores (C).
3. Continúe bajando el hilo por la ranura derecha, alrededor de la vuelta en U, y luego vuelva a subir por la ranura izquierda.
4. Pase los hilos desde la derecha por el tirahilos (D) y hacia abajo por la ranura de enhebrado del lado izquierdo, hasta el guíahilos inferior (E) y el guíahilos de la aguja (F).
5. Introduzca el hilo por la aguja desde delante hacia atrás.

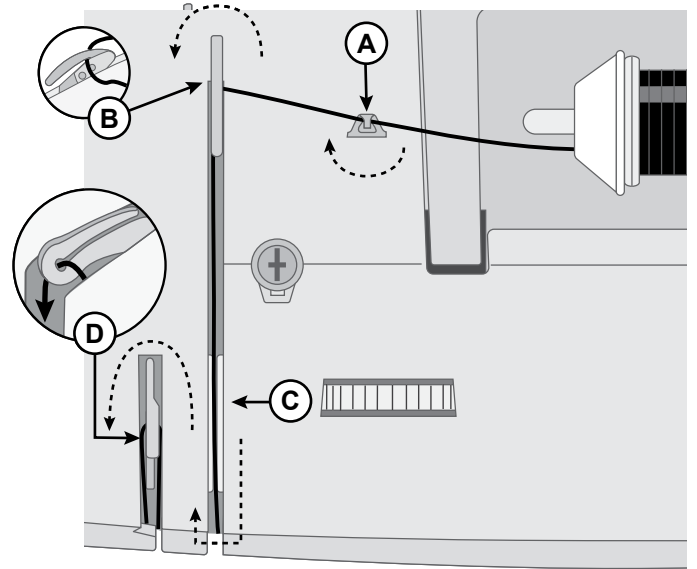

Máquina desde arriba

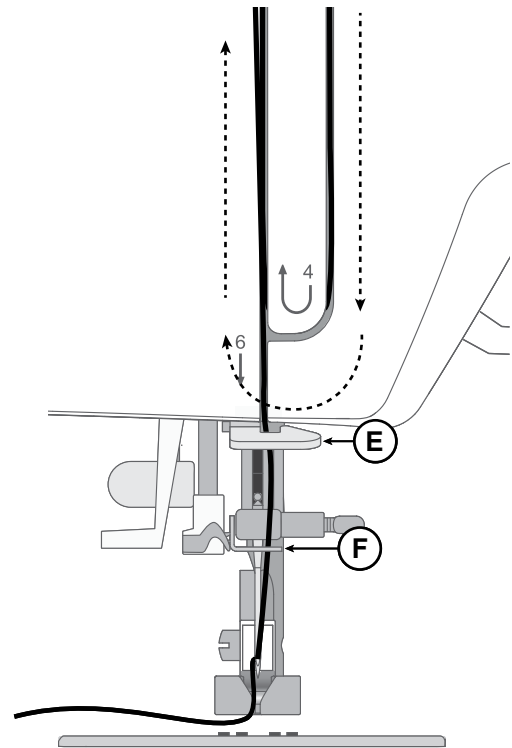

Máquina desde el frente

Enhebrador de agujas

El enhebrador de agujas integrado le permite enhebrar la aguja de un modo rápido y sencillo.

Para utilizar el enhebrador de agujas incorporado, la aguja debe estar en su posición más elevada. Gire el volante hacia usted hasta que la aguja esté en su posición más alta, o pulse el botón de subir/bajar la aguja. También se recomienda que baje el prensatelas.

- Use la manivela (A) para tirar del enhebrador de agujas totalmente hacia abajo. Las bridas de metal cubren la aguja. Un pequeño gancho pasará por el ojo de la misma (B).
- Pase el hilo desde atrás sobre el guíahilos (C) y por debajo del pequeño gancho (D).
- Deje que el enhebrador vuelva suavemente hacia atrás. El gancho jalará el hilo a través del ojo de la aguja y formará un lazo detrás de la aguja. Jale el lazo de hilo por detrás de la aguja.
- Levante el prensatelas y coloque el hilo debajo de él.
- Saque unos 15-20 cm de hilo más allá del ojo de la aguja. Esto evitará que la máquina se desenrosque cuando empiece a coser.

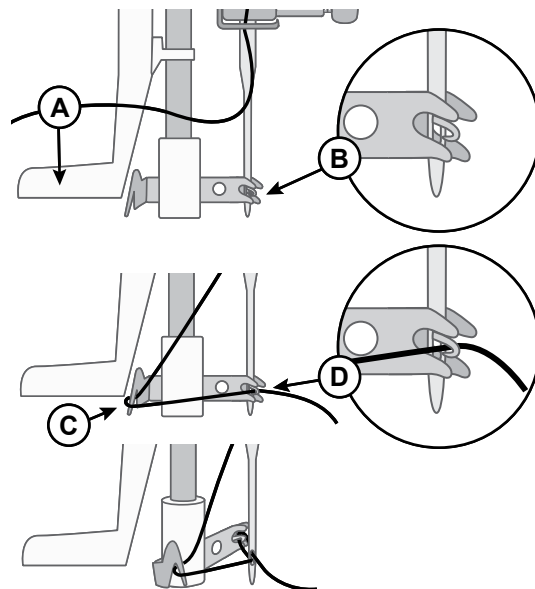

Nota: El enhebrador de agujas está diseñado para utilizarse con agujas de tamaño 70- 110. No podrá utilizar el enhebrador de agujas para agujas de tamaño 60 o inferior, agujas de lanza ni agujas dobles. También hay otros accesorios opcionales que requieren el enhebrado manual de la aguja. Cuando enhebre manualmente la aguja, asegúrese de que la aguja se enhebre de adelante hacia atrás.

Agujas

La aguja de la máquina de coser tiene una gran influencia en el resultado de la costura. Utilice únicamente agujas de calidad. Recomendamos agujas del sistema 130/705H. El paquete de agujas incluido con la máquina contiene agujas de los tamaños más utilizados.

 *Asegúrese de que la aguja y el hilo que está utilizando coincidan. Los hilos más gruesos requieren una aguja con un ojo de la aguja más grande. Si el ojo de la aguja es demasiado pequeño para el hilo, el enhebrador podría no funcionar correctamente.*

Aguja universal



Las agujas universales tienen una punta ligeramente redondeada y vienen en una variedad de tamaños. Para costura normal en una serie de tipos y grosores de tejidos.

Aguja para tejidos elásticos



Las agujas para tejidos elásticos tienen una aguja de punta redondeada y un corte especial para evitar el salto de puntadas si el tejido tiene alguna arruga. Para tejidos de punto, prendas de baño, lana, ante y cuero sintético.

Aguja para mezclilla



Las agujas para mezclilla tienen una punta afilada para penetrar tejidos no elásticos muy apretados sin desviar la aguja. Para lonetas, mezclilla, microfibras.

Aguja para mezclilla



Las agujas de bordar tienen un corte especial, una punta ligeramente redondeada y un ojo ligeramente más grande para evitar daños al hilo y los materiales. Se usa con hilos metálicos y otros hilos especiales para bordados de movimiento libre y costura decorativa.

Aguja de lanza

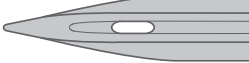

Las agujas de lanza (ala abierta) tienen unas extensiones anchas en cada lado de la aguja para hacer agujeros en el tejido mientras realiza puntadas de entredeux y dobladillos en tejidos de fibra natural.

 *Para ayudar a prevenir la rotura de la aguja, utilice sólo la velocidad de costura media/baja y la aguja recomendada para coser telas gruesas.*

Información importante sobre la aguja



Cambie la aguja con frecuencia. Como regla general, las agujas deben cambiarse cada 6-8 horas de tiempo real de costura.

Siempre utilice una aguja recta con una punta afilada y cerciórese de que la punta no está doblada o dañada (A).

Una aguja defectuosa (B) puede provocar saltos de puntadas, roturas o saltos de hilo. Podría incluso dañar la placa de agujas.

No utilice agujas dobles asimétricas (C) ya que pueden dañar la máquina de coser.

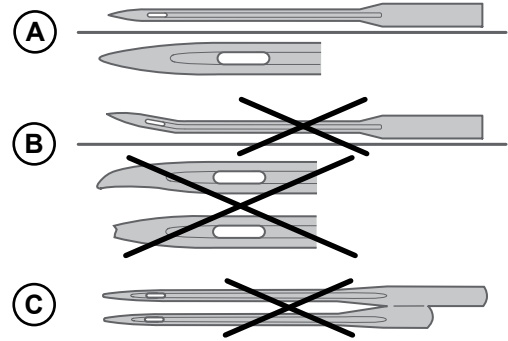

Guía de selección - Tamaño de la aguja, tela, hilo

Tamaño de la aguja	Tela	
70 (9) 80 (12)	Tejido ligero: Algodón fino, lino, seda, muselina, entrelazado, punto, jersey, crepe, poliéster, gasa, organza, organdí	Hilo de coser universal de poca resistencia
80 (12) 90 (14)	Tejidos medianos: Algodón de acolchado, satén, punto doble, lana ligera, rayón, poliéster, lino ligero	Utilice hilos de poliéster en tejidos sintéticos e hilo universal o de algodón en tejidos naturales para mejores resultados.
90 (14)	Tejidos medianos: Tejidos firmes, lino mediano, mezcla de algodón/poliéster, felpa, chambray, tejido de doble punto	
100 (16)	Tejido grueso Loneta, lana, mezclilla, decoración de interiores, mulétón, tejidos de punto grueso	Poliéster o hilo de coser universal
110 (18)	Tejido grueso Pieles de lana, telas de tapicería	Hilo de alta resistencia para la aguja, con hilo de uso múltiple para la bobina.

Cambie la aguja

Nota: Antes de comenzar a cambiar la aguja, puede ser útil colocar un pequeño trozo de papel o tela debajo del área de la aguja, sobre el orificio de la placa de la aguja, para que la aguja no caiga accidentalmente en la máquina.

1. Afloje el tornillo de sujeción de la aguja. Si se siente apretado, use el destornillador de sus accesorios para ayudar a aflojar el tornillo.
2. Retire la aguja.
3. Empuje la nueva aguja hacia arriba en la sujeción de la aguja con el lado plano de la aguja alejado de usted.
4. Cuando la aguja no suba más, apriete bien el tornillo.

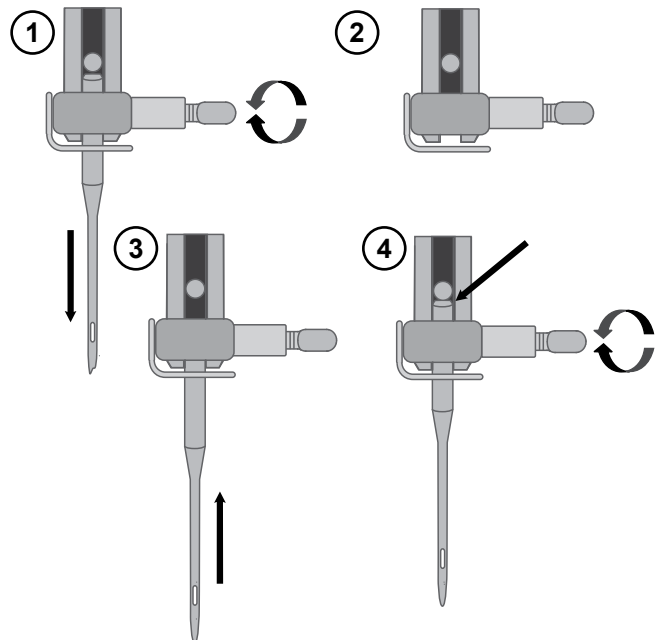

Tensión del hilo

Para ajustar la tensión del hilo, gire la rueda en la parte superior de la máquina. Es posible que necesite ajustar la tensión dependiendo del tejido, el hilo, etc. Para lograr una mejor apariencia y una mayor duración de las puntadas, asegúrese de que la tensión del hilo de la aguja se haya ajustado correctamente. Para coser, en general, los hilos se unirán uniformemente entre las dos capas de tela (A).

Si el hilo de la bobina está visible en la parte de arriba del tejido, la tensión del hilo de la aguja es excesiva (B). Reduzca la tensión del hilo de la aguja.

Si el hilo superior está visible en la cara inferior del tejido, la tensión del hilo de la aguja es demasiado floja (C). Aumente la tensión del hilo de la aguja.

En las puntadas decorativas y en los ojales, el hilo superior debe quedar visible en la cara inferior del tejido.

Haga algunas pruebas en un trozo de la tela que vaya a coser y compruebe la tensión.

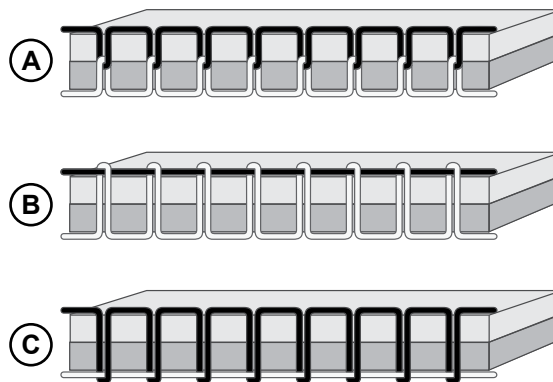

Coser sin dientes de arrastre

Cuando se cosen botones o se realizan otras técnicas de costura donde no se quiere que se alimente la tela, hay que bajar los dientes de arrastre.

La palanca de los dientes de arrastre se encuentra en la parte posterior del brazo libre.

1. Baje los dientes de arrastre moviendo la palanca a la posición "Dientes de arrastre hacia abajo".
2. Levanta los dientes de arrastre moviendo la palanca a la posición "Dientes de arrastre hacia arriba".

Nota: Los dientes de arrastre no subirán inmediatamente al activar la palanca. Gire el volante una vuelta completa hacia usted o comience a coser para volver a acoplar los dientes de arrastre.

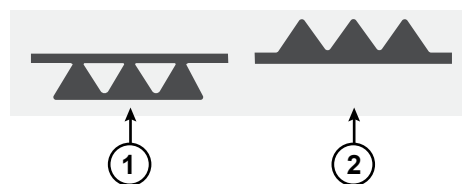

Cambie el prensatelas

1. Compruebe que la aguja está en la posición superior y el prensatelas elevado. El botón de liberación del prensatelas se extiende por la parte posterior del soporte del prensatelas. Presione este botón para liberar el prensatelas.
2. Para fijar un prensatelas al soporte, coloque el prensatelas deseado con el pasador directamente debajo de la ranura del soporte del prensatelas. Haga descender la palanca del prensatelas de modo que éste se acople en su lugar.

Nota: Si le resulta difícil colocar el prensatelas en la posición correcta, mantenga el botón de liberación presionado mientras baja el prensatelas. Use su pulgar para guiar cuidadosamente el prensatelas en la posición correcta y se encajará en su lugar.

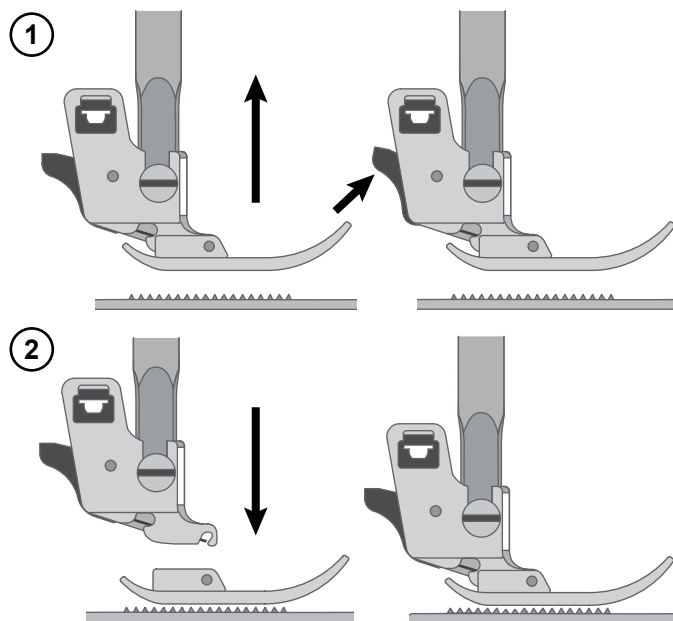

FUNCIONAMIENTO DE SU MÁQUINA

Controles de funcionamiento de la máquina

Botón de retroceso



El botón de retroceso tiene dos funciones diferentes, dependiendo de qué puntada se ha seleccionado.

Puntadas utilitarias (puntada no. 1–6) , Puntadas utilitarias y decorativas (puntada no. 01)

Pulse y mantenga pulsado el botón de reversa para coser en reversa. Suéltelo para reanudar la costura hacia adelante. La máquina coserá en retroceso solamente mientras el botón de retroceso esté pulsado.

Remate



Cuando se presiona, la máquina cose inmediatamente tres puntadas de remate y se detiene automáticamente.

Puntadas utilitarias (puntada no. 7–23), Puntadas utilitarias y decorativas (puntada no. 02–71) , Alfabeto

Pulse el botón de reversa y la máquina coserá 3 puntadas de amarre y luego se detendrá automáticamente.

Iniciar/Parar



START/STOP se usa para arrancar y detener la máquina sin el control de velocidad. Presiona largamente para empezar a coser y vuelve a presionar para dejar de coser.

Aguja arriba/abajo



Presione la aguja arriba/abajo para mover la aguja hacia abajo o hacia arriba. El ajuste de la posición de parada de la aguja cambia al mismo tiempo. También puede tocar suavemente el pedal para subir o bajar la aguja.

Cortahilos automático



Presione el botón del cortahilos automático y su máquina remata los hilos, corta el hilo superior y el de la bobina.

Para cortar los hilos al final de una puntada o programa de puntadas, pulse el cortahilos automático mientras cose.

Palanca de control de velocidad



Todas las puntadas de su máquina de coser tienen una velocidad de costura preestablecida y recomendada. Puede ajustar la velocidad con la palanca de control de velocidad. Deslice la palanca hacia la izquierda para disminuir la velocidad y hacia la derecha para aumentarla. No puede seleccionar una velocidad mayor que la velocidad máxima predeterminada para la puntada seleccionada.

Panel de Control de puntadas

Las funciones del panel de control de puntadas se utilizan para seleccionar y ajustar las puntadas y las fuentes del programa. Cada una de las funciones se enumera y describe más adelante.

1. Botón de modo
2. Pantalla
3. Botones de función

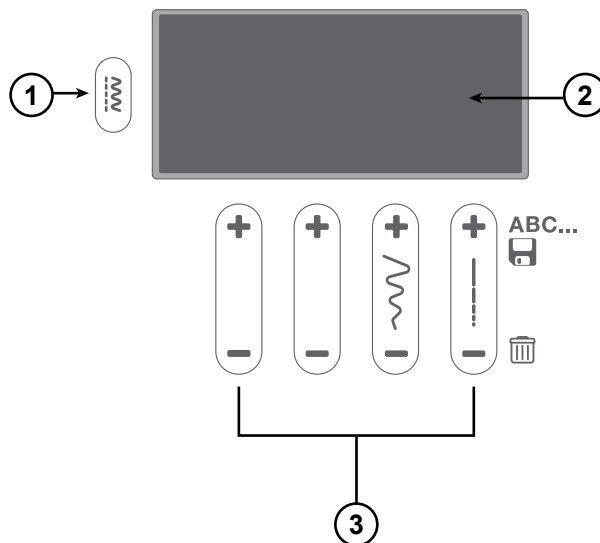

Pantalla

En la pantalla se puede ver la puntada actual con la longitud, anchura y recomendación de prensatelas establecidas. También se pueden ver las funciones activadas como la costura de ojales y el devanado

Menú de puntadas

Presione para alternar entre los menús de puntadas. Hay tres menús de puntadas, 1. Puntadas utilitarias, 2. Puntadas decorativas y 3. Alfabeto. El menú seleccionado se muestra en la pantalla.

Ancho de la puntada / Posición de la aguja

Al seleccionar una puntada, la máquina establece automáticamente el mejor ancho de puntada. El ajuste predeterminado se indica en la pantalla. El ancho de la puntada se puede ajustar entre 0-7mm. Algunas puntadas tienen un ancho de puntada limitado. Aumente la anchura de la puntada pulsando "+", disminúyala pulsando "-".

Cuando se selecciona una puntada recta o una puntada recta reforzada, el botón de anchura de puntada se utiliza para ajustar la posición de la aguja. Al presionar "+", la posición de la aguja se mueve hacia la derecha. Al presionar "-", la aguja se mueve hacia la izquierda.

Longitud de puntada

Cuando se selecciona una puntada, la máquina establece automáticamente la mejor longitud de puntada. El ajuste predeterminado se indica en la pantalla. La longitud de la puntada se puede ajustar entre 0-4.5mm. Algunas puntadas tienen una longitud de puntada limitada. Aumente la longitud de la puntada pulsando "+", disminúyala pulsando "-".

Botones de selección de puntadas

Los números de puntada correspondientes se muestran en las tablas de puntadas disponibles en la parte inferior derecha de la máquina, bajo el panel de control de puntadas. Elija el modo y, a continuación, pulse los botones de ajuste del patrón + o - para seleccionar el número de la puntada que desee.

Modo de costura

Pantalla - Modo de costura

El modo de costura es la primera vista en la pantalla después de encender la máquina. Aquí encontrará toda la información básica que necesita para empezar a coser. Aquí también es donde se ajusta la configuración de la puntada. La puntada recta está seleccionada por defecto.

1. **Indicador de modo**
2. **Posición de parada de la aguja** — indica si la aguja "ARriba" o "Abajo" está activa
3. **Indicador de devanado de la bobina** — indica que el motor de devanado de la bobina está activado
4. **Prensateles recomendado** — indica qué prensateles se recomienda utilizar para la puntada seleccionada para obtener el mejor resultado de la puntada
5. **Número de puntadas** — la puntada actualmente seleccionada
6. **Indicador de la palanca para ojales** — indica que se ha seleccionado un ojal
7. **Ancho de la puntada** — la anchura actual de la puntada seleccionada
8. **Longitud de la puntada** — la longitud actual de la puntada seleccionada

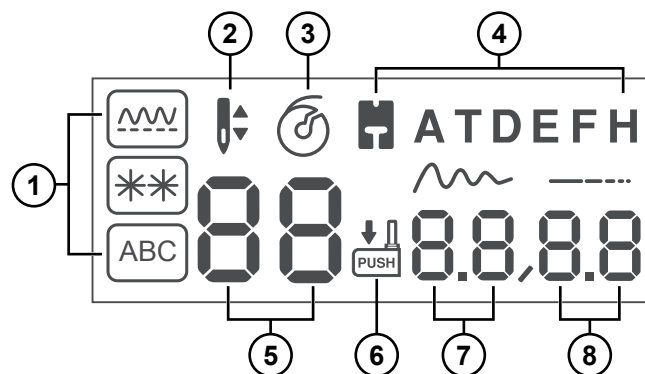

Seleccionar una puntada

Su máquina tiene cuatro menús de puntadas. El menú 1 incluye las puntadas utilitarias. El menú 2 tiene las puntadas decorativas.

El menú 3 incluye las puntadas alfanuméricas. Aquí encontrará caracteres alfanuméricos que puede utilizar para crear secuencias.

Al encender la máquina, se activa el modo de patrón y la puntada recta (A) y se selecciona (puntada n.º 1) (B).

Pulse el botón "Botón de modo" (C) para alternar entre los menús de puntada. El modo seleccionado actualmente se muestra en la pantalla (A).

Elija el modo y luego pulse los dos botones izquierdos de ajuste del patrón + o - (D) para seleccionar el número de la puntada que desee.

Para seleccionar una puntada en otro menú, primero tendrá que cambiar el modo y luego seleccionar la puntada.

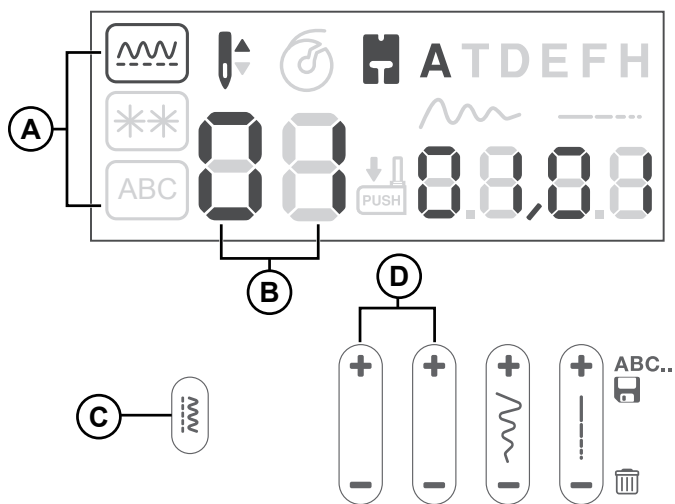

Crear una secuencia

1. Las letras se seleccionan pulsando el + y el - de los dos botones de función situados a la izquierda (A).
2. Mire el gráfico de puntadas (B) para ver qué número de puntada se refiere a qué letra o número. Para programar "SINGER", sería la puntada número 29, 19, 24, 17, 15, 28 (B).
3. Después de seleccionar cada letra, pulse el lado + del botón de función ABC (C) durante dos segundos para escuchar dos pitidos.
4. Ya está listo para coser la palabra "SINGER". Coserá la secuencia de letras que se guardó y se detendrá cuando se complete la secuencia. Para repetir la secuencia, pulse el control de velocidad o el botón de inicio/parada.

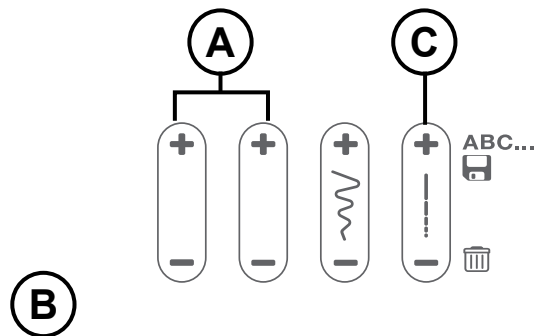

Inserción de una puntada

1. Cuando se comete un error, por ejemplo, se omite la "E" en SINGR.
2. Con el botón de función de ancho de puntada +/- desplácese hasta la 4ª letra de las 5 puntadas introducidas (04/05). (Estos números aparecen bajo los iconos de anchura y longitud en la pantalla)
3. Utilizando el lado +/- de los botones de ajuste del patrón, desplácese hasta la letra E, número 15. Pulse el lado + del botón ABC para introducir la letra.
4. Guarde la nueva ortografía de la palabra pulsando el lado + del botón de función ABC durante dos segundos. Ya está listo para coser la palabra "SINGER".

ABC														
01	02	03	04	05	06	07	08	09	10	11	12	13	14	15
1	2	3	4	5	6	7	8	9	0	A	B	C	D	E
16	17	18	19	20	21	22	23	24	25	26	27	28	29	30
F	G	H	I	J	K	L	M	N	O	P	Q	R	S	T
31	32	33	34	35	36	37	38	39	40	41	42	43	44	45
U	V	W	X	Y	Z	Ä	Å	Ã	Á	À	Â	Æ	Ç	Ë
46	47	48	49	50	51	52	53	54	55	56	57	58	59	60
Ê	É	È	Ĝ	Í	Î	Ï	Ñ	Ö	Ô	Ó	Œ	Ø	Š	
61	62	63	64	65	66	67	68	69	70	71	72	73	74	75
β	Ü	Û	Ú	Ù	=	+	-	×	÷	_	()	.	,
76	77	78	79	80	81	82	83	84	85	86	87	88	89	90
?	¿	!	¡	:	;	'	"	*	\	/		°	#	\$
91	92	93	94											
%	&	@	☐											

Eliminar una puntada

1. Utilizando el botón de función de ancho de puntada +/- desplácese hasta la posición de la puntada que desea eliminar.
2. Pulse el lado - del botón de función ABC.
3. Guarde la secuencia editada pulsando el lado + del botón de función ABC durante dos segundos.

Borrar la memoria

1. Mantenga pulsado el lado - del botón de función ABC hasta que desaparezcan todas las puntadas programadas.
2. Guarde pulsando el lado + del botón de función ABC durante dos segundos.

COSTURA



Costura

Junto a cada puntada o técnica de costura descritas en esta sección del manual, un gráfico muestra los ajustes y el prensatelas recomendados. Véase el ejemplo del gráfico a la derecha.

Los ajustes recomendados también se muestran en la pantalla, pero podrían necesitar ajustes para adaptarse a una técnica especial.

Nota: Algunos tejidos tienen un exceso de tinte, que puede desteñir otros tejidos o la máquina de coser. Este tinte puede ser muy difícil o imposible de eliminar. El muletón y la mezclilla, especialmente en color rojo y azul, suelen tener un exceso de tinte. Si piensa que el tejido o la prenda confeccionada contiene un exceso de tinte, lávelo antes de coserlo para evitar que destiñan.

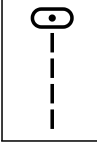
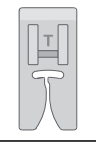
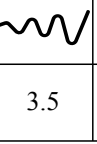
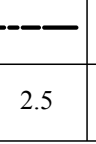
Nota: Para un mejor resultado de costura, utilice el mismo hilo superior y en la bobina. Si cose con puntadas especiales/decorativas, utilice el hilo de coser regular en la bobina.

				
		3.5	2.5	3-5
(A)	(B)	(C)	(D)	(E)

A. Puntada

B. Prensatelas

C. Ancho de puntada en mm

D. Longitud de puntada en mm

E. Tensión del hilo

Comenzar a coser – Puntada recta

Configure su máquina para coser puntadas rectas (véase el gráfico a la derecha).



Eleve el prensatelas y coloque el tejido debajo, junto a la línea de la guía del margen de costura en la placa de agujas. En la tapa de la bobina hay una línea de guía de 6 mm.

Coloque el hilo superior debajo del prensatelas.

Baje la aguja hasta la puntada donde desee comenzar. Coloque los hilos hacia atrás y baje el prensatelas. Presione el pedal. Guíe suavemente el tejido a lo largo de la guía de costura, dejando que la máquina vaya arrastrando el tejido (A). Si el hilo de la bobina no se tira hacia arriba, será tirado automáticamente cuando empiece a coser.

Nota: También puede poner en marcha y detener su máquina con el botón Start/Stop.

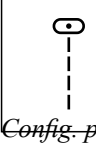
Para fijar el principio de una costura, mantenga presionado el botón de retroceso. Cosa algunas puntadas en retroceso. Suelte el botón de retroceso y la máquina volverá a coser hacia adelante (B).

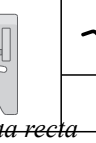
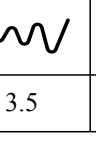
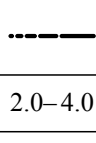
				
		3.5	2.0-4.0	3-5

Config. para puntada recta

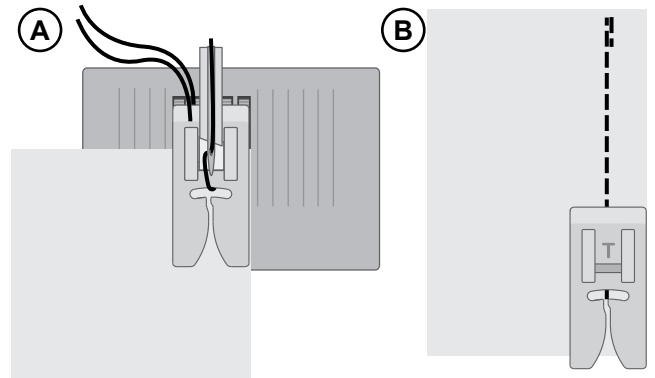

Cambie la posición de la aguja

Algunas costuras se hacen más fácilmente cambiando la posición de la aguja, por ejemplo, cosiendo un cuello o una cremallera. La posición de la aguja se ajusta con el botón de ancho de puntada.

Cambie la dirección de costura

Para cambiar la dirección de la costura, detenga la máquina. Pulse el botón de parada de la aguja para activar el botón de posición de subida/bajada de la aguja. La aguja se introduce en el tejido.

Levante el prensatelas.

Gire el tejido alrededor de la aguja para cambiar la dirección de costura como desee. Baje el prensatelas y siga cosiendo en la nueva dirección.

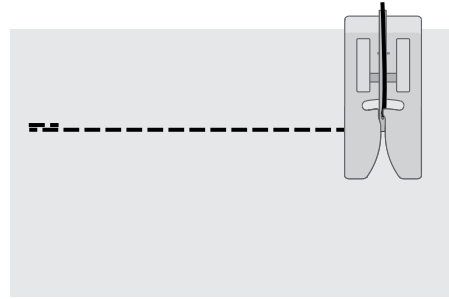

Termine la costura

Mantenga pulsado el botón de retroceso y cosa algunas puntadas en retroceso cuando llegue al final de la costura. Suelte el botón y cosa hacia adelante otra vez hasta el fin de la costura. Esto fijará la costura de modo que las puntadas no se estropeen.

Gire el volante hacia usted para levantar la aguja a su posición más alta. Eleve el prensatelas y quite el tejido, tirando de los hilos hacia atrás.

Tire de los hilos hacia arriba y en el cuchillo de hilos para cortar los hilos en la longitud apropiada y su aguja no se desenhebre cuando comience la siguiente costura.

Puntada elástica recta

Esta puntada es más fuerte que la puntada recta regular, debido a que la puntada es triple y elástica. La puntada recta elástica puede usarse para todo tipo de tejidos elásticos gruesos, para costuras sometidas a esfuerzos y para coser pespunte en materiales gruesos.

Guía cuidadosamente la tela mientras cose a medida que la tela se mueve hacia adelante y hacia atrás.

		3.5	2.5	3-5





Configuración de la puntada elástica recta



Puntada Zig-zag múltiple

La puntada de Zig-zag múltiple se utiliza para cubrir los bordes sin rematar. Compruebe que la aguja atraviese el tejido por el lado izquierdo y sobrehíla el borde por el lado derecho.

La puntada también se puede utilizar como puntada elástica para permitir que la costura se frunza al coser tejidos de punto.

				
		3.0-5.0	1.0	3-5

Configuración para puntada de Zig-zag múltiple

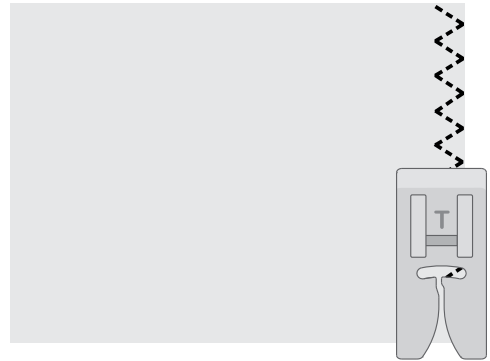





Puntada para borde inclinado

La puntada para borde inclinado cose el pespunte y sobrehíla el borde en una sola operación, perfecta para los tejidos elásticos. Esta puntada es más elástica que las costuras ordinarias, muy duradera y se cose rápidamente.

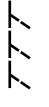
Coloque la tela bajo el prensatelas alineando el borde del prensatelas con el borde de la tela. Una vez terminada la costura, recorte el exceso de tela fuera de la costura.

Sugerencia: También puede utilizar el prensatelas para dobladillos invisibles para coser en el borde de la tela. Ajuste la extensión en el prensatelas, y deje que le guíe a lo largo del borde de la tela. Siempre pruebe primero la costura en un trozo de tela de desecho, el resultado puede variar debido al peso y la calidad de la tela.

				
		5.0	2.5	3-5



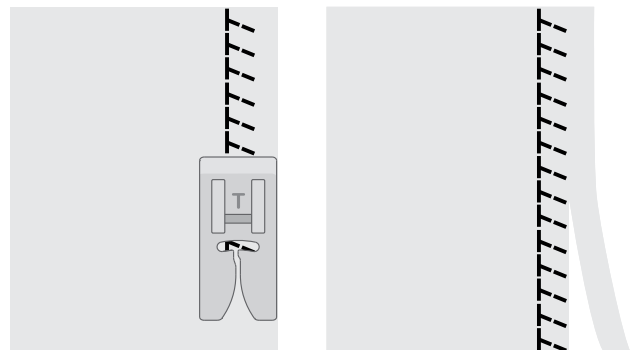

Configuración de puntada para borde inclinado

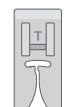

Puntada Overlock cerrada

La puntada overlock cerrada puede usarse para coser telas elásticas de peso medio a alto.

Use esta puntada para realizar dobladillos en tejidos elásticos (A) y para poner trabillas (B). Pliegue un dobladillo hacia el revés y cosa las puntadas de Overlock cerrado por el derecho. Corte la tela sobrante.

				
		5.0	2.5	3-5



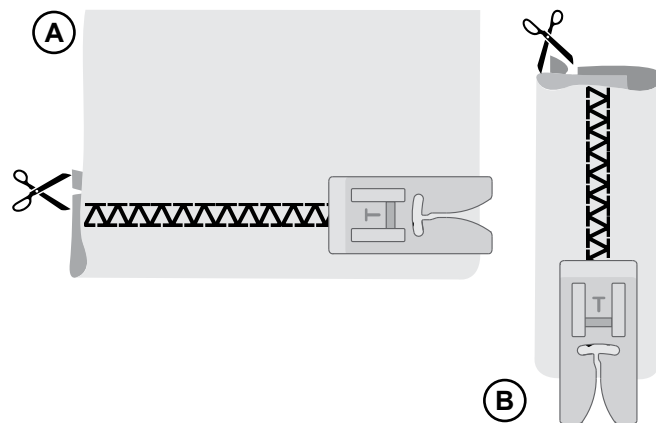



Configuración para puntada Overlock cerrada

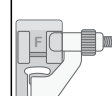

Dobladillos invisibles

La puntada de dobladillo invisible se utiliza para realizar dobladillos invisibles en faldas, pantalones y elementos decorativos para el hogar. Hay dos tipos de dobladillo invisible, uno se recomienda para tejidos medios a gruesos (1) y el otro para tejidos elásticos medios a gruesos (2).

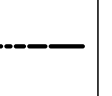
- Remate el borde sin rematar el dobladillo si está cosiendo en un tejido no elástico. En la mayoría de los tejidos de punto no es necesario rematar el borde antes de hacer el dobladillo.
- Doble y presione el margen del dobladillo por el revés.
- Doble el revés del dobladillo sobre sí mismo de modo que aproximadamente 3/8" (1 cm) del borde rematado se extienda sobre el doblez. El revés del proyecto debería quedar mirando hacia arriba.
- Coloque la tela bajo el prensatelas de modo que el doblez se extienda a lo largo de la guía para bordes (A).
- Cuando la aguja se introduzca en el pliegue, debería tomar un poquito de tela. Si las puntadas son visibles por el derecho, ajuste la guía para bordes (A) girando el tornillo de ajuste (B) hasta que la puntada que coge el dobladillo asome sólo ligeramente.

					
(1)	(2)		3.5	1.5-2.0	3-5

Configuración para el dobladillo invisible

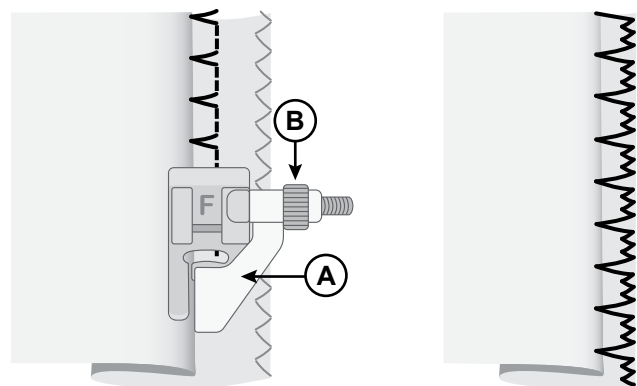

Tejido no elástico

Tejido elástico

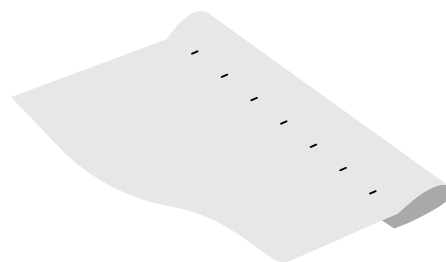

Lado derecho de la tela

Zurcido y remiendo





Repare agujeros grandes

Para cubrir grandes agujeros es necesario coser una pieza nueva de tejido en la zona dañada.





Hilvane la pieza nueva en el tejido, en la zona dañada, por el derecho.

Cosa sobre los bordes del tejido con la puntada de Zig-zag o la puntada múltiple en Zig-zag.

Recorte la zona dañada cerca de la costura, por el revés del tejido.

				
		4.0-6.0	2.0	3-5

Disposición para Zig-zag

				
		5.0	1.0-2.0	3-5

Configuración para puntada de Zig-zag múltiple

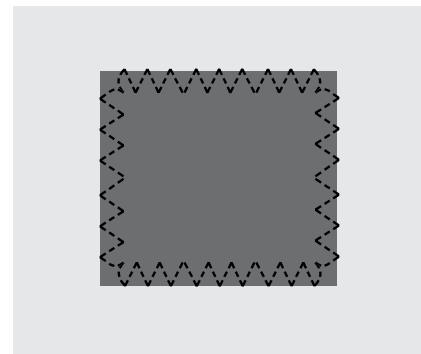

Repare desgarrones

En los desgarrones, los bordes deshilachados o agujeros pequeños resulta útil colocar una pieza de tela por el revés del tejido. La tela refuerza la zona dañada.

Coloque una pieza de tela debajo del tejido dañado. Debe ser un poco mayor que la zona dañada.

Cosa sobre la zona dañada utilizando la puntada en Zig-zag o múltiple en Zig-zag.

Recorte la pieza de tela usada como refuerzo.

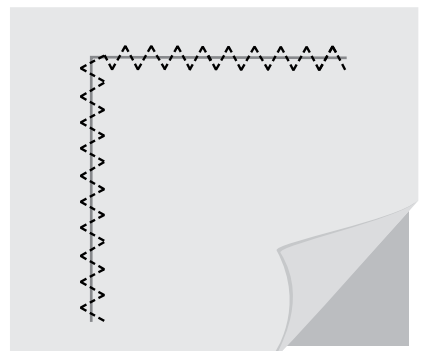





Repare pequeños agujeros

Un pequeño agujero o rasgón se zurce fácilmente con la puntada de zurcido. Esta puntada automáticamente cose pequeñas puntadas hacia atrás y adelante para cubrir pequeños agujeros o desgarros.

Enhebre su máquina con un hilo de un color lo más cercano posible a su tejido.

1. Seleccione la puntada de zurcido.
2. La puntada de zurcido se usa junto con el prensatelas de ojales. Mide la longitud del desgarro/agujero. Empuje la palanca para ojales (A) hasta la longitud correspondiente. La distancia entre la palanca para ojales y el tope (B) es la longitud aproximada de la puntada de zurcido. La longitud máxima es de aproximadamente 1 1/4" (3 cm). (Si el desgarro es más largo, repita la puntada).
3. Coloque el prensatelas de ojales en su máquina. Coloque su tela bajo el prensatelas. Alinee la tela de manera que la parte inferior del desgarro esté ligeramente por encima del centro del prensatelas (C).
4. Baje la palanca para ojales (D) hasta abajo del todo, y tire hacia usted. La palanca para ojales debe encajar entre la palanca para ojales (A) y el tope (B).
5. Empiece a coser, la máquina se detendrá automáticamente una vez que se complete la puntada de zurcido. Mueva la tela y repita hasta cubrir toda el área dañada.

Nota: Para hacer el zurcido aún más resistente, coloque una tela debajo del agujero/rotura antes de coser.

				
		7.0	2.0	2-4

Configuración para puntada de zurcido

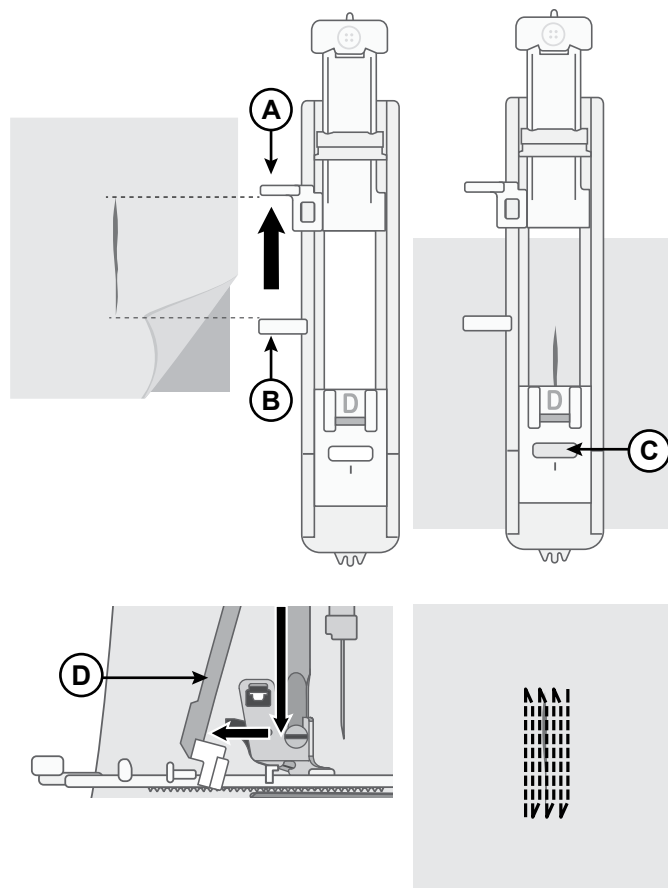





Ojalador en 1 paso

Cosa ojales del tamaño perfecto para su botón. El tejido debe estar entrecruzado y/o estabilizado donde se vayan a coser los ojales.

1. Marque la posición inicial del ojal en la tela (A).
2. En el prensatelas del ojalador en 1 paso, empuja el soporte de botones para abrirlo empujando la palanca hacia atrás (B). Inserte el botón. Pulse el soporte del botón hacia atrás hasta que el botón quede situado en su posición (C). El botón determinará la longitud del ojal. La distancia entre la palanca para ojales (B) y el tapón (D) es la longitud del ojal.
3. Coloque el prensatelas para ojales de un solo paso.
4. Asegúrese de que el hilo pase por el agujero en el prensatelas y que quede situado debajo del mismo.
5. Coloque el tejido debajo del prensatelas de modo que la marca del tejido quede alineada con el centro del prensatelas para ojales (E).
6. Baje la palanca para ojales (F) hasta abajo del todo, y tire hacia usted. La palanca para ojales debe encajar entre la palanca para ojales (B) y el tope (D).
7. Sujete el extremo del hilo superior y empiece a coser. El ojal se coserá desde la parte delantera del prensatelas hacia atrás. Deje de coser cuando el ojal esté terminado.
8. Cuando haya terminado de coser el ojal, eleve el prensatelas. Presione la palanca para ojales hasta abajo.
9. Para fijar la presilla, hilvane el extremo del hilo superior en una aguja de costura manual, páselo hacia el revés y haga un nudo en el extremo antes de cortar el hilo sobrante.
10. Use un abre-ojales para cortar el ojal desde ambos extremos hacia el centro (G).

Si desea coser otro ojal, no suba la palanca para ojales cuando haya terminado de coser. En vez de eso, aléjela de usted otra vez. Cosa otro ojal.

Nota: Siempre cose un ojal de prueba en un trozo de tela de desecho.

				
		5.0	0.4	3-5

Configuración para ojales

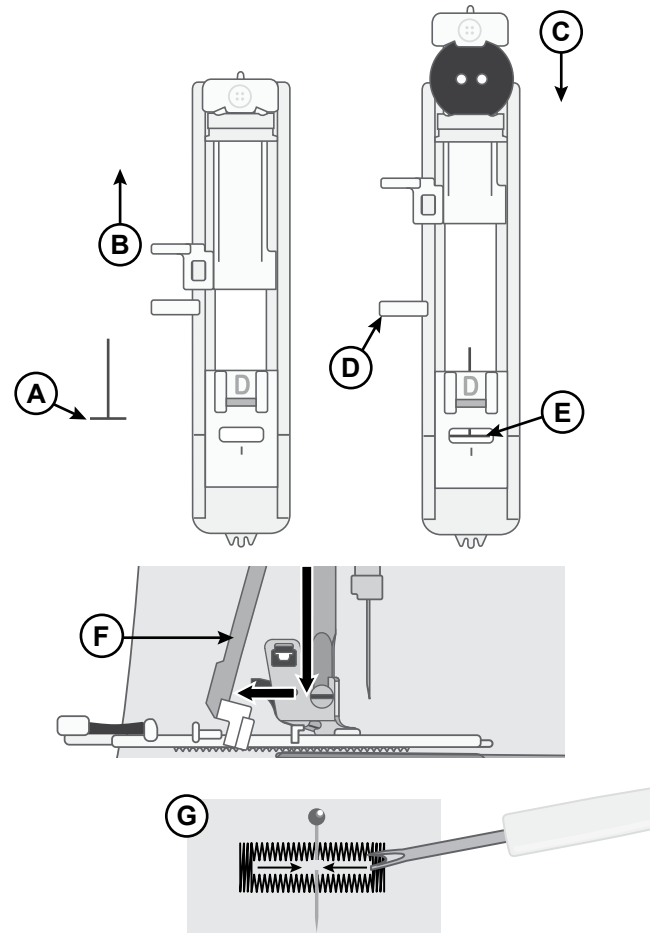





Cosa cremalleras

El prensatelas para cremalleras se puede acoplar a la derecha o a la izquierda de la aguja, lo que permite coser fácilmente ambos lados de la cremallera.

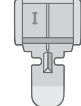
Para coser el lado derecho de la cremallera, coloque el prensatelas en la posición izquierda (A).

Para coser el lado izquierdo de la cremallera, coloque el prensatelas en la posición derecha (B).

				
		3.5	2.0-3.0	3-5

Disposición para coser cremalleras

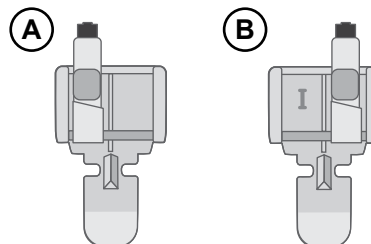

Cremallera centrada



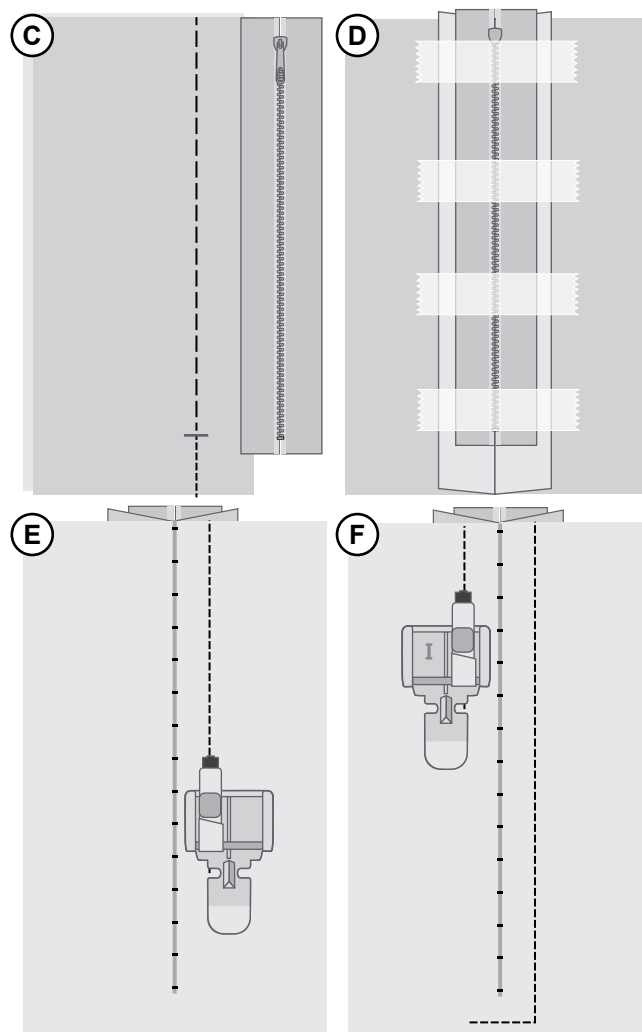

- Coloque las piezas de tela juntas por el lado derecho y préndalas con alfileres. Marque la longitud de la cremallera en la tela.
- Hilvane la costura de la cremallera utilizando el margen de costura especificado (use una puntada recta con una longitud de puntada de 4mm, tensión del hilo 2). Hilvane hasta el final de la marca de la cremallera (C).
- Fije la máquina para una puntada recta (véase la tabla de arriba), realice un pespunte de algunas puntadas y cosa el resto de la costura utilizando el margen de costura especificado (C).
- Planche los márgenes de costura abiertos. Coloque el lado derecho de la cremallera en el lado del revés de la costura, colocando la cinta (D).
- Invierta el proyecto, asegurándose de que el lado derecho esté hacia arriba. Coloque el prensatelas para cremalleras en el lado izquierdo de la aguja (A).
- Cosa a lo largo del lado derecho de la cremallera hasta el final de la misma; recuerde dar unos pespuntos al principio. Detenga la aguja al final de la tela, suba el prensatelas y gire el proyecto para coser la parte inferior de la cremallera.
- Coloque el prensatelas para cremalleras en el lado derecho de la aguja (B). Cosa el lado de la cremallera restante igual que ha hecho con el primer lado (F).
- Invierta el proyecto para quitar la cinta del revés.
- Invierta el proyecto hacia el lado derecho de nuevo y quite los pespuntos.



Puntada de acolchado con aspecto de hecho a mano

Simula el aspecto de un acolchado cosido a mano con la puntada de acolchado con aspecto de hecho a mano. Enhebre la aguja con hilo transparente o con un hilo que se mezcle con el color de la parte superior de la tela. Enhebrar la bobina con un color de hilo que coordine o contraste con la parte superior de la tela, dependiendo del aspecto que desee para su proyecto (el hilo de la bobina aparecerá en la parte superior de la tela).

- Para obtener el aspecto exacto cosido a mano es importante que la puntada sea cosida con una alta tensión de hilo. Asegúrese de ajustar la tensión de acuerdo con las recomendaciones del gráfico de puntadas.
- Puntada a lo largo de una de las costuras de su proyecto, o alrededor de una aplicación. El efecto "hecho a mano" se crea cuando el hilo de la bobina se tira hasta la parte superior de la tela.
- Utilice la guía de acolchado para hacer filas parejas de acolchado de canal o acolchado de eco como se ilustra. Inserte la guía de borde/acolchado en la ranura de la parte posterior del soporte del prensatelas y ajuste la posición para que se ajuste a su proyecto.

				
		3.5	2.0-3.0	6-9

Configuración de puntada de acolchado con aspecto de hecho a mano

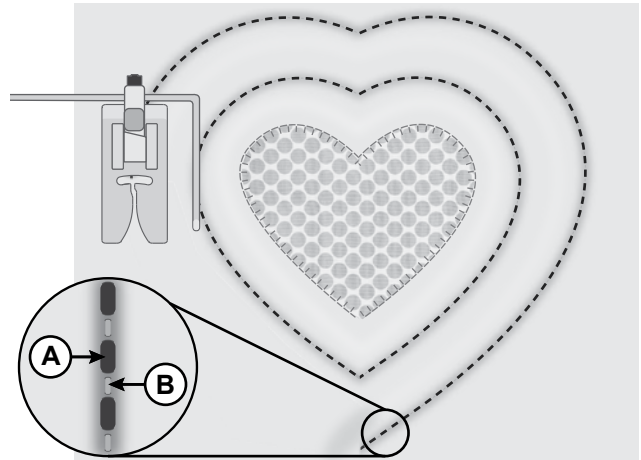





A. Hilo de bobina
B. Hilo de la aguja

Costura de botones

Abroche los botones fácil y rápidamente con la puntada de costura especial para botones.

1. Seleccione la puntada de coser botones.
2. Baje los dientes de arrastre.
3. Coloque el prensatelas para coser botones en su máquina.
4. Marque con un rotulador el lugar donde va a colocar el botón (A).
5. Coloque su proyecto bajo el prensatelas, coloque el botón bajo el prensatelas alineándolo con la marca de la tela. Baje el prensatelas (B).
6. Gire el volante hacia usted muy despacio para asegurarse de que la aguja despeja los agujeros. Ajuste el ancho de la puntada si es necesario (C).
7. Empiece a coser a baja velocidad. La máquina se detiene automáticamente después de unas pocas puntadas.
8. Deje una larga cola de hilo y tira de ella bajo el botón. Enrolle la cola del hilo alrededor del vástago.
9. Use una aguja de coser a mano para tirar del hilo hacia el revés de la tela y asegúrelo.
10. Para volver a acoplar los dientes de arrastre, mueva la palanca de los dientes de arrastre a la posición de costura normal, y luego gire el volante hacia usted una vuelta completa.

				
		3.5	—	2-4

Configuración para coser botones

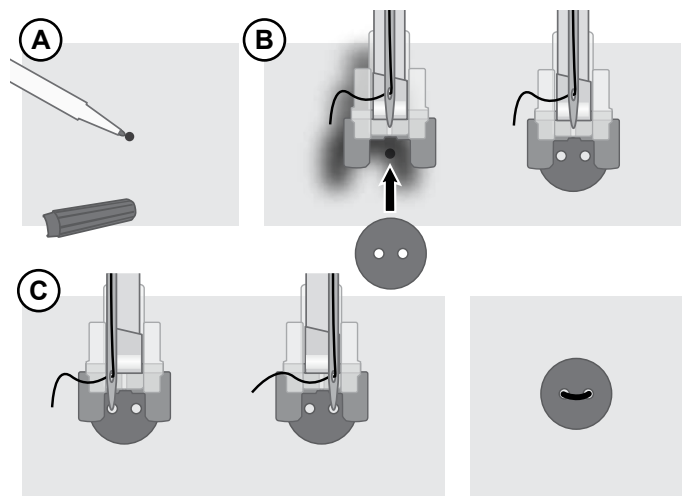

MANTENIMIENTO

Limpieza de la máquina

Para que la máquina de coser funcione correctamente siempre, límpiela con frecuencia. No hace falta engrasar (lubricar) la máquina. Limpie la superficie exterior de la máquina con un paño suave para quitar el polvo o la pelusa acumulada.

Limpieza de la zona de la bobina

 *Levante la aguja y apague la máquina.*

Retire el prensatelas. Deslice la cubierta de la bobina y retire la bobina.

Retire los tornillos de la placa de la aguja con el destornillador en L. Levante y retire la placa de agujas.

Limpie los dientes de arrastre y la zona de la bobina con la brocha que se encuentra con los accesorios.

Coloque la placa de la aguja sobre los dientes de arrastre, reemplace y apriete los tornillos.

Coloque el prensatelas, inserte el carrete y vuelva a colocar la tapa del carrete.

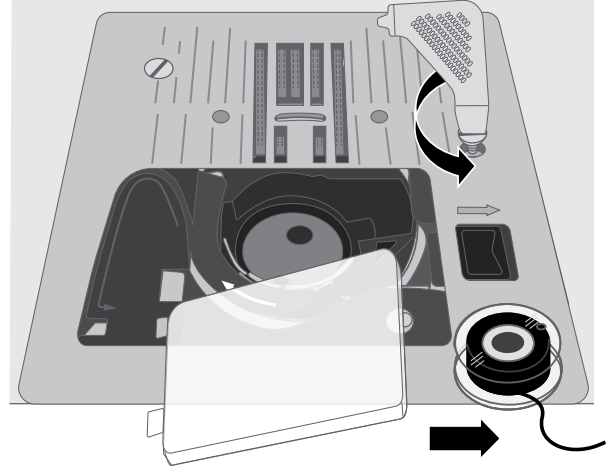

Limpieza debajo de la zona de la bobina

 *Levante la aguja y apague la máquina.*

Limpie la zona debajo de la caja de bobina después de coser varias prendas o cuando observe una acumulación de pelusa en la zona debajo de la caja de bobina.

Retire el prensatelas. Deslice la cubierta de la bobina y retire la bobina.

Retire los tornillos de la placa de la aguja con el destornillador en L. Levante y retire la placa de agujas.

Saque el canillero hacia arriba. Esto es más fácil si lo empuja ligeramente a la izquierda o a la derecha mientras levanta.

Limpie la zona con el pincel o con un paño seco.

Nota: No sople aire en la zona de la caja de bobina. El polvo y la pelusa podrían volar hacia dentro de la máquina.

Guíe el extremo "en horquilla" del portabobinas (A) bajo el portabobinas (B) y bajo los dientes de arrastre. Mueva la caja de bobinas ligeramente de derecha a izquierda hasta que se deslice correctamente en la carrera de ganchos (C). Para asegurarse de que la caja de la bobina esté bien colocada, gire el volante hacia usted. La carrera de ganchos (C) debe girar libremente en sentido contrario a las agujas del reloj.

Coloque la placa de la aguja sobre los dientes de arrastre, reemplace y apriete los tornillos.

Coloque el prensatelas, inserte el carrete y vuelva a colocar la tapa del carrete.

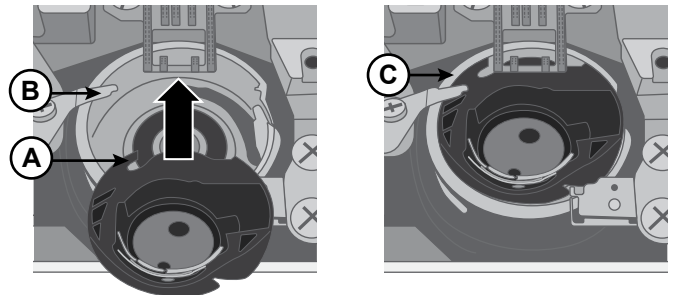
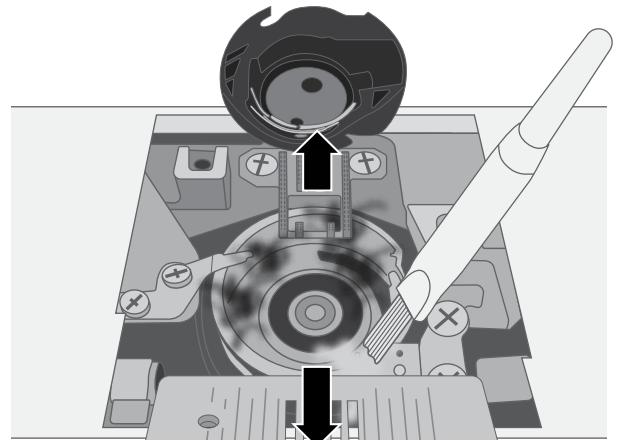

Solución de problemas

Nudos en la parte interior de la tela

- Causa posible:** La formación de nudos en la parte inferior de la tela es siempre indicador de que el hilo superior no está enhebrado correctamente. Esto ocurre cuando el hilo superior no está colocado correctamente en el mecanismo tensor del hilo y no se ha enhebrado por la palanca del tirahilos.
- Solución:** *Vuelva a enhebrar la máquina, asegurándose primero de subir la palanca del prensatelas antes de empezar a enhebrar, de tal forma que el hilo entre correctamente en el mecanismo tensor y en la palanca del tirahilos. Si quiere saber si ha enhebrado la máquina correctamente, haga esta prueba:*
- Levante la palanca del prensatelas y enhebre la parte superior de la máquina.
 - Enhebre la aguja, pero no coloque todavía el hilo debajo del prensatelas. Cuando tire del hilo hacia la izquierda, debería moverse libremente.
 - Baje la palanca del prensatelas. Cuando tire del hilo hacia la izquierda, debería sentir resistencia. Esto quiere decir que está correctamente enhebrado.
 - Coloque el hilo debajo del prensatelas y luego recoja el hilo de la bobina. Deslice las hebras del hilo debajo del prensatelas hacia atrás. Baje el prensatelas y empiece a coser.
- Si baja la palanca del prensatelas, pero el hilo se sigue moviendo libremente (no encuentra ninguna diferencia entre el prensatelas abajo o arriba), esto quiere decir que no está correctamente enhebrado. Extraiga el hilo superior y vuelva a enhebrar la máquina.*

Se rompe el hilo de la bobina

- Causa posible:** La bobina está incorrectamente enhebrada.
- Solución:** *Compruebe que la bobina esté colocada correctamente en el canillero.*
- Causa posible:** La bobina se ha devanado demasiado o de forma poco uniforme.
- Solución:** *Puede que el hilo de la bobina no se haya colocado correctamente en el disco tensor del devanado de la bobina durante el proceso de devanado de la bobina.*
- Causa posible:** Suciedad o pelusas en el canillero.
- Solución:** *Limpie el canillero.*
- Causa posible:** Está utilizando las bobinas incorrectas.
- Solución:** *Utilice bobinas que sean del mismo estilo que las que se incluyen con la máquina (SINGER® bobinas transparentes Clase 15) – no las cambie por otras.*

El hilo de la bobina se ve en la parte superior de la tela

- Causa posible:** El hilo superior está demasiado apretado.
- Solución:** *Reduzca la tensión del hilo superior.*
- Causa posible:** El recorrido del hilo está obstruido, lo cual aplica una tensión extra al hilo superior.
- Solución:** *Compruebe que el recorrido del hilo superior no esté obstruido y que el hilo se mueva libremente a través del recorrido del hilo.*
- Causa posible:** El hilo de la bobina no tiene tensión en el canillero.
- Solución:** *Vuelva a enhebrar la bobina.*

Dificultades con el devanado de la bobina

- Causa posible:** El hilo de la bobina se ha devanado flojo en la bobina.
- Solución:** *Vuelva a devanar la bobina asegurándose de que el hilo esté colocado bien ajustado en el disco tensor del devanado.*
- Causa posible:** El eje de devanado de la bobina no está activado del todo, por lo que la bobina no se devana.
- Solución:** *Compruebe que el eje de devanado de la bobina se haya activado del todo antes de empezar el devanado.*

Causa posible: La bobina se está devanando de manera torpe porque no se ha sujetado el extremo del hilo al inicio del proceso de devanado.

Solución: *Antes de empezar el devanado, sujete la hebra del hilo (que sale de la bobina) firmemente, deje que la bobina se llene parcialmente y después deténgase para cortar la hebra del hilo cerca de la bobina.*

Fruncidos de tela

Causa posible: El hilo superior está demasiado apretado.

Solución: *Reduzca la tensión del hilo superior.*

Causa posible: La longitud de la puntada es demasiado corta.

Solución: *Aumente el ajuste de la longitud de la puntada.*

Causa posible: Aguja con el estilo inadecuado para el tipo de tela.

Solución: *Use el estilo y el tamaño de aguja correctos para su tela.*

La tela se retuerce debajo de las puntadas

Causa posible: La tela no está debidamente estabilizada para la densidad de las puntadas (por ejemplo, aplicaciones de puntadas de festón).

Solución: *Añada un estabilizador debajo de la tela para ayudar a evitar que las puntadas se retuerzan y se junten, formando un pliegue arrugado en la tela.*

Fuerte ruido al coser

Causa posible: El hilo no está en la palanca del tirahilos.

Solución: *Vuelva a enhebrar la máquina, asegurándose de que la palanca del tirahilos esté en su posición más elevada, de tal forma que el hilo pase por el ojo de la palanca del tirahilos. Gire el volante de la máquina hacia usted para subir la palanca del tirahilos hasta su posición más elevada para enhebrarlo.*

Causa posible: El recorrido del hilo está obstruido.

Solución: *Compruebe que el hilo no esté atascado en el carrete de hilos o detrás del sujetador de hilo.*

La máquina no arrastra la tela

Causa posible: La palanca del prensatelas no se ha bajado sobre la tela después del enhebrado.

Solución: *Baje la palanca del prensatelas antes de empezar a coser. No "presione" ni "tire" de la tela mientras cose.*

Causa posible: La palanca de los dientes de arrastre puede haber vuelto a la posición "arriba", pero el volante aún no se ha girado una vuelta completa para volver a enganchar completamente los dientes de alimentación.

Solución: *Los dientes de arrastre, los dientes de arrastre deben ser levantados y acoplados nuevamente girando el volante una vuelta completa.*

Causa posible: La longitud de la puntada está configurada en cero.

Solución: *Aumente el ajuste de la longitud de la puntada.*

Si la máquina no funciona

Causa posible: El eje de devanado de la bobina está activado cuando intenta coser.

Solución: *Desenganche el eje de devanado de bobina empujándolo a la izquierda.*

Causa posible: El cable de alimentación y/o el control del pedal no están enchufados correctamente.

Solución: *Asegúrese de que el cable de alimentación/control del pedal esté correctamente introducido en la máquina y en la toma de alimentación.*

Causa posible: Está utilizando las bobinas incorrectas.

Solución: *Utilice bobinas que sean del mismo estilo que las que se incluyen con la máquina (SINGER® bobinas transparentes Clase 15) – no las cambie por otras.*

Si se rompe la aguja

Causa posible: Aguja doblada, rota o dañada.

Solución: *Deseche la aguja e inserte una nueva.*

Causa posible: Aguja del tamaño incorrecto para la tela.

Solución: *Inserte la aguja adecuada para el tipo de tela.*

Causa posible: La máquina no está enhebrada correctamente.

Solución: *Vuelva a enhebrar la máquina del todo.*

Causa posible: "Empujar" o "tirar" de la tela.

Solución: *No empuje/tire manualmente de la tela para coser, sino que deje que los dientes de arrastre de la máquina pasen la tela debajo del prensatelas a medida que la va guiando.*

El enhebrador de la aguja no funciona

Causa posible: La aguja no está en la posición correcta.

Solución: *Suba la aguja hasta su posición más alta girando el volante hacia usted.*

Causa posible: Aguja del tamaño incorrecto para la tela.

Solución: *Inserte la aguja del todo en el soporte de la aguja.*

Causa posible: La aguja está doblada.

Solución: *Quite la aguja doblada e inserte una aguja nueva.*

Causa posible: El pasador del gancho está dañado.

Solución: *Es preciso cambiar el enhebrador de la aguja. Póngase en contacto con el centro de servicio autorizado.*

Si se saltan puntadas

Causa posible: La aguja se ha insertado de forma incorrecta.

Solución: *Compruebe que el lado plano de la parte superior de la aguja está hacia la parte trasera de la máquina y que la aguja está insertada al máximo. Vuelva a apretar el tornillo de sujeción de la aguja.*

Causa posible: Aguja incorrecta para la tela que está cosiendo.

Solución: *Use el estilo y el tamaño de aguja correctos para su tela.*

Causa posible: Aguja doblada, rota o dañada.

Solución: *Deseche la aguja e inserte una nueva.*

Puntadas distorsionadas

Causa posible: "Empujar" o "tirar" de la tela.

Solución: *No empuje/tire manualmente de la tela para coser, sino que deje que los dientes de arrastre de la máquina pasen la tela debajo del prensatelas a medida que la va guiando.*

Causa posible: Ajuste incorrecto de la longitud de la puntada.

Solución: *Ajuste la longitud de la puntada.*

Causa posible: Puede precisar un estabilizador para la técnica.

Solución: *Coloque el estabilizador debajo de la tela.*

El hilo se frunce al principio

- Causa posible:** Los hilos superiores y de la bobina no se han colocado correctamente debajo del prensatelas antes de empezar a coser.
- Solución:** *Asegúrese de que el hilo superior y el de la bobina estén debajo del prensatelas y hacia atrás antes de empezar a coser.*
- Causa posible:** Ha empezado a coser sin tela debajo del prensatelas.
- Solución:** *Coloque tela debajo del prensatelas, asegurándose de que la aguja llegue hasta la tela; sujete ligeramente ambas hebras del hilo durante las primeras puntadas.*
- Causa posible:** Puede precisar un estabilizador para la técnica.
- Solución:** *Coloque el estabilizador debajo de la tela.*

Si se rompe el hilo superior

- Causa posible:** El recorrido del hilo está obstruido
- Solución:** *Compruebe si el hilo se ha enganchado en el carrete de hilo (puntos toscos en el propio carrete) o detrás del portacarretes o sujetadores de hilo (si el hilo se ha caído detrás de sujetador de hilo y, por lo tanto, no se puede arrastrar libremente por el recorrido de la máquina).*
- Causa posible:** La máquina no está enhebrada correctamente.
- Solución:** *Quite el hilo superior del todo, suba la palanca del prensatelas, vuelva a enhebrar la máquina, asegurándose de que el hilo esté en la palanca del tirahilos (suba la palanca del tirahilos a su posición más elevada girando el volante hacia usted).*
- Causa posible:** Tensión superior demasiado alta.
- Solución:** *Reduzca la tensión del hilo superior.*

Especificaciones técnicas

Velocidad de costura Máxima 800 ± 50 rpm (usando puntada recta con longitud de puntada predeterminada)	Tensión nominal 240 V/50Hz, 230 V/50Hz, 220 V/50-60Hz, 127 V/60 Hz, 120 V/60 Hz, 125 V/60 Hz, 100V/50-60Hz	Altura de la elevación del prensatelas 6mm
Clase de protección II (Europa)	Ancho de puntada 0–7.0mm	Longitud de puntada 0–4.5mm
Tipo de lámpara luz LED	Dimensiones de la máquina Longitud: ≈465mm Ancho: ≈210mm Altura: ≈300mm	Peso 6.3kg

Nos reservamos el derecho de cambiar el equipamiento de la máquina y el surtido de accesorios sin previo aviso, o realizar modificaciones en el funcionamiento o en el diseño. No obstante, dichas modificaciones siempre serán en beneficio del usuario y del producto.

PROPIEDAD INTELECTUAL

SINGER y el diseño del Cameo “S”, son marcas comerciales exclusivas de The Singer Company Limited S.à.r.l. o sus Afiliados.



Recuerde que este producto se debe reciclar de un modo seguro en cumplimiento de la legislación nacional pertinente relacionada con los productos eléctricos/electrónicos. No deseche los aparatos eléctricos como residuos urbanos sin clasificar, utilice los centros de recolección selectiva. Para obtener información sobre los sistemas de recolección disponibles, póngase en contacto con su ayuntamiento. Cuando sustituya aparatos antiguos por otros nuevos, el distribuidor podría estar obligado por ley a recoger gratuitamente su aparato viejo.

Si se abandonan aparatos eléctricos en un vertedero, pueden producirse fugas de sustancias peligrosas en el terreno y llegar a la cadena alimentaria, dañando su salud y bienestar.

FABRICANTE
VSM Grupo AB
Soldattorpsgatan 3, SE-55474 Jönköping, SUECIA



SINGER[®]

ORIGINAL SINCE 1851.

MANUEL D'INSTRUCTIONS

C7290Q



SINGER®

Cette machine à coudre à usage domestique est conçue pour répondre aux normes IEC/EN 60335-2-28 et UL1594.

IMPORTANTES CONSIGNES DE SÉCURITÉ

Lors de l'utilisation d'un appareil électrique, les précautions de sécurité essentielles doivent toujours être respectées, y compris les suivantes : Lisez attentivement toutes les instructions avant d'utiliser cette machine à coudre à usage domestique. Conservez les instructions dans un lieu approprié près de la machine. Veillez à les transmettre avec la machine si celle-ci est donnée à une autre personne.

DANGER – POUR RÉDUIRE LE RISQUE D'ÉLECTROCUTION :

- Une machine à coudre ne doit jamais être laissée sans surveillance lorsqu'elle est branchée. Débranchez toujours cette machine à coudre de la prise immédiatement après l'avoir utilisée et avant de la nettoyer, d'enlever les protections, de changer la lampe, de lubrifier ou lorsque vous faites n'importe quels autres réglages mentionnés dans le manuel d'instruction.

AVERTISSEMENT – POUR RÉDUIRE LE RISQUE DE BRÛLURES, INCENDIE, ÉLECTROCUTION OU BLESSURES CORPORELLES :

- Ne laissez pas les enfants jouer avec la machine. Il est fortement recommandé de redoubler d'attention lorsque cette machine à coudre est utilisée par ou près d'enfants.
- N'utilisez cette machine à coudre que pour l'usage prévu, comme décrit dans ce manuel. N'utilisez que les accessoires recommandés par le fabricant, conformément aux indications fournies dans ce manuel.
- Ne jamais faire fonctionner cette machine à coudre si la prise ou le cordon sont endommagés, si elle ne fonctionne pas correctement ou si elle est tombée par terre ou a été endommagée ou plongée dans l'eau. Retournez la machine au centre technique agréé le plus proche de chez vous pour toute révision, réparation ou réglage mécanique ou électrique.
- Ne jamais faire fonctionner la machine à coudre avec une ouverture de ventilation bouchée. Évitez toute présence de peluche, poussières, chutes de tissus dans la ventilation ou dans la pédale de commande.
- N'approchez pas les doigts des parties mobiles. Faites particulièrement attention autour de l'aiguille de la machine.
- Utilisez toujours la plaque à aiguille appropriée. L'aiguille risque de se casser avec une plaque non adaptée.
- N'utilisez jamais d'aiguilles courbes.
- Ne tirez pas sur le tissu et ne le poussez pas pendant la couture. Vous éviterez ainsi de désaxer l'aiguille puis de la casser.
- Portez des lunettes de sécurité.
- Éteignez la machine (position « O ») lors des réglages au niveau de l'aiguille, par exemple : enfilage de l'aiguille, changement d'aiguille, bobinage de la canette, changement de pied-de-biche, etc.
- Ne faites jamais tomber ou ne glissez aucun objet dans les ouvertures.
- N'utilisez pas la machine à l'extérieur.
- N'utilisez pas votre machine à proximité de bombes aérosol ou de vaporisateurs ou lorsque de l'oxygène est administré.
- Pour débrancher, commencez toujours par éteindre votre machine (interrupteur sur « O »), puis retirez la prise du secteur.
- Ne débranchez pas la machine en tirant sur le cordon. Pour débrancher, saisissez la prise et non le cordon.

- La pédale est utilisée pour faire fonctionner la machine. Évitez de placer d'autres objets sur la pédale.
- N'utilisez pas la machine si elle est mouillée.
- Si le voyant LED est endommagé ou cassé, il doit être remplacé par le fabricant ou son agent de service, ou toute autre personne qualifiée, afin d'éviter les risques.
- Le cordon d'alimentation de la pédale de commande ne peut pas être remplacé. Si le cordon d'alimentation est endommagé, la pédale de commande doit être mise au rebut.
- Cette machine est équipée d'une double sécurité. N'utilisez que des pièces détachées d'origine. Voir les instructions relatives à l'entretien des appareils à double sécurité.

CONSERVEZ CES INSTRUCTIONS POUR L'EUROPE SEULEMENT :

POUR L'EUROPE UNIQUEMENT :

Cet appareil peut être utilisé par des enfants de plus de 13 ans ainsi que des personnes ayant des capacités physiques, sensorielles ou mentales réduites ou un manque d'expérience et de connaissances, s'ils sont supervisés ou ont reçu des instructions quant à l'utilisation de l'appareil en toute sécurité et s'ils comprennent les éventuels risques encourus. Les enfants ne doivent pas jouer avec l'appareil. Le nettoyage et l'entretien à réaliser par l'utilisateur ne doivent pas être effectués par des enfants sans surveillance.

La machine ne doit être utilisée qu'avec une pédale du type C-8000.

POUR LES PAYS HORS EUROPE :

Cette machine à coudre n'est pas destinée à être utilisée par des personnes (y compris des enfants) ayant des capacités physiques, sensorielles ou mentales réduites ou un manque d'expérience et de connaissances, sauf si une personne responsable de leur sécurité les surveille ou les aide à utiliser la machine à coudre. Ne laissez pas les enfants jouer avec la machine à coudre.

La machine ne doit être utilisée qu'avec une pédale du type C-8000.

MAINTENANCE DES PRODUITS ÉQUIPÉS D'UNE DOUBLE SÉCURITÉ

Une machine à double sécurité est équipée de deux systèmes de sécurité au lieu d'un branchement à la terre. Aucun branchement à la terre n'est livré avec un produit à double sécurité et ne doit pas être ajouté à un tel produit. La maintenance d'un produit à double isolation nécessite une attention toute particulière ainsi qu'une bonne connaissance technique et doit obligatoirement être effectuée par du personnel qualifié. Les pièces détachées d'un appareil à double isolation doivent être des pièces d'origine. La mention « DOUBLE ISOLATION » doit figurer sur tout appareil équipé d'une double isolation.

TABLE DES MATIÈRES

INTRODUCTION 1

Utilisation prévue	1
Présentation de la machine	1
Description de la zone d'aiguille	2
Haut de la machine.....	2
Vue d'ensemble des accessoires	3
Accessoires inclus (non illustrés).....	3
Pieds-de-biche.....	4
Accessoires en option	4
Vue d'ensemble des points	5
Choix des motifs de points utilitaires et décoratifs.....	5
Points décoratifs.....	7

PRÉPARATIONS 8

Déballage de la machine	8
Branchement à l'alimentation électrique.....	8
Rangement de la machine après la couture.....	8
Bras libre / Coffret-accessoires amovible	9
Releveur de pied-de-biche	9
Couteau de fil	9
Broche porte-bobine	10
Bobiner la canette.....	11
Mettre la canette en place	11
Enfilage de la machine	12
Enfile-aiguille	13
Aiguilles	13
Informations importantes sur les aiguilles	14
Guide de sélection — Taille d'aiguille, tissu, fil.....	14
Changer l'aiguille	14
Tension du fil.....	15
Coudre sans griffes d'entraînement	15
Changer le pied-de-biche	16

FONCTIONNEMENT DE VOTRE MACHINE 17

Commandes de fonctionnement de la machine	17
Bouton de marche arrière.....	17
Point d'arrêt	17
Marche/Arrêt.....	17
Aiguille haut/bas	17
Coupe-fil automatique.....	17
Lever de contrôle de vitesse.....	17
Panneau de contrôle des points	18
Affichage	18
Menu de points.....	18
Largeur de point/position de l'aiguille.....	18
Longueur de point.....	18
Boutons de sélection de point	18
Mode couture.....	19
Affichage en mode couture	19
Sélectionner un point	19
Créer une séquence	20
Insertion d'un point.....	20
Supprimer un point	20
Effacer la mémoire	20

COUTURE 21

Couture.....	21
Commencez à coudre - Point droit.....	21

Changement de position d'aiguille	21
Changer de sens de couture	22
Terminer la couture.....	22
Point droit extensible	22
Point zigzag multi-point	23
Point de surjet incliné	23
Point surjet fermé	24
Ourlet invisible	24
Reprisage et raccommodage	25
Réparer les grands trous.....	25
Réparation d'accrocs.....	25
Réparer les petits trous.....	26
Boutonnière en une étape	27
Couture de fermeture à glissière	28
Fermeture à glissière centrée	28
Point de quilting aspect fait main.....	29
Couture des boutons	29

ENTRETIEN 30

Nettoyage de la machine.....	30
Nettoyage de la zone de canette.....	30
Nettoyage sous la zone de canette	30
Dépannage	31
Spécification technique.....	34

INTRODUCTION

Utilisation Prévue

L'utilisation optimale et l'entretien sont décrits dans ces consignes. Ce produit n'est pas destiné à une utilisation industrielle ou commerciale.

Une aide supplémentaire, par région, peut être trouvée en ligne sur www.singer.com.

Présentation de la machine

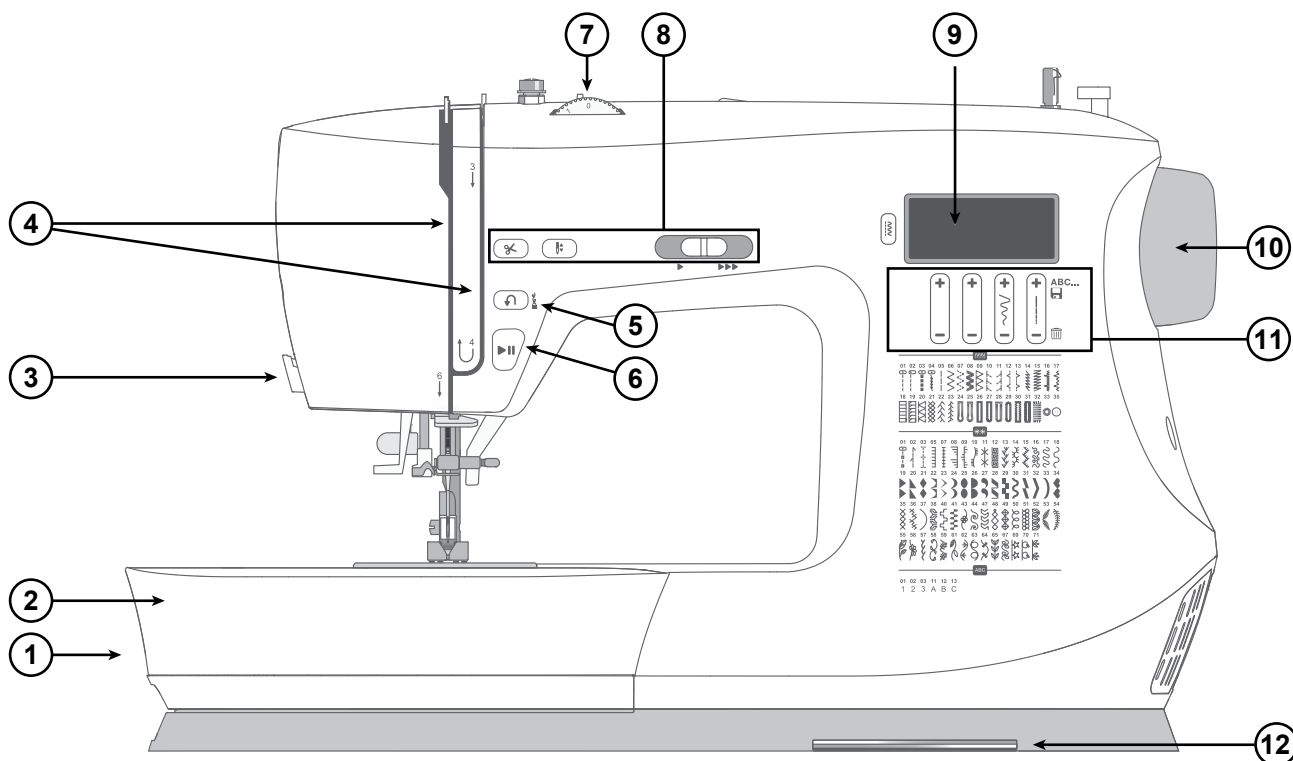

1. **Levier des griffes d'entraînement** — se déplace latéralement pour enclencher ou désenclencher les griffes d'entraînement. Situé à l'arrière du bras libre.
2. **Coffret-accessoires / Bras libre** — offre une surface plane lors de la couture et permet le rangement de vos accessoires.
Retirez le coffret-accessoires pour utiliser le bras libre qui facilite la couture, par exemple les ourlets de pantalon et des manches.
3. **Couteau de fil** — pour couper les bouts de fil à la fin de la couture.
4. **Fentes d'enfilage** — passages du fil avec des disques de tension et un levier de reprise.
5. **Bouton de marche arrière** — appuyez longtemps pour coudre en marche arrière ou faire un nœud, par exemple terminer une couture.
6. **Bouton START/ STOP** — appuyez pour commencer et arrêtez de coudre sans utiliser la pédale.
7. **Bouton de tension du fil** - réglable pour déterminer la tension souhaitée pour votre point, votre fil et votre tissu.
8. **Commandes de fonctionnement de la machine** — fonctions utilisées pour rendre vos travaux de couture plus pratiques.
9. **Affichage** — Le point et les paramètres actuels sont affichés.
10. **Volant** — utilisé pour contrôler manuellement le mouvement de l'aiguille et du levier de relevée de fil.
11. **Boutons de fonction** — Contrôlez la largeur et la longueur des points, ainsi que la mémoire de motifs pour les points alphanumériques.
12. **Tableau des points** - Affichez tous les points disponibles sur votre machine.

Description de la zone d'aiguille

1. **Plaque à aiguille** — procure une zone plate autour du pied-de-biche pour la couture. Les directives indiquent les différents surplus de couture utilisés pour guider le tissu pendant la couture.
2. **Griffes d'entraînement** — entraînent le tissu sous le pied-de-biche pendant la couture.
3. **Pied-de-biche** — maintient le tissu fermement sur les griffes d'entraînement qui font avancer le tissu sous le pied au fur et à mesure que vous cousez.
4. **Vis de support de pied-de-biche** — desserrez la vis pour enlever le support de pied-de-biche.
5. **Support de pied-de-biche** — maintient le pied-de-biche.
6. **Levier de dégagement du pied-de-biche** - appuyez sur ce bouton pour dégager le pied-de-biche de son support.
7. **Levier de boutonnière** — utilisé pour la couture d'une boutonnière.
8. **Enfile-aiguille intégré** — enfiler l'aiguille rapidement et facilement.
9. **Barre de pied-de-biche** — loge le support de pied-de-biche.
10. **Vis de serrage d'aiguille** — fixe l'aiguille.
11. **Guide-fil** — permet de maintenir le débit du fil pendant la couture.
12. **Guide-fil d'aiguille** — permet de maintenir le débit du fil pendant la couture.
13. **Couvercle de canette** — protège la canette pendant la couture.
14. **Bouton de déverrouillage du couvercle de canette** — poussez pour ouvrir le couvercle de la bobine.

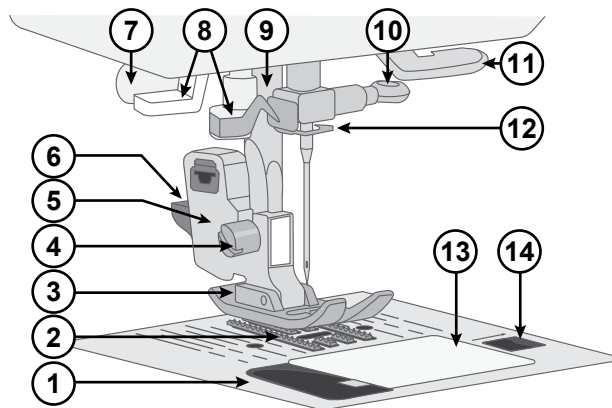

Haut de la machine

1. Disque de tension de bobinage de canette
2. Guide-fils
3. Poignée
4. Broche porte-bobine
5. Trou pour broche porte-bobine repliable
6. Axe de bobinage de canette
7. Butée de bobinage de canette
8. Disques de tension du fil
9. Releveur de fil

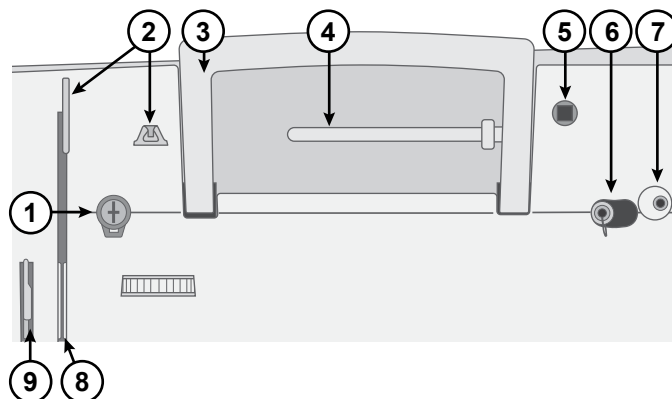

Vue d'ensemble des accessoires



Canettes x4 — Utilisez uniquement le type de canettes transparentes fournies avec votre machine (SINGER® canettes transparentes de classe 15). Une des canettes est insérée dans la machine à la livraison.



Rond de feutrine — Utilisé pour amortir la bobine de fil lors de l'utilisation de la broche porte-bobine repliable.

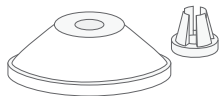

Porte-bobine — Deux tailles (grand et petit) pour divers styles de bobine de fil.

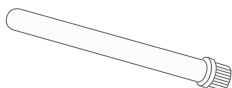

Broche porte-bobine repliable — Pour coudre avec des bobines de fil large ou lorsque vous utilisez des fils spéciaux.

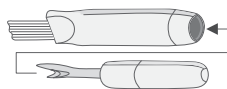

Brosse et découvit — Utilisé pour enlever les points/brosser les peluches.

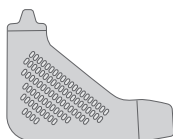

Tournevis en L — Utilisé pour enlever la plaque à aiguille, le support de pied-de-biche ou la vis d'aiguille.

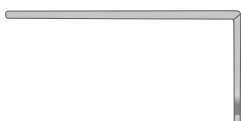

Guide de bordure/quilting — Utilisé pour une couture droite et précise, par exemple pour le quilting. Insérez le guide dans la fente située à l'arrière du support du pied-de-biche. Ajustez la position en fonction de votre ouvrage.

Accessoires inclus (non illustrés)

- Aiguilles
- Pédale de commande
- Cordon d'alimentation
- Table d'extension (*disponible uniquement pour C7220 / C7225 / C7250 / C7255*)

Pieds-de-biche

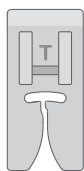

Pied tout usage (T)

(fixé à la machine lors de la livraison)

Ce pied est utilisé pour la couture générale sur la plupart des types de tissu. Le dessous du pied est plat afin de maintenir le tissu fermement contre les griffes d'entraînement pendant la couture. Il comporte également une grande encoche qui permet à l'aiguille de se déplacer de gauche à droite, en fonction du point que vous cousez.

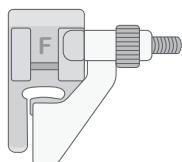

Pied pour ourlet invisible (F)

Le pied pour ourlet invisible s'utilise pour coudre des ourlets invisibles dans les vêtements et les ouvrages de décoration d'intérieur. Un guide ajustable avec rallonge à l'avant sert à guider le pli de l'ourlet lors de la couture.

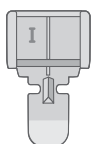

Pied pour fermeture à glissière (I)

Ce pied s'utilise pour insérer des fermetures à glissière. Posez le pied sur le support du pied presseur, d'un côté ou de l'autre du pied, en fonction du côté de la fermeture à glissière qui est cousu. Le pied pour fermeture à glissière peut aussi s'utiliser pour créer et insérer des passepoils.

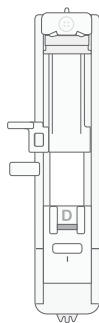

Pied pour boutonnière en une étape (D)

Ce pied vous permet de réaliser des boutonnières à une taille parfaitement adaptée à votre bouton. Il dispose d'un espace à l'arrière où placer un bouton, pour définir la taille de la boutonnière. La machine coudra automatiquement une boutonnière qui correspond à la taille du bouton.

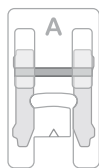

Pied pour point fantaisie (A)

Le pied pour point fantaisie s'utilise pour les points fantaisie et autres points décoratifs plus denses. Il présente une rainure sur la face inférieure qui permet aux coutures denses de passer librement sous le pied.



Accessoires en option

Des accessoires supplémentaires sont disponibles en option pour votre machine. Pour plus d'informations, consultez votre revendeur SINGER® agréé.























Vue d'ensemble des points





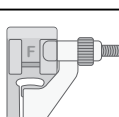

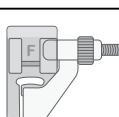



















Choix des motifs de points utilitaires et décoratifs

Les points décrits dans le tableau ci-dessous sont des points utilitaires, utilisés principalement pour la couture utilitaire.

La machine passe automatiquement en mode  motif et point droit lorsqu'elle est allumée. Vous pouvez également sélectionner le mode  pour les points décoratifs supplémentaires ou le mode  pour les motifs de points alphanumériques. Choisissez le mode, puis appuyez sur les deux boutons de gauche + ou - de réglage du motif pour sélectionner le numéro du point que vous souhaitez.

Lorsque vous cousez, utilisez une tension du fil entre 3-5. Faites toujours un test sur un morceau de tissu et réglez la tension si nécessaire.

		Application
		Le point de base utilisé pour coudre. Le plus souvent, le point droit est utilisé pour coudre deux pièces de tissu l'une à l'autre.
		Pour tout type de couture.
		Plus résistant qu'un point droit normal sur les tissus tricots extensibles, car il est piqué trois fois : vers l'avant, vers l'arrière et à nouveau vers l'avant. Utilisez-le pour renforcer les coutures de vêtements de sport et pour les coutures incurvées qui sont mises à rude épreuve.
		Pour les coutures dans les tissus en tricot et extensibles.
		Un point très polyvalent pour la couture décorative, l'application, la fixation de garnitures, et plus encore.
		Finissez le surplus de couture pour empêcher le tissu de s'effiloche. Lors de la finition d'une couture, l'espacement plus réduit des points aidera à ce que le tissu reste plus plat qu'avec un zigzag normal. Il peut aussi s'utiliser pour raccommoder les accrocs et coudre les élastiques.
		Pour l'assemblage de tissus bord à bord ou la couture décorative.
		Couture et surfilage en une étape. Pour tissus extensibles moyens et moyens/épais.
		Cousez des ourlets pratiquement invisibles sur l'endroit du tissu. Il est utilisé pour les jupes, les robes, les pantalons, les rideaux, etc. en tissu non extensible.
		Cousez des ourlets pratiquement invisibles sur l'endroit du tissu. Il est utilisé pour les vêtements et d'autres travaux en maille extensible.
		Couture et surfilage en une étape. Pour tissus extensibles moyens et épais.

	Point surjet fermé		Cousez les ourlets décoratifs et les coutures chevauchées, les ceintures et les bandes. Pour tissus extensibles moyens/épais.
	Point nid d'abeille		Pour l'insertion élastique, les coutures décoratives, les smocks, les couettes et les ourlets.
	Boutonnière		Cousez les boutonnières sur les décorations d'intérieur, les vêtements, les travaux d'artisanat et plus.
	Boutonnière à renfort arrondi		Pour les tissus légers.
	Boutonnière à renfort arrondi, renforcée		Pour les tissus légers.
	Boutonnière à œillet		Bout carré pour les vestes tailleur, les manteaux, etc.
	Boutonnière à œillet, renforcée		Bout carré pour les vestes tailleur, les manteaux, etc.
	Boutonnière arrondie		Cousez les boutonnières sur les décorations d'intérieur, les vêtements, les travaux d'artisanat et plus.
	Boutonnière extensible		Pour tissus extensibles.
	Renforcer la boutonnière extensible		Pour les tissus à mailles lourdes (extensibles).
	Point de reprise raccommodage		Pour raccommoder et reprendre de petits trous dans les vêtements de travail, les jeans et autres.
	Œillet		Pour les ceintures, les dentelles, etc.
	Point pour couture de bouton		Pour coudre des boutons.

Points décoratifs

En plus des points utilitaires, votre machine comporte des points décoratifs et des points pour les lettres. Lors de la couture de ces points, il est recommandé d'utiliser un entoilage sous le tissu pour éviter que la couture dense ne plisse le tissu. Il est également utile de réduire légèrement la tension du fil supérieur. Faites toujours un essai de couture sur un morceau de tissu de rebut et ajustez la tension du fil supérieur si nécessaire.

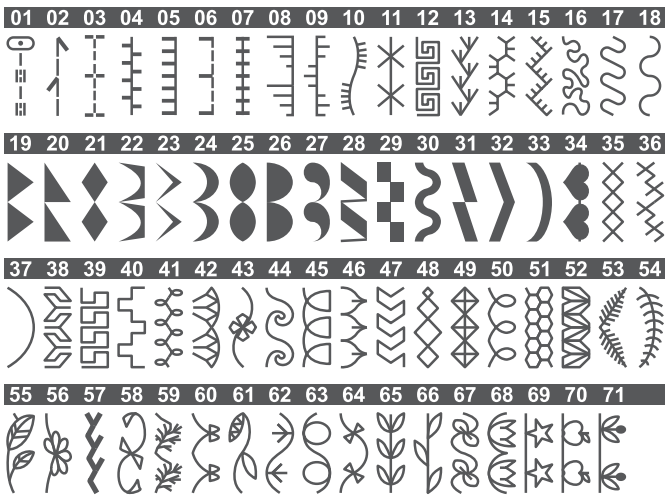
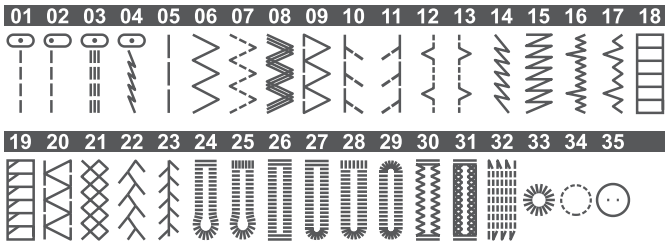

Menu de points 1

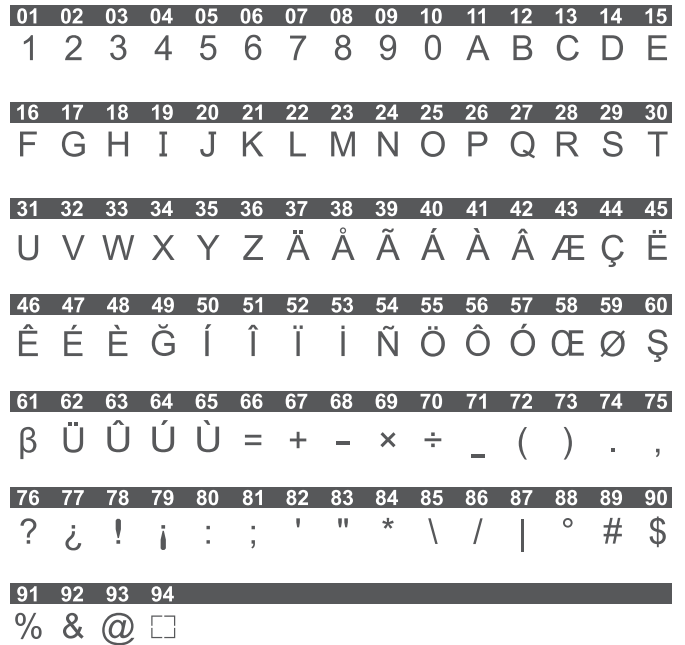

Menu de points 2

Tous les Points

Tous les points ne sont pas imprimés sur l'avant de votre machine. Pour voir tous les points disponibles sur votre machine, tirez sur les Tableaux de Points en bas à droite de votre machine comme indiqué ci-dessous.

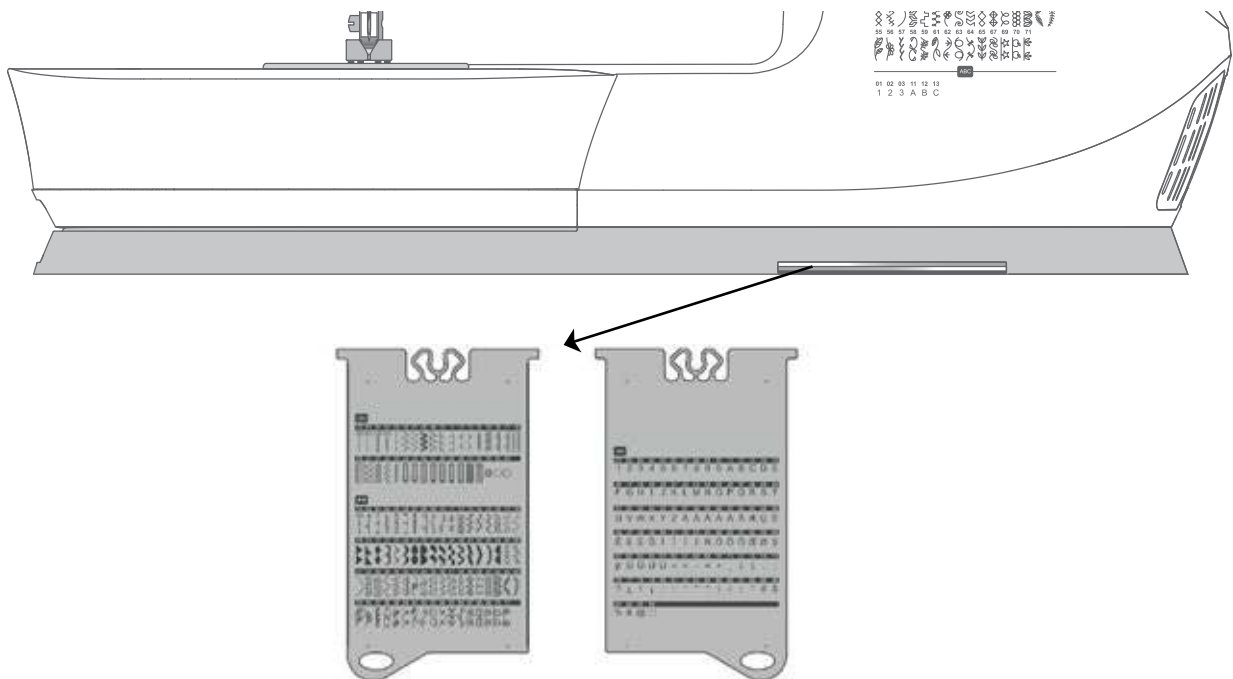

PRÉPARATIONS

Déballage de la machine

1. Placez la boîte sur une surface plate et rigide. Soulevez la machine pour la sortir de la boîte et retirez l'emballage extérieur.
2. Retirez tous les matériaux d'emballage externes et le sac en plastique.
3. Essuyez la machine avec un chiffon sec pour enlever les peluches et/ou l'excès d'huile autour de la zone de l'aiguille.

Remarque : Votre machine à coudre est réglée pour vous donner le meilleur résultat de point à une température ambiante normale. Les températures extrêmement élevées ou basses peuvent affecter les résultats de couture.

Branchement à l'alimentation électrique

Parmi les accessoires, vous trouverez le cordon d'alimentation et la pédale de commande.

Remarque : Consultez un électricien qualifié en cas de doute sur la connexion de la machine à la source d'alimentation. Débranchez le cordon d'alimentation lorsque la machine n'est pas utilisée.

Sur le côté droit en bas de la machine à coudre, vous trouverez la prise de branchement et le bouton MARCHE/ARRÊT.

1. Branchez le cordon de la pédale de commande dans la prise en bas à droite de la machine (A).
2. Branchez le cordon d'alimentation dans la prise arrière en bas à droite de la machine (B). Branchez le cordon dans la prise murale.
3. Placez l'interrupteur marche/arrêt sur « I » pour allumer l'alimentation et l'éclairage.

La vitesse de couture se régule en appuyant sur la pédale. La vitesse maximale de couture peut être réglée à l'aide du levier de contrôle de la vitesse.

Remarque : Après avoir éteint la machine, une puissance résiduelle peut rester dans la machine. Cette pour cette raison que la lumière pourrait rester allumée quelques secondes pendant que le courant se dissipe. Ceci est normal pour un appareil éco-énergétique.

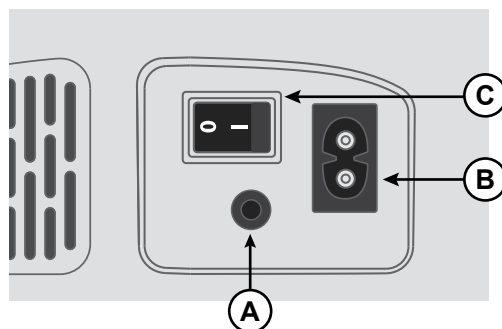

Pour les États-Unis et le Canada

Cette machine à coudre est équipée d'une prise polarisée à sens unique (une fiche est plus large que l'autre). Afin de réduire le risque d'électrocution, cette fiche est destinée à être branchée dans une prise polarisée à sens unique. Si la fiche ne rentre pas totalement dans la prise, retournez-la. Si la prise ne rentre toujours pas, contactez un électricien qualifié pour qu'il installe une prise adéquate. Toute modification de la prise est à proscrire.

Rangement de la machine après la couture

1. Éteignez l'interrupteur principal. Après avoir éteint, il peut rester du courant résiduel dans la machine. Cette pour cette raison que la lumière peut rester allumée quelques secondes pendant que le courant se dissipe. Il s'agit d'un comportement normal pour un appareil éco-énergétique.
2. Débranchez le cordon de la prise murale, puis de la machine.
3. Enroulez le cordon autour de la pédale pour faciliter son rangement.
4. Placez tous les accessoires dans le coffret à accessoires. Réintroduisez le coffret sur la machine autour du bras libre.
5. Placez la pédale et le cordon dans l'espace situé au-dessus du bras libre.
6. Placez le couvercle souple sur la machine pour la protéger de la poussière et des peluches.

Bras libre / Coffret-accessoires amovible

Rangez les pieds-de-biche, canettes, aiguilles et autres accessoires dans le coffret à accessoires pour y accéder facilement.

Laissez le coffret à accessoires sur la machine pour avoir une plus grande surface de travail plane.

Utilisez le bras libre pour faciliter la couture des jambes de pantalons et des ourlets de manche. Pour utiliser le bras libre, vous devez retirer le coffret à accessoires. Lorsqu'il est en place, un crochet maintient le coffret à accessoires fermement attaché à la machine. Retirez le coffret en le faisant glisser vers la gauche.

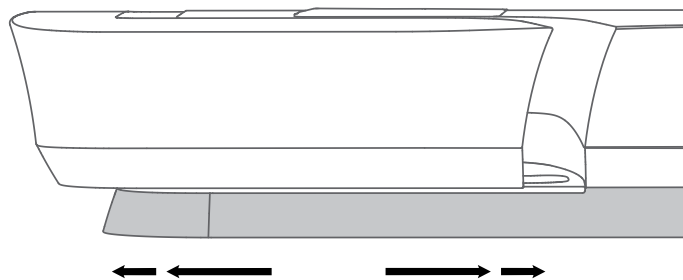

Releveur de pied-de-biche

Le releveur du levier de pied-de-biche est situé sur le côté droit de la tête de la machine à coudre. Le levier est utilisé pour relever et abaisser le pied-de-biche. Relevez le levier pour l'enfilage de la machine et abaissez-le pour la couture.

Lorsque vous levez le releveur du pied-de-biche et que vous le poussez ensuite davantage vers le haut, le pied-de-biche atteint alors une position beaucoup plus élevée et vous permet de placer d'épaisses couches de tissu sous le pied.

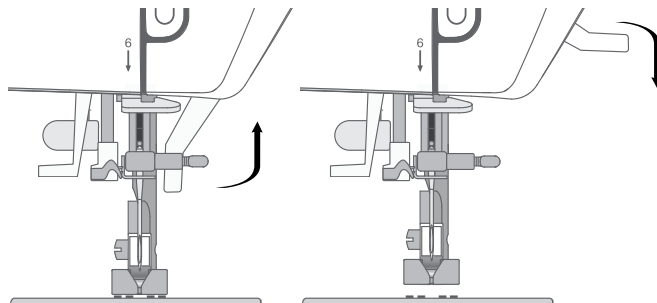

Couteau de fil

Pour utiliser le couteau de fil, tirez le fil de l'arrière vers l'avant, comme indiqué. Ainsi, les bouts de fils seront assez longs pour que l'aiguille ne soit pas défilée lorsque vous recommencez à coudre.

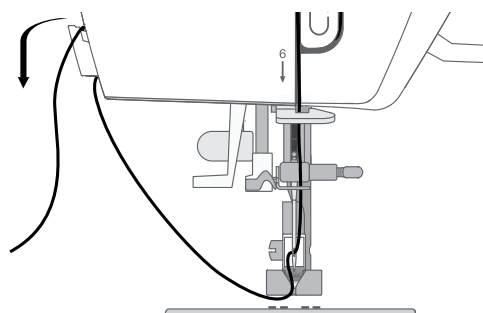

Broche porte-bobine

Votre machine est équipée de deux broches porte-bobine, une broche principale et une broche repliable. Les broches porte-bobine sont conçues pour différents types de fil. La broche porte-bobine principale s'utilise en position horizontale (le fil se déroule de la bobine) et la broche porte-bobine repliable en position verticale (la bobine de fil tourne). Utilisez la position horizontale pour les fils normaux et la position verticale pour les grandes bobines ou les fils spéciaux.

Broche porte-bobine principale

Placez la bobine de fil sur la broche porte-bobine principale. Assurez-vous que le fil se débobine dans le sens horaire et glisse sur un porte-bobine. Utilisez un porte-bobine un peu plus grand que la bobine de fil. Pour les bobines de fil étroites (A), utilisez un porte-bobine plus petit devant la bobine. Pour les bobines de fil larges (B), utilisez un porte-bobine plus grand devant la bobine. Le côté plat du porte-bobine doit être appuyé fermement contre la bobine. Il ne doit pas y avoir d'espace entre le porte-bobine et la bobine de fil.

Remarque : Toutes les bobines de fil ne sont pas fabriquées de la même façon. Si vous avez des problèmes avec le fil, faites-le tourner dans l'autre sens ou utilisez la position verticale.

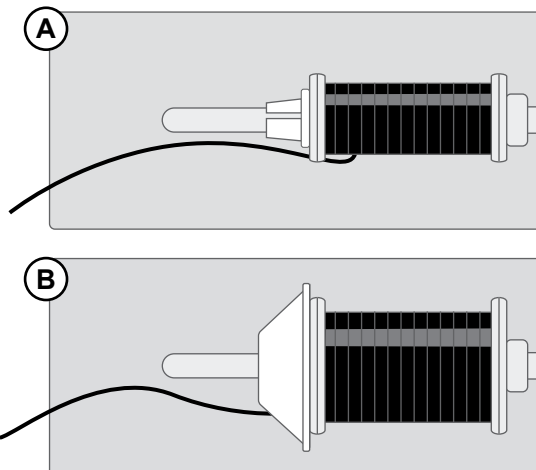

Broche porte-bobine repliable

La broche porte-bobine repliable s'emploie pour bobiner du fil de canette à partir d'une seconde bobine de fil ou lorsque vous cousez avec des bobines larges ou des fils spéciaux. Insérez la broche porte-bobine auxiliaire dans le trou désigné en haut de la machine. Placez un rond de feutrine sous le porte-bobine. Ceci sert à empêcher le fil de se dérouler trop vite. Ne placez pas de porte-bobine au-dessus de la broche porte-bobine car ceci empêcherait la bobine de tourner.

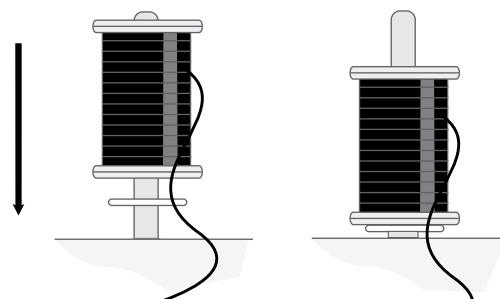

Bobiner la canette

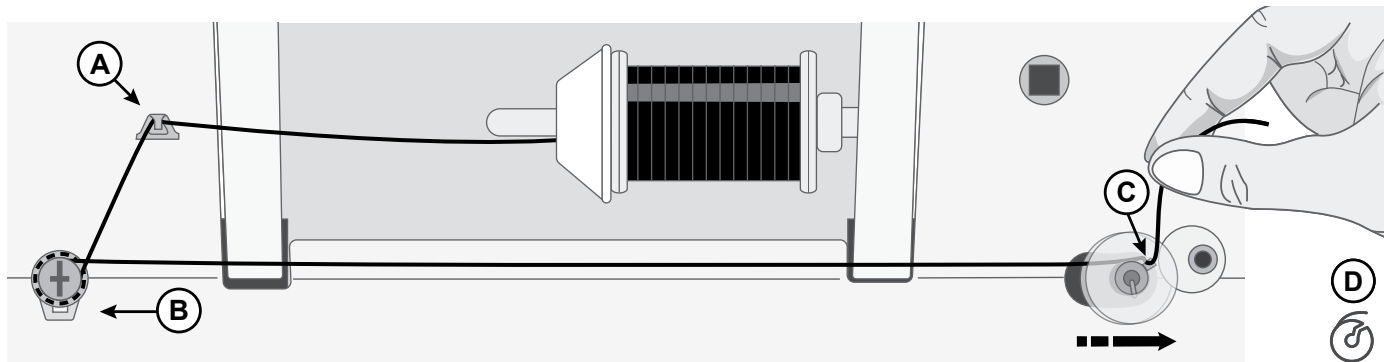

1. Placez la bobine de fil sur la broche porte-bobine. Poussez fermement un porte-bobine contre la bobine.
2. Placez le fil dans le guide-fil (A) de l'avant vers l'arrière. Amenez le fil dans le sens horaire autour du disque de tension de bobinage de canette (B), en vous assurant que le fil est bien tiré entre les disques.
3. Insérez-le dans le trou de la canette (C), de l'intérieur vers l'extérieur.
4. Placez la canette sur l'axe de bobinage de canette. Assurez-vous que la bobine est bien enfoncée.
5. Poussez l'axe de bobinage de canette sur la droite. Tenez le bout de fil et appuyez sur la pédale pour commencer à bobiner.

Remarque : Lorsque la broche du bobinage de la canette est poussée vers la droite, la machine ne coud pas. Veillez à repousser la broche de la canette en position de couture (à gauche) avant de coudre.

Au bout de quelques tours, enlevez votre pied de la pédale pour arrêter de bobiner. Coupez le bout de fil en trop au-dessus de la canette, en vous assurant de la couper aussi près de la canette que possible. Appuyez sur la pédale pour reprendre le bobinage. Quand la canette est pleine, le bobinage de canette ralentit et s'arrête automatiquement.

Remarque : Vous pouvez également démarrer le bobinage en appuyant longuement sur le bouton marche/arrêt.

Lorsque la broche de bobinage est poussée vers la droite, une icône de bobinage est affichée sur l'écran (D).

6. Poussez l'axe de bobinage de canette sur la gauche. Retirez la canette et coupez le fil.

Mettre la canette en place

Remarque : Veillez à ce que l'aiguille soit complètement relevée et que la machine soit éteinte avant d'insérer ou d'enlever la canette.

1. Retirez le couvercle de la canette (A) en poussant vers la droite le petit bouton situé du côté droit du couvercle (B).
2. Insérez la canette dans le compartiment de canette de sorte que le fil se déroule dans le sens inverse des aiguilles d'une montre.
3. Avec le bout du doigt sur la canette, tirez le fil légèrement vers la droite et sous le guide (C) puis vers la gauche.
4. Continuez à guider le fil vers le haut et la gauche ainsi qu'autour de la courbe (D).
5. Faites-le descendre dans le canal vers l'avant et dans le couteau à fil de canette (E).

Remettez le couvercle de canette en place et tirez le fil sur la droite pour couper le fil en trop.

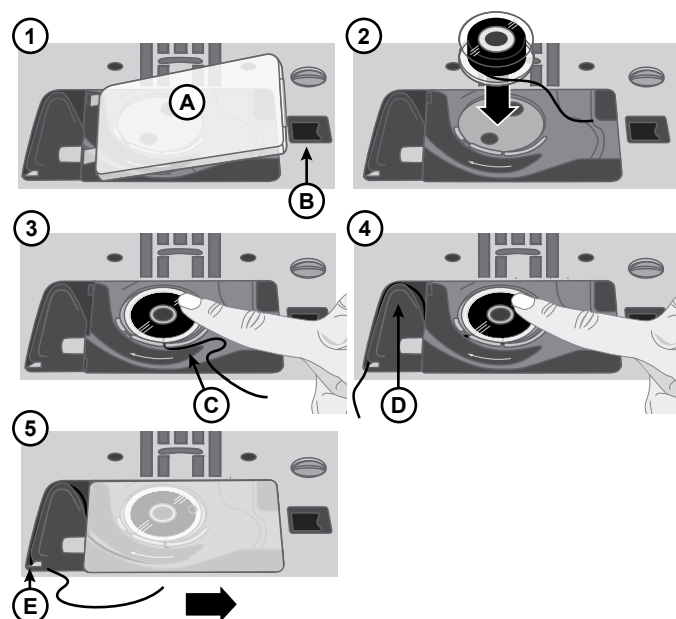

Enfilage de la machine

Important ! Assurez-vous que le pied-de-biche est relevé et que l'aiguille est dans sa position la plus haute, en tournant le volant vers vous. Ceci est très important pour s'assurer que la machine est correctement enfilée. Si vous ne suivez pas cette consigne, vous pourriez avoir une mauvaise qualité de point lorsque vous coudrez.

1. Placez une bobine de fil sur la broche porte-bobine et posez le porte-bobine de taille appropriée.
2. Passez le fil dans le guide-fil (A), de l'avant vers l'arrière, et dans le guide-fil (B), de l'arrière vers l'avant. Tirez le fil entre les disques de tension (C).
3. Continuez à faire descendre le fil dans la fente d'enfilage de droite, autour du tour en U, puis faites-le remonter dans la fente d'enfilage de gauche.
4. Amenez le fil de la droite jusque dans le releveur de fil (D) et faites-le descendre dans la fente d'enfilage de gauche, puis dans le guide-fil inférieur (E) et vers le guide-fil d'aiguille (F).
5. Enfilez l'aiguille de l'avant vers l'arrière.

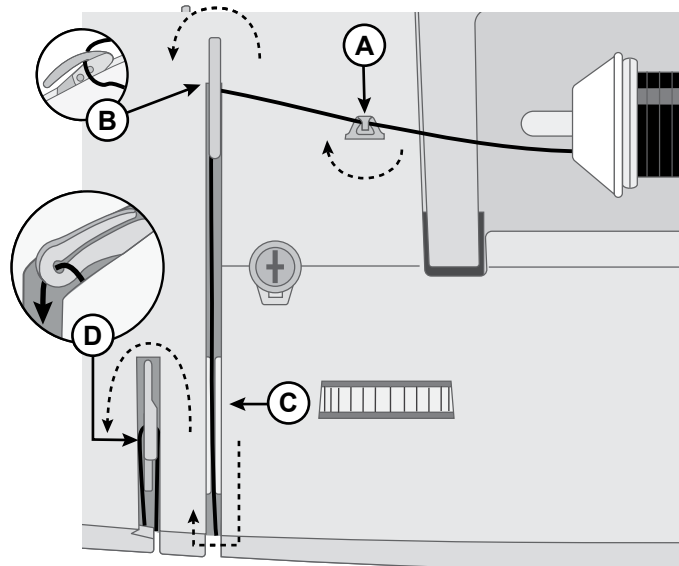

Machine vue d'en haut

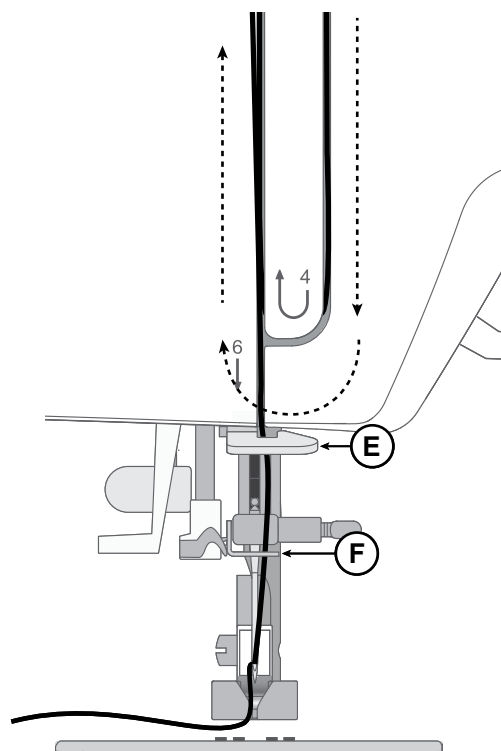

Machine vue de face

Enfile-aiguille

L'enfile-aiguille intégré vous permet d'enfiler l'aiguille rapidement et facilement.

L'aiguille doit être dans sa position la plus haute pour pouvoir utiliser l'enfile-aiguille intégré. Tournez le volant vers vous jusqu'à ce que l'aiguille soit dans sa position la plus haute, ou appuyez sur le bouton haut/bas de l'aiguille. Nous vous recommandons aussi d'abaisser le pied-de-biche.

- Utilisez la poignée (A) pour tirer l'enfile-aiguille jusqu'en bas. Les brides métalliques couvrent l'aiguille. Un petit crochet passe dans le chas de l'aiguille (B).
- Placez le fil de l'arrière sur le guide-fil (C) et sous le petit crochet (D).
- Laissez l'enfile-aiguille basculer doucement vers l'arrière. Le crochet tire le fil à travers le chas de l'aiguille et forme une boucle derrière l'aiguille. Tirez la boucle du fil vers l'extérieur derrière l'aiguille.
- Levez le pied-de-biche et placez le fil en dessous.
- Tirez environ 15 à 20 cm de fil au-delà du chas de l'aiguille. Cela empêchera la machine de se désefiler lorsque vous commencerez à coudre.

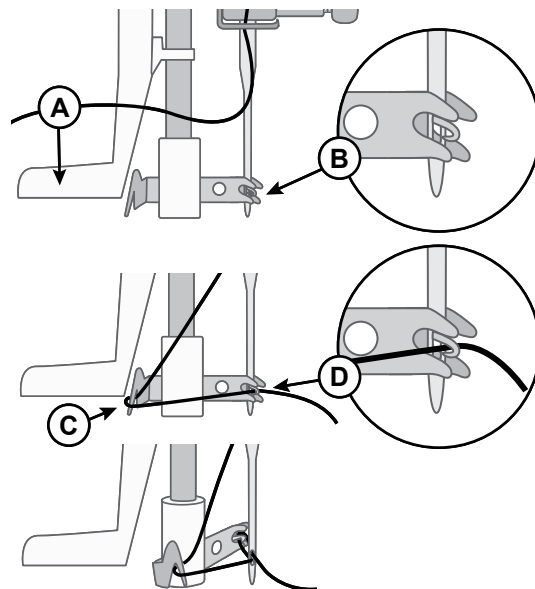

*Remarque : L'enfile-aiguille est conçu pour être utilisé avec des aiguilles de taille 70
110. Vous ne pouvez pas utiliser l'enfile-aiguille pour les aiguilles de taille 60 ou moins, ni avec les aiguilles lancéolées ou doubles. Certains accessoires en option exigent un enfilage manuel de l'aiguille. Lorsque vous enfiler l'aiguille manuellement, assurez-vous que l'aiguille est enfilée de l'avant vers l'arrière.*

Aiguilles

L'aiguille de la machine à coudre joue un rôle important pour obtenir une couture réussie. Utilisez uniquement des aiguilles de qualité. Nous recommandons les aiguilles du système 130/705H. Le jeu d'aiguilles inclus avec votre machine contient des aiguilles des tailles les plus fréquemment utilisées.

 *Assurez-vous d'adapter l'aiguille au fil que vous utilisez. Les fils épais nécessitent une aiguille comportant un plus grand chas. Si le chas de l'aiguille est trop petit pour le fil, l'enfile-aiguille peut ne pas fonctionner correctement.*

Aiguilles universelles



Les aiguilles universelles ont une pointe légèrement arrondie et existent dans de nombreuses tailles. Pour la couture générale sur un grand nombre de types et épaisseurs de tissus.

Points sautés



Les aiguilles pour tissu extensible ont une pointe ronde et une tige spéciale afin d'éviter de sauter des points quand le tissu est souple. Pour le tricot, les maillots de bain, le polaire, les daims et les cuirs synthétiques.

Tissus tissés



Les aiguilles pour denim ont une pointe effilée pour bien pénétrer dans les tissus tissés serrés sans tordre l'aiguille. Pour la grosse toile, le denim, les microfibres.

Aiguilles à broder



Les aiguilles à broder comportent une tige spéciale, une pointe légèrement arrondie et un chas un peu plus grand pour éviter d'endommager le fil et le tissu. À utiliser avec des fils métalliques et autres fils spéciaux pour la broderie et la couture décorative.

Aiguilles lancéolées

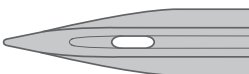

Les aiguilles lancéolées comportent de grandes extensions de chaque côté de l'aiguille pour percer des trous dans le tissu lors de la couture d'entredeux ou d'autres points d'ourlet sur des tissus en fibre naturelle.

 *Pour éviter que l'aiguille ne se casse, utilisez uniquement une vitesse de couture moyenne/faible et l'aiguille recommandée pour la couture de tissus épais.*

Informations importantes sur les aiguilles



Changez l'aiguille fréquemment. En règle générale, les aiguilles doivent être changées toutes les 6 à 8 heures de temps de couture effectif.

Utilisez toujours une aiguille droite avec un bout pointu et assurez-vous que la pointe n'est pas tordue ou endommagée (A).

Une aiguille endommagée (B) peut provoquer des points sautés, se casser ou casser le fil. Elle peut également endommager la plaque à aiguille.

N'utilisez pas d'aiguilles doubles asymétriques (C), car elles peuvent endommager votre machine à coudre.

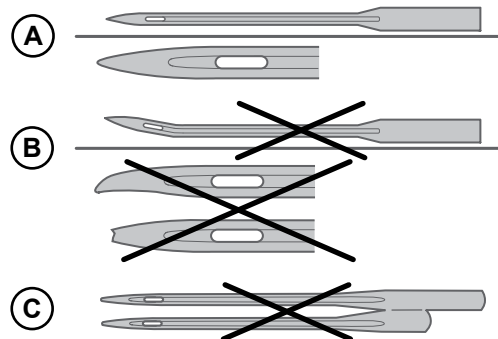

Guide de sélection — Taille d'aiguille, tissu, fil

Taille d'aiguille	Tissu	
70 (9) 80 (12)	Tissus légers : Coton fin, voile, soie, mousseline, interlock, tricot, jersey, crêpe, polyester, organza, organdi	Fil multi-usage pour travaux légers
80 (12) 90 (14)	Tissus de moyenne épaisseur : Coton de quilting, satin, tricot double, laine légère, rayon, polyester, lin fin	Utilisez les fils en polyester sur les tissus synthétiques et le fil tout-usage ou de coton sur les tissus naturels pour obtenir les meilleurs résultats possibles.
90 (14)	Tissus de moyenne épaisseur : Tissé ferme, lin d'épaisseur moyenne, mélange coton/polyester, tissu bouclé, chambré, tricot double	
100 (16)	Tissus épais : Toile, laine, jean, décoration d'intérieur, polaire, tricots épais	Fil polyester ou polyvalent
110 (18)	Tissus épais : Laine épaisse, tissu d'ameublement	Fil robuste pour l'aiguille, avec du fil tout-usage pour la canette.

Changer l'aiguille

Remarque : Avant de procéder au changement d'aiguille, il peut être utile de placer un petit morceau de papier ou de tissu sous la zone de l'aiguille, au-dessus du trou de la plaque à aiguille, afin que l'aiguille ne tombe pas accidentellement dans la machine.

1. Desserrez la vis de l'aiguille. Si elle est trop serrée, utilisez le tournevis fourni avec vos accessoires pour vous aider à desserrer la vis.
2. Retirez l'aiguille.
3. Insérez la nouvelle aiguille dans la vis à aiguille, avec le côté plat vers l'arrière de l'aiguille.
4. Lorsque l'aiguille ne peut plus monter, serrez la vis fermement.

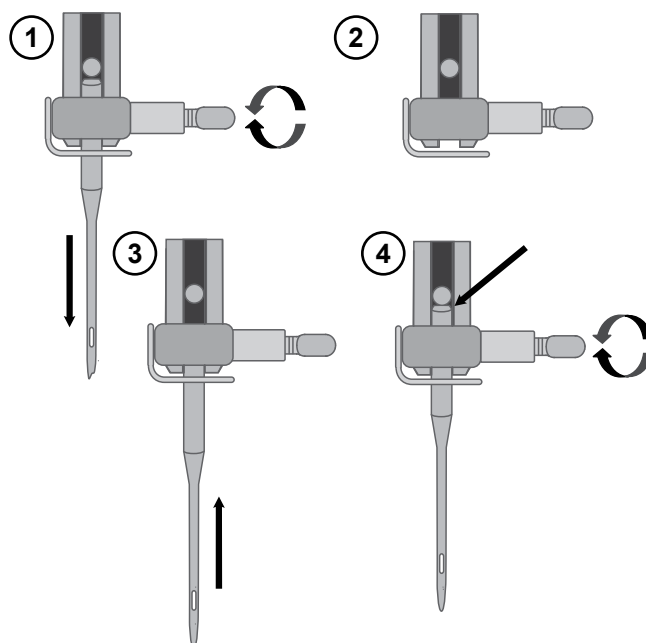

Tension du fil

Pour régler la tension du fil, tournez le bouton en haut de la machine. En fonction du tissu, du fil, etc. il peut être nécessaire d'ajuster la tension. Pour une apparence et une durabilité optimales du point, veillez à ce que la tension du fil d'aiguille soit correctement réglée. Pour la couture générale, les fils se croisent uniformément entre les deux couches de tissu (A).

Si le fil de canette est visible sur le dessus du tissu, la tension du fil d'aiguille est trop élevée (B). Réduisez la tension du fil d'aiguille.

Si le fil supérieur est visible sous le tissu, la tension du fil d'aiguille est trop faible (C). Augmentez la tension du fil d'aiguille.

Pour les points décoratifs et les boutonnières, le fil supérieur doit être visible sur l'envers du tissu.

Faites quelques essais sur des chutes de tissu que vous allez utiliser et vérifiez la tension.

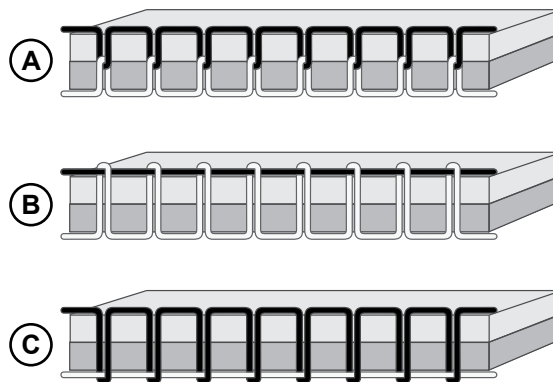

Coudre sans griffes d'entraînement

Lorsque vous cousez des boutons ou que vous utilisez d'autres techniques de couture pour lesquelles vous ne voulez pas que le tissu soit entraîné, vous devez abaisser les griffes d'entraînement.

Le levier des griffes d'entraînement se trouve à l'arrière du bras libre.

1. Abaissez les griffes d'entraînement en déplaçant le levier vers la position « Griffes d'entraînement vers le bas ».
2. Relevez les griffes d'entraînement en déplaçant le levier vers la position « Griffes d'entraînement vers le haut ».

Remarque : Les griffes d'entraînement ne se relèvent pas immédiatement lorsque le levier est activé. Tournez le volant vers vous d'un tour complet ou commencez à coudre pour réenclencher les griffes d'entraînement.

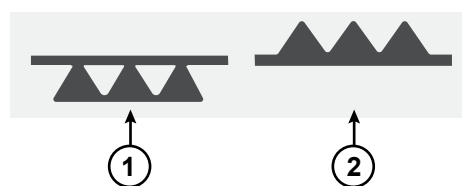

Changer le pied-de-biche

1. Assurez-vous que le pied-de-biche est relevé et que l'aiguille est dans sa position la plus haute. Le bouton de dégagement du pied-de-biche est situé derrière le support du pied presseur. Appuyez sur ce bouton pour dégager le pied-de-biche.
2. Pour fixer un pied presseur au support, placez le pied presseur souhaité avec sa tige directement sous l'encoche du support de pied presseur. Abaissez le releveur du pied presseur et le pied presseur s'enclenchera.

Remarque : Si vous avez des difficultés à placer le pied-de-biche dans la bonne position, maintenez le bouton de dégagement enfoncé tout en abaissant le pied-de-biche. Utilisez votre pouce pour guider soigneusement le pied-de-biche dans la bonne position et il se mettra en place.

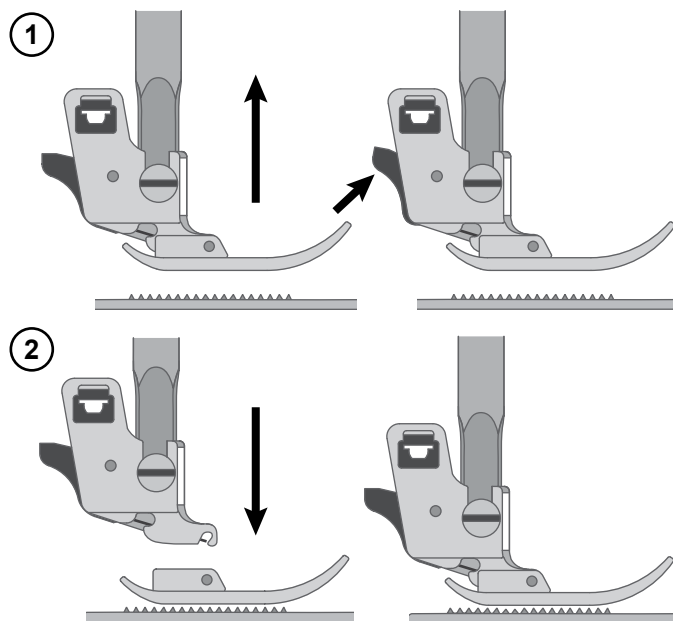

FONCTIONNEMENT DE VOTRE MACHINE

Commandes de fonctionnement de la machine

Bouton de marche arrière



Le bouton de marche arrière a deux fonctions différentes, selon le point qui a été sélectionné.

Points utilitaires (points n° 1-6) , Points utilitaires et décoratifs (point n° 01)

Appuyez et maintenez enfoncé le bouton de marche arrière pour coudre en marche arrière. Relâchez-le pour reprendre la couture en marche avant. La machine coud en marche arrière tant que vous maintenez le bouton de marche arrière enfoncé.

Point d'arrêt



En appuyant dessus, la machine coud immédiatement trois points d'arrêt et s'arrête automatiquement.

Points utilitaires (point n° 7-23), Points utilitaires et décoratifs (point n° 02-71), Alphabet Appuyez sur le bouton de marche arrière et la machine coud 3 points d'attache puis s'arrête automatiquement.

Marche/Arrêt



START/STOP (DÉMARRER/ARRÊTER) est utilisé pour démarrer et arrêter la machine sans utiliser la pédale. Appuyez longuement pour commencer à coudre et appuyez de nouveau pour arrêter la couture.

Aiguille haut/bas



Appuyez sur aiguille haut/bas pour faire monter ou descendre l'aiguille. Le réglage de la position d'arrêt de l'aiguille est modifié en même temps. Vous pouvez également appuyer une fois sur la pédale de commande pour abaisser ou relever l'aiguille.

Coupe-fil automatique



Appuyez sur le bouton du coupe-fil automatique et votre machine noue les fils, coupe les fils de dessus et de canette.

Pour couper les fils à la fin d'un point ou d'un programme de points, appuyez sur le coupe-fil automatique pendant la couture.

Levier de contrôle de vitesse



Tous les points de votre machine à coudre ont une vitesse de couture recommandée préprogrammée. Vous pouvez ajuster la vitesse à l'aide du levier de contrôle de vitesse. Faites glisser le levier vers la gauche pour diminuer la vitesse et vers la droite pour l'augmenter. Vous ne pouvez pas sélectionner une vitesse plus élevée que la vitesse maximum par défaut du point sélectionné.

Panneau de contrôle des points

Les fonctions du panneau de contrôle des points sont utilisées pour sélectionner et ajuster les points et les polices de programme. Chaque fonctionnalité est répertoriée et décrite plus en détail ci-dessous.

1. Bouton de mode
2. Affichage
3. Boutons de fonctions

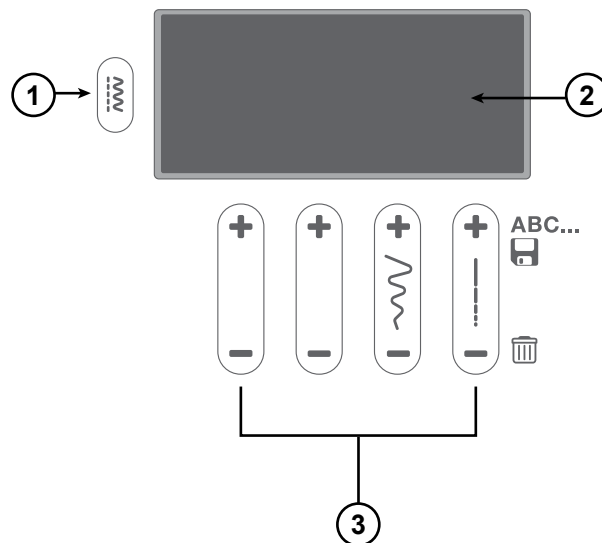

Affichage

Sur l'écran, vous pouvez voir le point actuel avec la longueur, la largeur et la recommandation de pied-de-biche réglées. Vous pouvez également voir les fonctions activées, telles que la couture de boutonnieres et le bobinage de canette.

Menu de points

Appuyez pour basculer entre les Menus de points. Il existe trois menus de points, 1. Points utilitaires, 2. Points décoratifs et 3. Alphabet. Le menu sélectionné est affiché sur l'écran.

Largeur de point/position de l'aiguille

Quand vous sélectionnez un point, votre machine le règle automatiquement sur la meilleure largeur. Le réglage par défaut est indiqué sur l'écran. La largeur du point peut être réglée entre 0 et 7 mm. Certains points ont une largeur de point limitée. Augmentez la largeur du point en appuyant sur « + », réduisez-la en appuyant sur « - ».

Lorsqu'un point droit ou un point droit renforcé est sélectionné, le bouton de réglage de la largeur de point est utilisé pour ajuster la position de l'aiguille. En appuyant sur « + », la position de l'aiguille est déplacée vers la droite. En appuyant sur « - », l'aiguille se déplace vers la gauche.

Longueur de point

Quand vous sélectionnez un point, votre machine le règle automatiquement sur la meilleure longueur. Le réglage par défaut est indiqué sur l'écran. La longueur du point peut être réglée entre 0 et 4,5 mm. Certains points ont une longueur de point limitée. Augmentez la longueur du point en appuyant sur « + », réduisez-la en appuyant sur « - ».

Boutons de sélection de point

Pour sélectionner un point dans un autre menu, vous devez d'abord changer de mode, puis sélectionner le point. Les numéros de points correspondants sont indiqués sur les tableaux de points disponibles en bas à droite de la machine, sous le panneau de contrôle des points. Choisissez le mode, puis appuyez sur les boutons de réglage du motif + ou - pour sélectionner le numéro du point que vous souhaitez.

Mode Couture

Affichage en mode couture

Le mode couture est le premier qui s'affiche sur l'écran après avoir allumé la machine. Vous trouvez là toutes les informations de base dont vous avez besoin pour commencer à coudre. C'est également à cet endroit que vous réglez les paramètres de votre point. Le point droit est sélectionné par défaut.

1. Indicateur de mode

2. **Position d'arrêt de l'aiguille** — indique si l'aiguille « HAUT » ou « BAS » est active
3. **Indicateur du bobinage de canette** — indique que le moteur de bobinage de canette est activé
4. **Pied-de-biche recommandé** — indique le pied-de-biche qu'il est recommandé d'utiliser pour le point sélectionné afin d'obtenir le meilleur résultat
5. **Numéro de point** — le point actuellement sélectionné
6. **Indicateur du levier de boutonnière** — indique qu'une boutonnière est sélectionnée
7. **Largeur de point** — la largeur actuelle pour le point sélectionné
8. **Longueur de point** — la longueur actuelle pour le point sélectionné

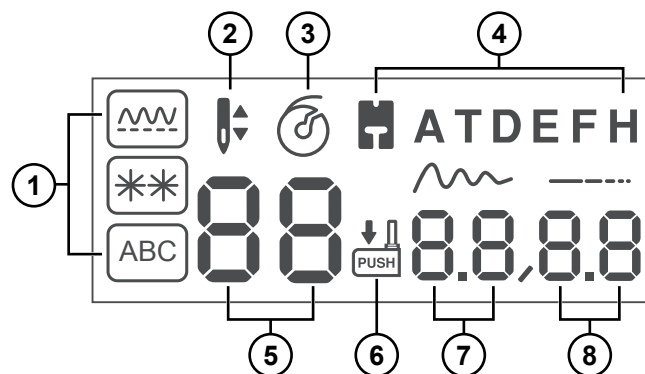

Sélectionner un point

Votre machine dispose de trois menus de points. Le menu 1 comprend les points utilitaires. Le menu 2 contient les points décoratifs.

Le menu 3 comprend les points alphanumériques. Vous trouverez ici des caractères alphanumériques que vous pouvez utiliser pour créer des séquences.

Lorsque vous allumez votre machine, le mode motif et le point droit (A) sont activés et le (point n° 1) est sélectionné (B).

Appuyez sur le « bouton de mode » (C) pour basculer entre les menus de points. Le mode actuellement sélectionné est affiché sur l'écran (A).

Choisissez le mode, puis appuyez sur les deux boutons de gauche + ou - de réglage du motif (D) pour sélectionner le numéro du point que vous souhaitez.

Pour sélectionner un point dans un autre menu, vous devez d'abord changer de mode, puis sélectionner le point.

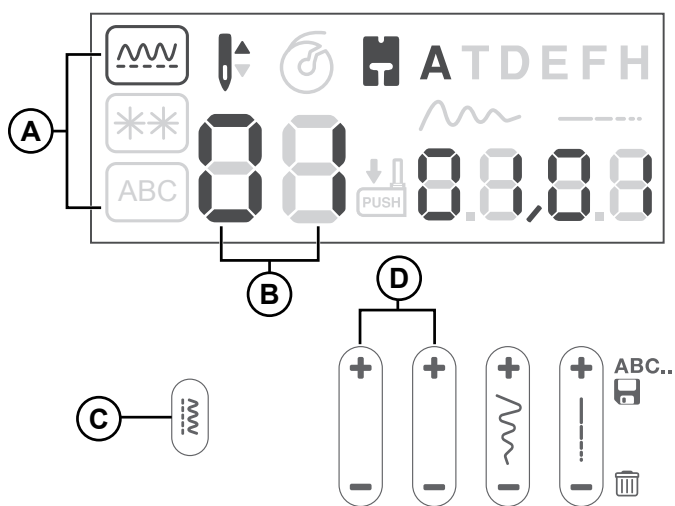

Créer une séquence

1. Les lettres sont sélectionnées en appuyant sur les + et - des deux boutons de fonction situés à gauche (A).
2. Regardez le tableau des points (B) pour voir quel numéro de point correspond à quelle lettre ou à quel chiffre. Pour programmer « SINGER », il faudrait utiliser les numéros de points 29, 19, 24, 17, 15, 28 (B).
3. Après avoir sélectionné chaque lettre, appuyez sur le côté + du bouton de fonction ABC (C) pendant deux secondes pour entendre deux bips.
4. Vous êtes maintenant prête à coudre le mot « SINGER ». Il brodera la séquence de lettres qui a été enregistrée et s'arrêtera lorsque la séquence sera terminée. Pour répéter la séquence, appuyez sur la pédale de commande ou sur le bouton Marche/Arrêt.

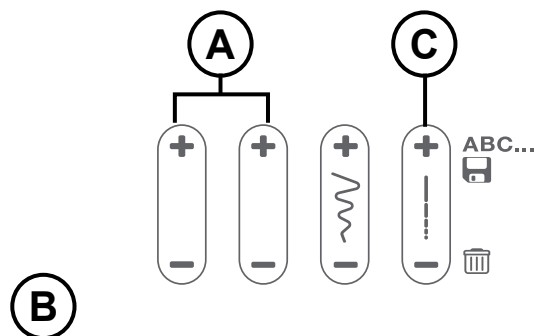

ABC														
01	02	03	04	05	06	07	08	09	10	11	12	13	14	15
1	2	3	4	5	6	7	8	9	0	A	B	C	D	E
16	17	18	19	20	21	22	23	24	25	26	27	28	29	30
F	G	H	I	J	K	L	M	N	O	P	Q	R	S	T
31	32	33	34	35	36	37	38	39	40	41	42	43	44	45
U	V	W	X	Y	Z	Ä	Å	Ã	Á	À	Â	Æ	Ç	Ë
46	47	48	49	50	51	52	53	54	55	56	57	58	59	60
Ê	É	È	Ë	Ï	Î	Ï	Ï	Ñ	Ö	Ô	Ó	Œ	Ø	Š
61	62	63	64	65	66	67	68	69	70	71	72	73	74	75
β	Ü	Û	Ú	Ù	=	+	-	×	÷	_	()	.	,
76	77	78	79	80	81	82	83	84	85	86	87	88	89	90
?	¿	!	¡	:	;	'	"	*	\	/		°	#	\$
91	92	93	94											
%	&	@	□											

Insertion d'un point

1. Lorsqu'une erreur est commise, par exemple vous omettez le « E » dans SINGR.
2. À l'aide du bouton de fonction +/- de la largeur de point, faites défiler jusqu'à la 4e lettre des 5 points saisis (04/05). (Ces chiffres sont affichés sous les icônes de largeur et de longueur sur l'écran).
3. En utilisant les côtés +/- des boutons de réglage de motif, faites défiler jusqu'à la lettre E, numéro 15. Appuyez sur le côté + du bouton ABC pour saisir la lettre.
4. Enregistrez la nouvelle orthographe du mot en appuyant sur le côté + du bouton de fonction ABC pendant deux secondes. Vous êtes maintenant prête à coudre le mot « SINGER ».

Supprimer un point

1. À l'aide du bouton de fonction +/- de la largeur de point, faites défiler jusqu'à la position du point que vous souhaitez supprimer.
2. Appuyez sur le côté - du bouton de fonction ABC.
3. Enregistrez la séquence modifiée en appuyant sur le côté + du bouton de fonction ABC pendant deux secondes.

Effacer la mémoire

1. Appuyez et maintenez le côté - du bouton de fonction ABC jusqu'à ce que tous les points programmés aient disparu.
2. Enregistrez en appuyant sur le côté + du bouton de fonction ABC pendant deux secondes.

COUTURE

Couture

À côté de chaque description de point ou de technique de couture, il y a dans cette section du manuel, un tableau qui donne des recommandations de réglage et de pied-de-biche. Vous trouverez à droite des exemples dans le tableau.

Les paramètres recommandés sont également indiqués sur l'écran, mais peuvent nécessiter un ajustement pour s'adapter à une technique particulière.

Remarque : Certains tissus peuvent déteindre sur d'autres tissus ainsi que sur votre machine à coudre. Cette décoloration peut être très difficile, voire impossible à enlever. Le tissu polaire et le tissu denim, en particulier le rouge et le bleu, peuvent contenir un excès de teinture. Si vous pensez que votre tissu/vêtement prêt-à-porter contient un excès de teinture, lavez-le avant de coudre pour éviter qu'il ne déteigne sur votre machine.

Remarque : Pour les meilleurs résultats de couture, utilisez le même fil en haut et dans la canette. Si vous cousez avec des fils spéciaux/décoratifs, utilisez un fil à coudre normal dans la canette.

Commencez à coudre - Point droit

Réglez votre machine sur un point droit (voir le tableau de droite).

Levez le pied-de-biche et placez le tissu en dessous, près d'une ligne servant de guide pour le surplus de couture sur la plaque à aiguille. Le couvercle de canette comporte une ligne guide de 6 mm (1/4").

Placez le fil du haut sous le pied-de-biche.

Abaissez l'aiguille à l'endroit où vous voulez commencer. Ramenez les fils vers l'arrière et abaissez le pied-de-biche. Appuyez sur la pédale. Guidez doucement le tissu le long du guide de couture en laissant la machine entraîner le tissu (A). Si le fil de canette n'est pas tiré vers le haut, il le sera automatiquement lorsque vous commencerez à coudre.

Remarque : Vous pouvez également démarrer et arrêter votre machine avec le bouton Start/Stop.

Pour sécuriser le début d'une couture, appuyez et maintenez le bouton de marche arrière. Cousez quelques points en marche arrière. Relâchez le bouton de marche arrière et la machine se remettra à coudre en avant (B).

Changement de position d'aiguille

Certaines coutures se font plus facilement en changeant la position de l'aiguille, par exemple pour surpiquer un col ou coudre une fermeture à glissière. La position de l'aiguille est réglée à l'aide du bouton de largeur de point.

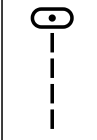
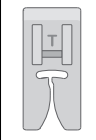
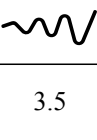
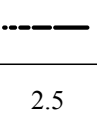
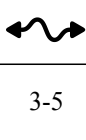
				
(A)	(B)	3.5	2.5	3-5



A. Point

B. Pied-de-biche

C. Largeur de point en mm

D. Longueur de point en mm

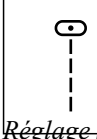
E. Tension du fil

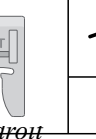
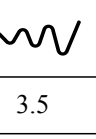
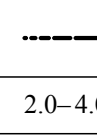
				
Réglage sur point droit		3.5	2.0-4.0	3-5

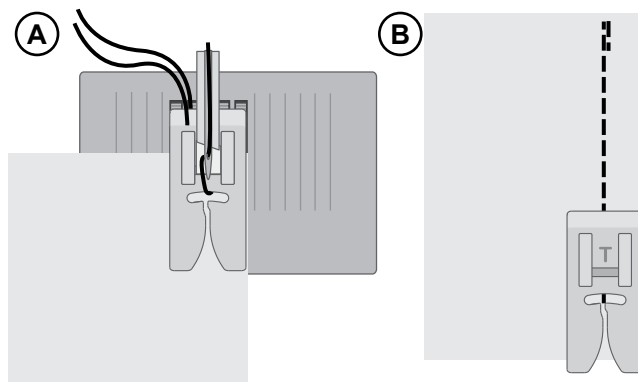

Changer de sens de couture

Pour changer le sens de couture, arrêtez la machine. Appuyez sur le bouton d'arrêt de l'aiguille pour activer le bouton de position de l'aiguille vers le haut ou vers le bas. L'aiguille s'enfoncera dans le tissu.

Relever le pied-de-biche.

Pivotez le tissu autour de l'aiguille pour changer de sens de couture à votre gré. Abaissez le pied-de-biche et continuez à coudre dans le nouveau sens.

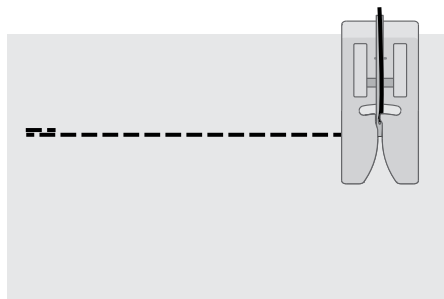

Terminer la couture

Appuyez sur le bouton de marche arrière et cousez un certain nombre de points en marche arrière à la fin de la couture. Relâchez le bouton pour coudre à nouveau en marche avant jusqu'à la fin de la couture. Ceci renforcera la couture, afin que les points ne s'effilochent pas.

Tournez le volant vers vous jusqu'à ce que l'aiguille se trouve à sa position la plus élevée. Levez le pied-de-biche et retirez le tissu, en tirant les fils vers l'arrière.

Tirez les fils vers le haut et dans le coupe-fil, afin qu'ils soient coupés à la bonne longueur et que votre aiguille ne soit pas désenfilée lorsque vous recommencerez à coudre.

Point droit extensible

Ce point est plus résistant que le point droit normal, car il s'agit d'un point triple et élastique. Le point droit extensible peut être utilisé pour les tissus extensibles épais, les coutures d'entre-jambe qui sont mises à rude épreuve et la surpiqûre de tissus épais.

Guidez délicatement le tissu à mesure qu'il se déplace vers l'avant ou vers l'arrière pendant que vous cousez.

		3.5	2.5	3-5



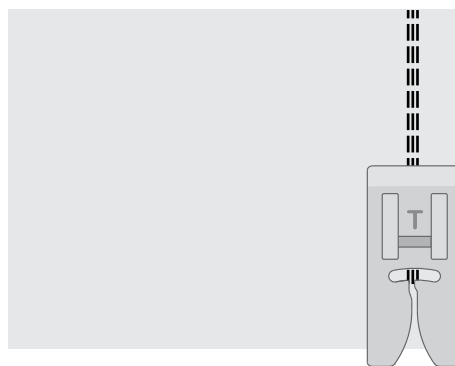

Réglage sur point droit extensible



Point zigzag multi-point

Le point zigzag multi-point s'utilise pour surfiler les bords bruts. Veillez à ce que l'aiguille perce le tissu sur le côté gauche et surfile le bord sur le côté droit.

Ce point peut également être utilisé en tant que point élastique pour permettre aux coutures de s'étirer lors de la couture de tricots.

				
		3.0–5.0	1.0	3–5

Réglage du point zigzag multi-point







Point de surjet incliné

Le point surjet incliné inversé assemble et surfile le bord en une seule fois, idéal pour les tissus extensibles. Ce point est plus élastique que les coutures normales, très résistant et facile à coudre.

Placez le tissu sous le pied-de-biche, en alignant les bords du pied-de-biche avec le bord du tissu. Une fois la couture terminée, coupez l'excédent de tissu à l'extérieur de la couture.

Astuce : Vous pouvez également utiliser le pied pour ourlet invisible pour coudre sur le bord même du tissu. Ajustez l'extension sur le pied, et laissez-la guider le long du bord du tissu. Commencez toujours par faire un essai de couture sur un morceau de tissu usagé, le résultat peut varier en fonction du poids et de la qualité du tissu.

				
		5.0	2.5	3–5



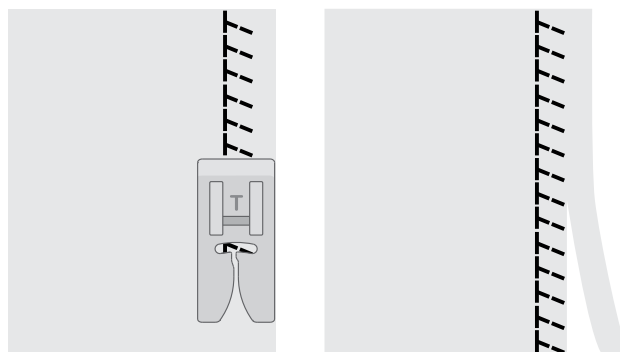

Réglage du point de surjet incliné inversé



Point surjet fermé

Le point de surjet fermé peut être utilisé pour la couture de tissus extensibles de poids moyen à lourd.

Utilisez ce point pour ourler les tissus extensibles (A) et pour les passants de ceinture (B). Pliez un ourlet sur l'envers et cousez avec le point surjet fermé sur l'endroit. Coupez le surplus de tissu.

				
		5.0	2.5	3-5



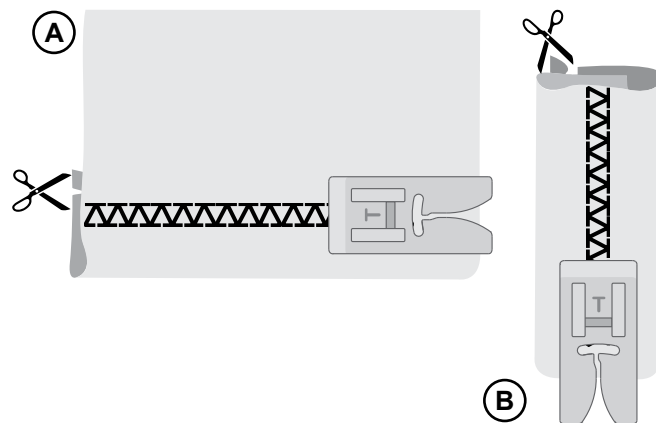



Réglage sur point surjet fermé

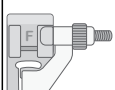

Ourlet invisible

Le point d'ourlet invisible est utilisé pour faire des ourlets invisibles sur les jupes, pantalons et les ouvrages de décoration d'intérieur. Il existe deux types d'ourlets invisibles : l'un est conseillé pour le tissu extensible de moyen à épais (1), l'autre pour le tissu de moyen à épais (2).

- Finissez le bord brut de l'ourlet si vous cousez sur un tissu tissé. Il n'est pas nécessaire de finir en premier le bord brut sur la plupart des tricots.
- Pliez et repassez le surplus d'ourlet sur l'envers.
- Repliez l'ourlet sur lui-même, afin qu'environ 1 cm (3/8") du bord fini dépasse du pli. L'envers de votre ouvrage doit désormais être orienté vers le haut.
- Placez le tissu sous le pied-de-biche, afin que le pli passe le long du guide-bord (A).
- Lorsque l'aiguille pique dans le pli, elle doit s'enfoncer dans une petite quantité de tissu. Si les points sont visibles sur l'endroit, réglez le guide-bord (A) en tournant la vis de réglage (B) jusqu'à ce que le point qui pique l'ourlet soit pratiquement invisible.

					
(1)	(2)		3.5	1.5-2.0	3-5

Réglage sur ourlet invisible

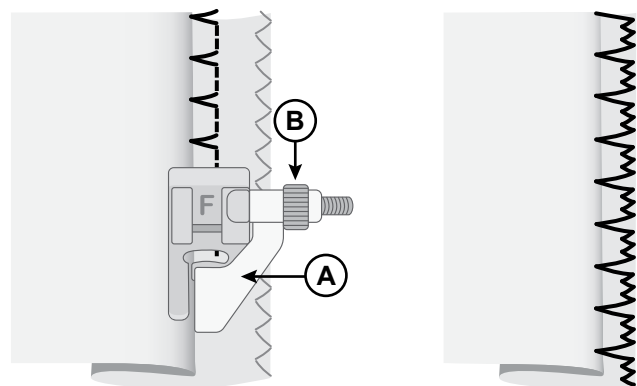

Tissé

Tissu extensible

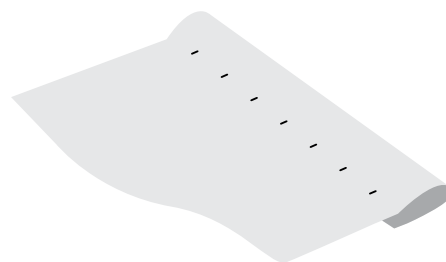

Endroit du tissu

Reprisage et raccommodage





Réparer les grands trous

Pour couvrir un grand trou, il est nécessaire de coudre un nouveau morceau de tissu sur la zone abîmée.





Bâtissez le nouveau morceau de tissu sur la zone abîmée, sur l'endroit du tissu.

Cousez les bords du tissu avec le point zigzag ou le point zigzag multi-point.

Découpez la zone abîmée près de la couture sur l'envers du tissu.

				
		4.0-6.0	2.0	3-5

Préparation pour zigzag

				
		5.0	1.0-2.0	3-5

Réglage du zigzag multi-point

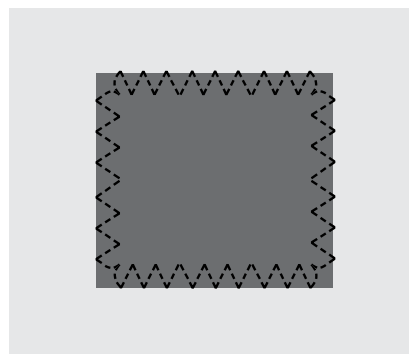

Réparation d'accrocs

Sur les accrocs, les bords effilochés ou les petits trous, il peut être utile de poser un morceau de tissu sur l'envers du tissu. Le tissu du dessous renforce la zone abîmée.

Posez un morceau de tissu sous le tissu abîmé. Il doit être légèrement plus grand que la zone abîmée.

Cousez en travers de la zone abîmée avec le point zigzag ou le point zigzag multi-point.

Découpez le morceau de tissu utilisé comme renfort.

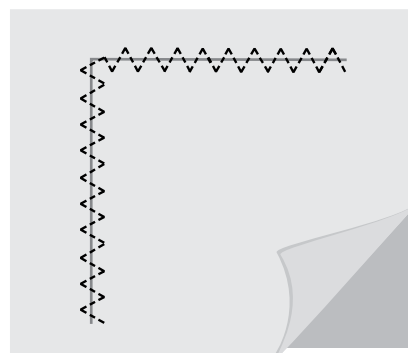





Boutonnière en une étape

Cousez des boutonnières à une taille parfaitement adaptée à votre bouton. Le tissu doit être entoilé là où vous cousez une boutonnière.

1. Marquez la position de départ de la boutonnière sur le tissu (A).
2. Sur le pied pour boutonnières en une étape, ouvrez le porte-bouton en poussant le levier vers l'arrière (B). Insérez le bouton. Ramenez le porte-bouton vers l'avant jusqu'à ce que le bouton tienne bien en place (C). Le bouton détermine la longueur de la boutonnière. La distance entre le levier du porte-bouton (B) et la butée (D) est la longueur de la boutonnière.
3. Posez le pied pour boutonnières une étape.
4. Veillez à ce que le fil soit tiré à l'intérieur du pied-de-biche et ensuite placé sous le pied.
5. Placez votre tissu sous le pied-de-biche de sorte que le marquage sur le tissu soit aligné avec le centre du pied pour boutonnière (E).
6. Abaissez le levier de boutonnière (F) jusqu'en bas et poussez-le en l'éloignant de vous. Le levier de boutonnière doit s'introduire entre le levier du porte-bouton (B) et la butée (D).
7. Tenez l'extrémité du fil supérieur et commencez à coudre. La boutonnière est cousue depuis l'avant du pied-de-biche vers l'arrière. Arrêtez de coudre lorsque la boutonnière est terminée.
8. Une fois la boutonnière terminée, relevez le pied-de-biche. Relevez le levier pour boutonnière jusqu'en haut.
9. Pour fixer le renfort, enfilez l'extrémité du fil supérieur dans une aiguille de couture à la main, tirez-le sur l'envers et faites un nœud avant de couper l'excès de fil.
10. Utilisez un découvit pour ouvrir la boutonnière en partant de chaque extrémité vers le milieu.

Si vous voulez coudre une autre boutonnière, ne poussez pas le levier de boutonnière vers le haut lorsque la boutonnière est terminée. Au lieu de cela, repoussez-le de nouveau. Cousez une autre boutonnière.

Remarque : Il est recommandé de toujours coudre une boutonnière d'essai sur une chute de tissu.

				
		5.0	0.4	3-5

Préparation pour boutonnière

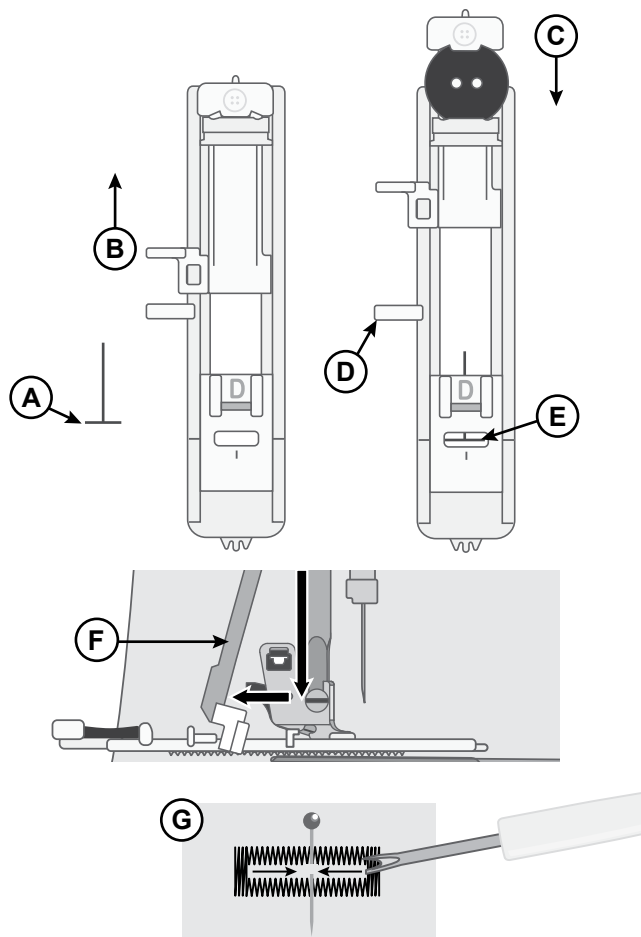





Couture de fermeture à glissière

Le pied pour fermeture à glissière peut être posé à droite ou à gauche de l'aiguille, pour faciliter la couture près du bord des dents de la fermeture.

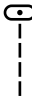
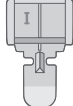
Pour coudre le côté droit de la fermeture à glissière, posez le pied dans la position de pied-de-biche de gauche (A).

Pour coudre le côté gauche de la fermeture à glissière, posez le pied dans la position de pied-de-biche de droite (B).

				
		3.5	2.0-3.0	3-5

Préparation pour la couture de fermetures à glissière

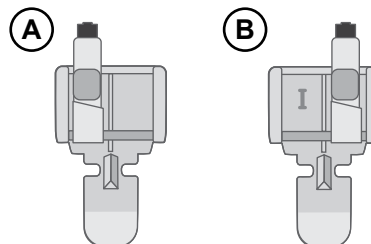

Fermeture à glissière centrée



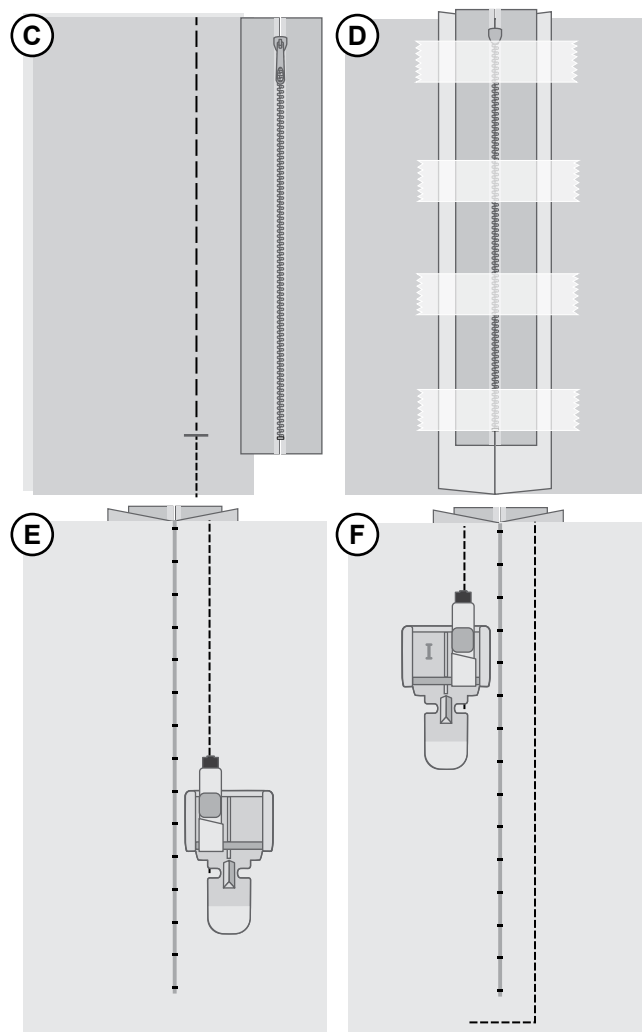

- Placez les pièces de tissu endroit contre endroit et épinglez. Marquez la longueur de la fermeture à glissière sur votre tissu.
- Bâtessez la couture de la fermeture à glissière en utilisant le surplus de couture spécifié (utilisez un point droit de 4 mm de longueur, avec une tension de fil de 2). Bâtessez jusqu'à la fin du repère de fermeture à glissière (C).
- Réglez la machine sur le point droit (voir tableau ci-dessus), cousez quelques points arrière et piquez le reste de la couture en laissant le surplus de couture spécifié (C).
- Repassez les surplus de couture pour les ouvrir. Placez l'endroit de la fermeture à glissière sur l'envers de la couture, fixez avec du ruban adhésif (D).
- Retournez votre travail, en vous assurant de placer l'endroit vers le haut. Posez le pied pour fermeture à glissière à gauche de l'aiguille (A).
- Cousez tout le long de l'endroit de la fermeture à glissière, n'oubliez pas de piquer des points en arrière au début. Arrêtez avec l'aiguille dans le tissu, levez le pied-de-biche et tournez votre ouvrage pour coudre le bas de la fermeture à glissière (E).
- Posez le pied pour fermeture à glissière à droite de l'aiguille (B). Cousez le dernier côté de la fermeture à glissière de la même manière que pour le premier côté (F).
- Retournez votre travail pour retirer le ruban adhésif de l'envers.
- Retournez-le à nouveau sur l'endroit et retirez les points de faufils.



Point de quilting aspect fait main

Simulez l'aspect du quilting cousu à la main avec le point de quilting fait main. Enfilez l'aiguille avec du fil transparent ou avec un fil qui se fond avec la couleur du dessus du tissu. Enfilez la canette avec une couleur de fil qui s'harmonise ou contraste avec le dessus du tissu, selon l'aspect que vous souhaitez pour votre ouvrage (le fil de la canette apparaîtra en fait sur le dessus du tissu).

- Pour obtenir une apparence cousue main précise, il est important que le point soit cousu avec une tension de fil élevée. Veillez à régler la tension conformément aux recommandations du tableau des points.
- Cousez le long d'une des coutures de votre ouvrage, ou autour d'un appliqué. L'effet cousu main est créé au fur et à mesure que le fil de canette est tiré vers le haut du tissu.
- Utilisez le guide de quilting pour réaliser des rangées paires de quilting en canal ou en écho comme illustré. Insérez le guide de bord/quilting dans la rainure située à l'arrière du support de pied-de-biche et ajustez la position pour qu'elle corresponde à votre ouvrage.

				
		3.5	2.0-3.0	6-9

Point de quilting aspect fait main

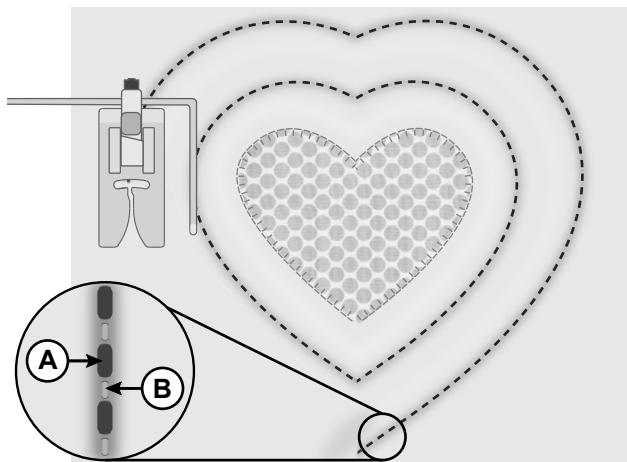





A. Fil de canette
B. Fil d'aiguille

Couture de boutons

Fixez les boutons facilement et rapidement grâce au point de couture spécial pour boutons.

1. Sélectionnez le point de couture de boutons.
2. Abaissez les griffes d'entraînement.
3. Installez le pied pour couture de bouton sur votre machine.
4. Marquez l'emplacement du bouton à l'aide d'un marqueur (A).
5. Placez votre ouvrage sous le pied-de-biche, insérez le bouton sous le pied en l'alignant sur le repère marqué sur le tissu. Abaissez le pied-de-biche (B).
6. Tournez le volant vers vous très lentement pour vous assurer que l'aiguille passe bien dans les trous. En cas de besoin ajustez la largeur du point (C).
7. Commencez à coudre à faible vitesse. La machine s'arrête automatiquement après quelques points.
8. Laissez une longue queue de fil et tirez-la sous le bouton. Enroulez la queue du fil autour de la tige.
9. Utilisez une aiguille à coudre manuelle pour tirer le fil sur l'envers du tissu et le fixer.
10. Pour réengager les griffes d'entraînement, ramenez le levier des griffes d'entraînement en position de couture normale, puis tournez le volant vers vous d'un tour complet.

				
		3.5	—	2-4

Préparation pour la couture des boutons

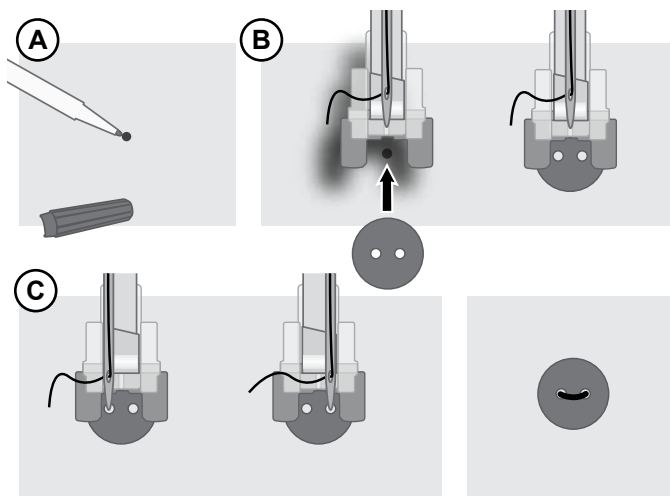

ENTRETIEN

Nettoyage de la machine

Pour que votre machine à coudre fonctionne toujours correctement, nettoyez-la fréquemment. Il n'est pas nécessaire de la lubrifier. Essuyez les surfaces extérieures de votre machine à coudre à l'aide d'un chiffon doux pour enlever les poussières ou les peluches accumulées.

Nettoyage de la zone de canette

 *Relevez l'aiguille et éteignez la machine.*

Retirez le pied-de-biche. Faites glisser le couvercle de canette et enlevez la canette.

Retirez les vis de la plaque à aiguille à l'aide du tournevis en L. Soulevez et enlevez la plaque à aiguille.

Nettoyez les griffes d'entraînement et le compartiment de canette avec la brosse fournie dans les accessoires.

Placez la plaque à aiguille sur les griffes d'entraînement, remplacez les vis et serrez-les.

Fixez le pied-de-biche, mettez la canette en place et remplacez le couvercle de la canette.

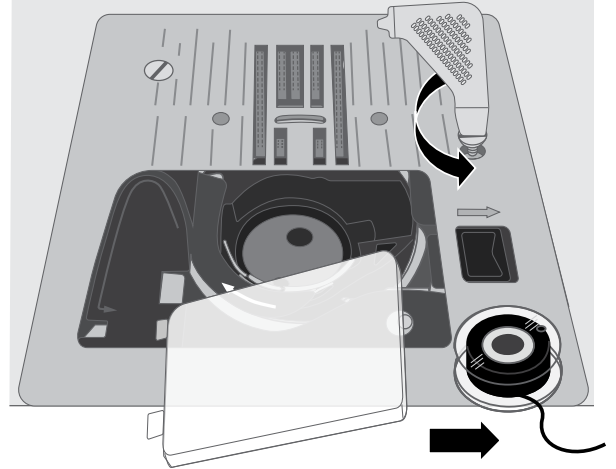

Nettoyage sous la zone de canette

 *Relevez l'aiguille et éteignez la machine.*

Nettoyez sous le compartiment de canette après avoir cousu plusieurs ouvrages ou lorsque vous remarquez une accumulation de peluches dans la zone du compartiment de canette.

Retirez le pied-de-biche. Faites glisser le couvercle de canette et enlevez la canette.

Retirez les vis de la plaque à aiguille à l'aide du tournevis en L. Soulevez et enlevez la plaque à aiguille.

Retirez la boîte à canette en la soulevant. C'est plus facile si vous le poussez légèrement vers la gauche ou la droite en la soulevant.

Nettoyez le compartiment avec la brosse ou un chiffon sec.

Remarque : Ne soufflez pas dans la zone du boîtier de canette. La poussière et les peluches seraient projetées dans votre machine.

Guidez l'extrémité « fourchue » du compartiment de canette (A) sous le support de compartiment de canette (B) et sous les griffes d'entraînement. Déplacez légèrement le compartiment de la canette de droite à gauche jusqu'à ce qu'il se glisse correctement dans la tige du crochet (C). Pour vous assurer que le compartiment de canette est correctement remis en place, tournez le volant vers vous. La tige du crochet (C) doit tourner librement dans le sens inverse des aiguilles d'une montre.

Placez la plaque à aiguille sur les griffes d'entraînement, remplacez les vis et serrez-les.

Fixez le pied-de-biche, mettez la canette en place et remplacez le couvercle de la canette.

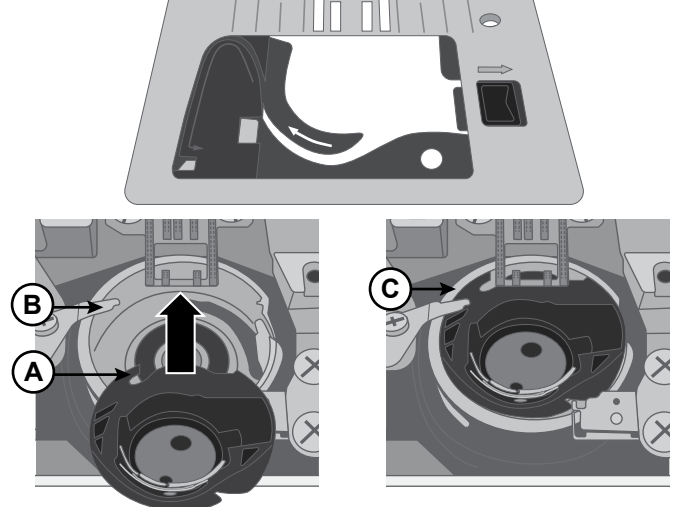
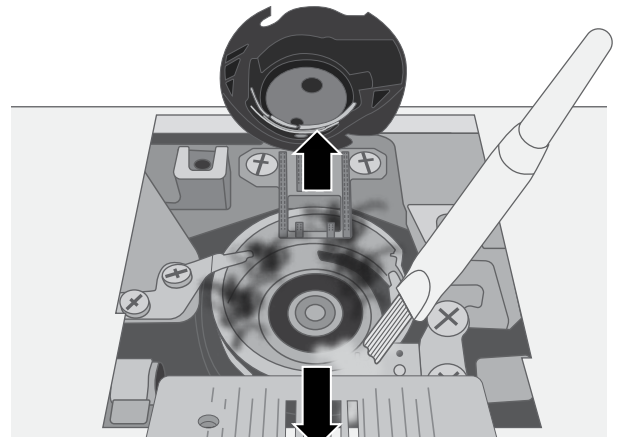

Dépannage

Boucles de fil sous le tissu

Cause possible : Les boucles de fil sous le tissu indiquent toujours que le fil supérieur est mal enfilé. Cela se produit lorsque le fil supérieur n'est pas placé correctement dans le mécanisme de tension du fil et n'a pas été enfilé à travers le releveur de fil.

Solution : *Réenfilez la machine en veillant à bien lever le releveur du pied-de avant de commencer l'enfilage, afin que le fil puisse se mettre en place correctement dans le mécanisme de tension et le releveur du fil. Pour savoir si vous avez réenfilé la machine correctement, faites le test suivant :*

- Soulevez le releveur du pied presseur et enfiler le haut de la machine.
- Enfilez l'aiguille, mais ne mettez pas encore le fil sous le pied presseur. Si vous tirez le fil supérieur vers la gauche, il doit se déplacer sans difficultés.
- Abaissez le releveur du pied-de-biche. En tirant le fil supérieur vers la gauche, vous devez sentir une certaine résistance. Cela signifie que vous avez enfilé correctement.
- Mettez le fil sous le pied-de-biche et saisissez le fil de la canette. Glissez les deux bouts de fils sous le pied-de-biche vers l'arrière. Abaissez le pied-de-biche et commencez à coudre.

Si vous abaissez le releveur du pied-de-biche, mais que le fil continue à se déplacer librement (vous ne sentez aucune différence que le pied soit en haut ou en bas), cela signifie que vous avez mal enfilé. Retirez le fil supérieur et réenfilez la machine.

Rupture du fil de la canette

Cause possible : Canette mal enfilée.

Solution : *Vérifiez que la canette soit mise en place correctement dans le support de la canette.*

Cause possible : Canette trop pleine ou bobinage irrégulier.

Solution : *Il se peut que le fil de la canette n'ait pas été placé correctement dans le disque de tension de bobinage de la canette pendant le bobinage.*

Cause possible : Poussière ou peluche dans le support de la canette.

Solution : *Nettoyez le support de la canette.*

Cause possible : Mauvaises canettes utilisées.

Solution : *Utilisez des canettes du même style que celles livrées avec la machine (canettes SINGER® transparentes de catégorie 15) – ne pas utiliser d'autres types.*

Fil de canette visible sur l'endroit du tissu

Cause possible : Fil supérieur trop tendu.

Solution : *Réduisez la tension du fil supérieur.*

Cause possible : Le chemin du fil est obstrué et le fil supérieur est donc soumis à une plus grande tension.

Solution : *Vérifiez que le chemin du fil supérieur n'est pas obstrué et que le fil parcourt librement le chemin du fil.*

Cause possible : Le fil de la canette n'a pas la bonne tension.

Solution : *Réenfilez la canette.*

Difficultés de bobinage de canette

Cause possible : Bobinage du fil de canette pas assez serré.

Solution : *Recommencez le bobinage en veillant à ce que le fil soit bien en place dans le disque de tension de bobinage de la canette.*

Cause possible : L'axe de bobinage de la canette n'est pas entièrement engagé, par conséquent le bobinage ne se fait pas.

Solution : *Vérifiez que l'axe de bobinage de la canette est entièrement engagé avant de commencer à bobiner.*

Cause possible : Le bobinage de la canette est lâche car l'extrémité du fil n'a pas été retenue au début du processus de bobinage.

Solution : *Avant de commencer le bobinage, retenez le bout du fil (qui ressort de la canette) fermement, attendez que la canette se remplisse partiellement, puis arrêtez pour couper le bout de fil près de la canette.*

Le tissu fait des plis

Cause possible : Le fil supérieur est trop tendu.

Solution : *Réduisez la tension du fil supérieur.*

Cause possible : La longueur de point est trop courte.

Solution : *Augmentez le réglage de longueur de point.*

Cause possible : Style d'aiguille non adapté au type de tissu.

Solution : *Utilisez le style et la taille d'aiguille adaptés à votre tissu.*

Le tissu forme des tunnels sous les points

Cause possible : Le tissu ne dispose pas d'un entoilage adapté à la densité des points (par exemple, application de point fantaisie).

Solution : *Ajoutez un entoilage textile sous le tissu pour aider à empêcher les points de former des tunnels entre eux et de froncer le tissu.*

Bruit fort pendant la couture

Cause possible : Le fil n'est pas dans le releveur du fil.

Solution : *Réenfilez la machine, en veillant à ce que le releveur du fil soit dans sa position la plus haute afin que le fil y entre — faites tourner le volant de la machine vers vous pour lever le releveur du fil au maximum pour l'enfilage.*

Cause possible : Le chemin du fil est obstrué.

Solution : *Vérifiez que le fil ne soit pas coincé sur la bobine de fil ou derrière le porte-bobine.*

La machine n'entraîne pas le tissu

Cause possible : Le releveur du pied-de-biche n'a pas été abaissé sur le tissu après l'enfilage.

Solution : *Abaissez le releveur du pied-de-biche avant de commencer à coudre. Ne « poussez » ou ne « tirez » pas le tissu pendant que vous cousez.*

Cause possible : Le levier des griffes d'entraînement peut avoir été remis en position «haute», mais le volant n'a pas encore été tourné d'un tour complet pour réengager complètement les griffes d'entraînement.

Solution : *Les griffes d'entraînement doivent être élevées et réenclenchées en tournant le volant d'un tour complet.*

Cause possible : La longueur de point est réglée sur zéro.

Solution : *Augmentez le réglage de longueur de point.*

La machine ne fonctionne pas

Cause possible : L'axe de bobinage de la canette est engagé alors que vous essayez de coudre.

Solution : *Désengagez l'axe de bobinage de la canette en le poussant vers la gauche.*

Cause possible : Cordon d'alimentation et/ou pédale mal branchés.

Solution : *Vérifiez que le cordon d'alimentation et la pédale sont bien branchés à la machine et à la prise électrique.*

Cause possible : Mauvaises canettes utilisées.

Solution : *Utilisez des canettes du même style que celles livrées avec la machine (canettes SINGER® transparentes de catégorie 15) – ne pas utiliser d'autres types.*

Rupture d'aiguille

Cause possible : Aiguille courbée, émoussée ou endommagée.

Solution : *Retirez l'aiguille, insérez-en une nouvelle.*

Cause possible : Mauvaise taille d'aiguille pour le tissu.

Solution : *Insérez une aiguille adaptée au type de tissu.*

Cause possible : Machine mal enfilée.

Solution : *Enfilez à nouveau entièrement la machine.*

Cause possible : Le tissu est « poussé » ou « tiré ».

Solution : *Ne poussez/tirez pas le tissu avec la main pour coudre, laissez simplement les griffes d'entraînement de la machine le déplacer sous le pied-de-biche tout en le guidant.*

L'enfile-aiguille ne fonctionne pas

Cause possible : L'aiguille n'est pas dans la bonne position.

Solution : *Relevez l'aiguille au maximum en tournant le volant vers vous.*

Cause possible : Mauvaise taille d'aiguille pour le tissu.

Solution : *Enfoncez complètement l'aiguille dans le serre-aiguille.*

Cause possible : L'aiguille est courbée.

Solution : *Retirez l'aiguille courbée, insérez une nouvelle aiguille.*

Cause possible : Tige à crochet endommagée.

Solution : *L'enfile-aiguille doit être remplacé. Contactez un centre technique agréé.*

Points sautés

Cause possible : Aiguille mal insérée.

Solution : *Vérifiez que le côté plat du haut de l'aiguille soit orienté vers l'arrière de la machine et que l'aiguille soit complètement enfoncée, puis serrez la vis de serrage de l'aiguille.*

Cause possible : Aiguille non adaptée au tissu à coudre.

Solution : *Utilisez le style et la taille d'aiguille adaptés à votre tissu.*

Cause possible : Aiguille courbée, émoussée ou endommagée.

Solution : *Retirez l'aiguille et insérez-en une nouvelle.*

Points déformés

Cause possible : Le tissu est « poussé » ou « tiré ».

Solution : *Ne poussez/tirez pas le tissu avec la main pour coudre, laissez simplement les griffes d'entraînement de la machine le déplacer sous le pied-de-biche tout en le guidant.*

Cause possible : Réglage de longueur de point incorrect.

Solution : *Ajustez le réglage de la longueur des points.*

Cause possible : Il se peut qu'un entoilage soit nécessaire pour cette technique.

Solution : *Placez un entoilage sous le tissu.*

Le fil s'entremêle au début

Cause possible : Le fil supérieur et le fil de canette n'ont pas été mis en place correctement sous le pied-de-biche avant de commencer à coudre.

Solution : *Vérifiez que le fil supérieur et le fil de canette se trouvent sous le pied-de-biche et vers l'arrière avant de commencer à coudre.*

Cause possible : La couture a commencé sans tissu sous le pied-de-biche.

Solution : *Placez du tissu sous le pied, en vérifiant que l'aiguille descende dans le tissu ; tenez sans tirer les deux bouts de fil pendant les premiers points.*

Cause possible : Il se peut qu'un entoilage soit nécessaire pour cette technique.

Solution : *Placez un entoilage sous le tissu.*

Rupture du fil supérieur

Cause possible : Chemin de fil obstrué

Solution : *Vérifiez si le fil est coincé sur la bobine de fil (points qui accrochent sur la bobine) ou derrière le chapeau de bobine ou la tige porte-bobine (si le fil est tombé derrière le chapeau de bobine, il ne peut donc pas parcourir librement le chemin de la machine).*

Cause possible : La machine est mal enfilée.

Solution : *Retirez complètement le fil supérieur, levez le releveur du pied-de-biche, réenfilez la machine en vérifiant que le fil est dans le releveur de fil (levez le releveur de fil au maximum en faisant tourner le volant vers vous).*

Cause possible : Tension du fil supérieur trop élevée.

Solution : *Réduisez la tension du fil supérieur.*

Spécification technique

Vitesse de couture Maximum 800 ± 50 pm (en utilisant le point droit avec la longueur de point par défaut)	Tension nominale 240 V/50Hz, 230 V/50Hz, 220 V/50-60Hz, 127 V/60 Hz, 120 V/60 Hz, 125 V/60 Hz, 100V/50-60Hz	Hauteur d'élévation du pied-de-biche 6 mm
Classe de protection II (Europe)	Largeur de point 0–7,0 mm	Longueur de point 0–4,5 mm
Type de lampe Éclairage LED	Dimensions de la machine Longueur : ≈465mm Largeur : ≈210 mm Hauteur : ≈300mm	Poids 6.3kg

Nous nous réservons le droit de modifier l'équipement de la machine et le jeu d'accessoires sans préavis ainsi que les performances ou le design. Ces éventuelles modifications seront toujours apportées au bénéfice de l'utilisateur et du produit.

PROPRIÉTÉ INTELLECTUELLE

SINGER et le Cameo « S » Design sont des marques déposées de The Singer Company Limited S.à.r.l. ou ses sociétés affiliées.



Veillez noter qu'en cas de mise au rebut, ce produit doit bénéficier d'un recyclage sécurisé, conforme à la législation nationale applicable aux produits électriques/électroniques. Ne jetez pas les appareils électriques avec les ordures municipales générales, utilisez des centres de collecte prévus à cette fin. Contactez votre gouvernement local pour obtenir des informations au sujet des systèmes de collecte disponibles. Lorsque vous remplacez un ancien appareil par un nouveau, le distributeur peut être légalement obligé de reprendre votre ancien appareil pour le mettre au rebut, sans frais.

Le dépôt d'appareils électriques dans une décharge municipale présente le risque de fuite de substances dangereuses dans les nappes phréatiques, qui peuvent ensuite s'introduire dans la chaîne alimentaire, devenant ainsi un risque pour votre santé et votre bien-être.

FABRICANT
VSM Group AB
Soldattorpsgatan 3, SE-55474 Jönköping, SUÈDE



SINGER®

ORIGINAL SINCE 1851.