

**SINGER®**

***3337 Kullanım kılavuzu***

# ÖNEMLİ GÜVENLİK TALİMATLARI

Bu ev tipi dikiş makinesi, IEC/EN 60335-2-28 ve UL1594 yönetmeliklerine uygun şekilde tasarlanmıştır.

## ÖNEMLİ GÜVENLİK TALİMATLARI

Elektrikli bir cihaz kullanılırken aşağıdakiler de dahil olmak üzere temel güvenlik önlemleri daima izlenmelidir:

Bu ev tipi dikiş makinesini kullanmadan önce tüm talimatları okuyun. Talimatları, makineye yakın, uygun bir yerde bulundurun. Makine, üçüncü bir şahsa verilirse talimatları da beraberinde verin.

## TEHLİKE - ELEKTRİK ÇARPMASI RİSKİNİ AZALTMAK İÇİN:

- Dikiş makinesi, prize takılı olduğu zamanlarda asla gözetimsiz bırakılmamalıdır. Kullanımdan sonra, temizlemeden, kapaklarının çıkarılmasından, yağlamadan veya talimat kitapçığında belirtilen kullanıcı bakımı ayarlamalarını yapmadan önce mutlaka fişini, prizden çıkarın.

## UYARI - YANMA, YANGIN, ELEKTRİK ÇARPMASI VEYA YARALANMA RİSKLERİNİ AZALTMAK İÇİN:

- Oyuncak olarak kullanılmasına izin vermeyin. Bu dikiş makinesi, çocuklar tarafından veya çocukların yanında kullanılırken çok dikkat edilmesi gerekir.
- Bu dikiş makinesi, yalnızca bu kitapçıkta açıklanan kullanım amacı için kullanılmalıdır. Yalnızca üretici tarafından bu kitapçıkta önerilen eklentileri kullanın.
- Kablo veya fiş hasarlıysa veya doğru çalışmıyorsa veya makine yere düşürülmüş veya hasar görmüşse veya suya düşürülmüşse asla makineyi çalıştırmayın. İnceleme, tamir, elektronik veya mekanik ayarlama için en yakın yetkili satıcıya veya servis merkezine götürün.

- Dikiş makinesini, hava deliklerinden herhangi biri tıkalıyken asla çalıştırmayın. Dikiş makinesinin havalandırma deliklerine ve ayak pedalına hav, toz ve iplik kaçmasını önleyin.
- Parmaklarınızı, hareket eden tüm parçalardan uzak tutun. Dikiş makinesi iğnesinin çevresine özellikle dikkat edin.
- Daima doğru iğne plakasını kullanın. Yanlış plaka, iğnenin kırılmasına sebep olabilir.
- Eğik iğneleri kullanmayın.
- Dikiş yaparken kumaşı çekmeyin ve itmeyin. İğnenin yönünü değiştirerek kırılmasına yol açabilir.
- Güvenlik gözlükleri takın.
- İğne bölgesinde iğne değiştirmek, iğneye iplik takmak, makaraya iplik takmak veya baskı ayağını değiştirmek gibi herhangi bir ayarlama işlemi yaparken dikiş makinesini kapalı pozisyona ("0") getirin.
- Hiçbir deliğe hiçbir nesne sokmayın ve düşürmeyin.
- Açık alanlarda kullanmayın.
- Sprey ürünlerinin kullanıldığı veya oksijen tatbik edilen yerlerde çalıştırmayın.
- Sökmek için tüm kontrolleri kapalı pozisyona ("0") getirin ve fişi, prizden çıkarın.
- Prizden çıkarmak için kablodan çekmeyin. Kablodan değil fişten tutarak çıkartın.
- Ayak pedalı, makineyi çalıştırmak için kullanılır. Ayak pedalının üzerine başka nesnelere koymaktan kaçın.
- Makine ıslaksa kullanmayın.
- LED lamba hasarlı veya kırılmışsa, bir tehlike oluşmasını önlemek için üretici veya servis aracısı ya da benzeri yetkili kişi tarafından değiştirilmesi gerekir.
- Ayak pedalına bağlı olan tedarik kablosu hasar görmüşse, bir tehlike oluşmasını önlemek için üretici veya servis aracısı ya da benzeri yetkili kişi tarafından değiştirilmesi gerekir.
- Bu dikiş makinesi, iki kat yalıtımlıdır. Yalnızca eş yedek parçaları kullanın. İki Kat Yalıtımlı Ev Aletleri Bakım Talimatlarını okuyun.

# **BU TALİMATLARI KAYDEDİN**

## **YALNIZCA AVRUPA İÇİN :**

Aletin güvenli bir şekilde kullanımına ilişkin ilgili eğitim veya denetimin verilmiş olması ve mevcut olan tehlikeleri anlamaları durumunda bu alet, 8 yaş ve üzerindeki çocuklar ve fiziksel, algı veya zihinsel becerilerinde, tecrübe veya bilgisinde eksiklik olan kişiler tarafından kullanılabilir. Çocuklar, alet ile oynamamalıdır. Temizlik ve kullanıcı bakımının, denetim altında olmayan çocuklar tarafından yapılmaması gerekir.

Normal çalışma koşulları altında gürültü seviyesi, 75dB(A)'den azdır.

Makine, yalnızca KD-1902, FC-1902 (110-120V area) / KD-2902, FC-2902A, FC-2902C, FC-2902D (220-240V area) tarafından üretilen ZHEJIANG FOUNDER MOTOR CORPORATION LTD. (China) tip ayak pedalı ile kullanılmalıdır. / 4C-316B (110-125V area) / 4C-316C (127V area) / 4C-326C (220V area) / 4C-326G (230V area) / 4C-336G (240V area) / 4C-336G (220-240V area) tarafından üretilen Wakaho Electric Ind. Co., Ltd. (Vietnam) tip ayak pedalı ile kullanılmalıdır.

## **AVRUPA DIŞI İÇİN :**

Bu dikiş makinesi, güvenliklerinden sorumlu bir kişi tarafından kullanımı ile ilgili eğitim veya denetimi sağlanmış olması hali dışında, fiziksel veya zihinsel becerilerinde, tecrübe veya bilgisinde eksiklik olan kişiler tarafından (çocuklar dahil) kullanılacak şekilde tasarlanmamıştır. Dikiş makinesiyle oynamadıklarından emin olmak için çocuklara dikkat edilmelidir.

Normal çalışma koşulları altında gürültü seviyesi, 75dB(A)'den azdır.

Makine, yalnızca KD-1902, FC-1902 (110-120V area) / KD-2902, FC-2902A, FC-2902C, FC-2902D (220-240V area) tarafından üretilen ZHEJIANG FOUNDER MOTOR CORPORATION LTD. (China) tip ayak pedalı ile kullanılmalıdır. / 4C-316B (110-125V area) / 4C-316C (127V area) / 4C-326C (220V area) / 4C-326G (230V area) / 4C-336G (240V area) / 4C-336G (220-240V area) tarafından üretilen Wakaho Electric Ind. Co., Ltd. (Vietnam) tip ayak pedalı ile kullanılmalıdır.

## İKİ KAT YALITIMLI ÜRÜNLERİN BAKIMI

İki kat yalıtımlı bir üründe topraklama yerine iki yalıtım sistemi temin edilir. İki kat yalıtımlı bir üründe topraklama temin edilmez ve sonradan da eklenmemelidir. İki kat yalıtımlı bir ürünün bakımı, sistem hakkında bilgi ve büyük özen gerektirir ve yalnızca yetkili servis personeli tarafından gerçekleştirilmelidir. İki kat yalıtımlı bir ürünün yedek parçaları, ürünün esas parçalarıyla aynı olmalıdır. İki kat yalıtımlı ürünlerin üzerinde “DOUBLE INSULATION” (İKİ KAT YALITIM) veya “DOUBLE INSULATED” (İKİ KAT YALITIMLI) yazar.

## Ürünün enerji tüketimi açısından verimli kullanımına ilişkin bilgiler

- Sürekli ve yoğun kullanımlarda makinenizi belli aralıklarla dinlendiriniz.
- Makinenizi ısı kaynaklarından (direk güneş ışığı, soba, radyatör, kalorifer peteği vb ) koruyunuz.
- Makinenizi çalıştırdığınız yerdeki elektrik voltajını sık sık kontrol ediniz ve makinenizi şebekeden kaynaklanabilecek elektrik dalgalanmalarından koruyunuz. Eğer bulunduğunuz bölgede şebeke elektriğinde voltaj düşmesi yada yükselmesi gibi problemler yaşıyorsanız. Makinenizin bulunduğu yere regülatör taktırmanız makinenizi verimli kullanabilmenize yardımcı olacaktır.
- Makinenizin bakım ve temizlik işlemlerini mutlaka zamanında yapınız.
- Makinenizi mutlaka kullanma klavuzunda tarif edilen şekilde çalıştırınız.

## **Tebrikler**

Yeni bir SINGER® dikiş makinesi sahibi olarak, yaratıcılıkta heyecan verici bir maceraya hazırsınız.

Makinenizi ilk kullandığınız andan itibaren, şu ana kadar üretilmiş en kolay kullanımlı dikiş makinesi ile dikiş yaptığınızı anlayacaksınız.

Dikiş makinenizi kullanmaya başlamadan önce, bu kullanım kılavuzunu takip ederek makinenizde bulunan bir çok özelliği ve çalıştırma kolaylıklarını adım adım keşfetmenizi öneriyoruz.

Size her zaman en modern dikiş olanaklarını sağlamak için üretici, gerekli gördüğü takdirde bu makinenin görünüşünü, tasarımını veya aksesuarlarını değiştirme hakkını saklı tutar.

SINGER® is the exclusive trademark of The Singer Company Limited S.à.r.l. veya iştiraklerinin tescilli markasıdır.

©2016 The Singer Company Limited S.à.r.l. veya iştirakleri. Tüm hakları saklıdır.

## □ İindekiler

### **Makinenin Temel zellikleri**

Makinenin Ana Paraları .....	1-2
Makinenin Elektrik Beslemesine Baėlanması .....	3
İki Kademeli Baskı Ayaėı Kaldırma Kolu .....	4
Aksesuarlar .....	5

### **Makineye İplik Takılması**

Masuranın Sarılması .....	6
Masuranın Takılması .....	7
Üst İpliėin Takılması .....	8
Otomatik İplik Takma .....	9
Masura İpliėinin Plaka Üstüne ıkartılması .....	10
İplik Tansiyonu .....	11

### **Dikiş**

Desen Seçme .....	12
Dikiş Uzunluėu Dűėmesi .....	13
Düz Dikiş Dikme .....	14
Geri Dikiş / İşin ıkarılması / İpliėin Kesilmesi .....	15
Overlok Dikişi / ift İėne (Reme Dikişi) .....	16
Esnek Dikiş Desenlerini Seçme .....	17
Gizli Dikiş .....	18
İlik Ama .....	19
Dűėme Dikme .....	20

### **Genel Bilgiler**

ıkarılabilir Yardımcı Tablanın Takılması .....	21
Ayaėın Deėiştirilmesi .....	22
Kumaş/ İplik/ İėne Tablosu .....	23
Yama Plakası .....	24

### **Bakım ve Arıza Giderme**

İėnenin Takılması ve Deėiştirilmesi .....	25
Besleme Dişleri ve aėanoz Bölgesinin Temizlenmesi .....	26
Arıza Giderme .....	27

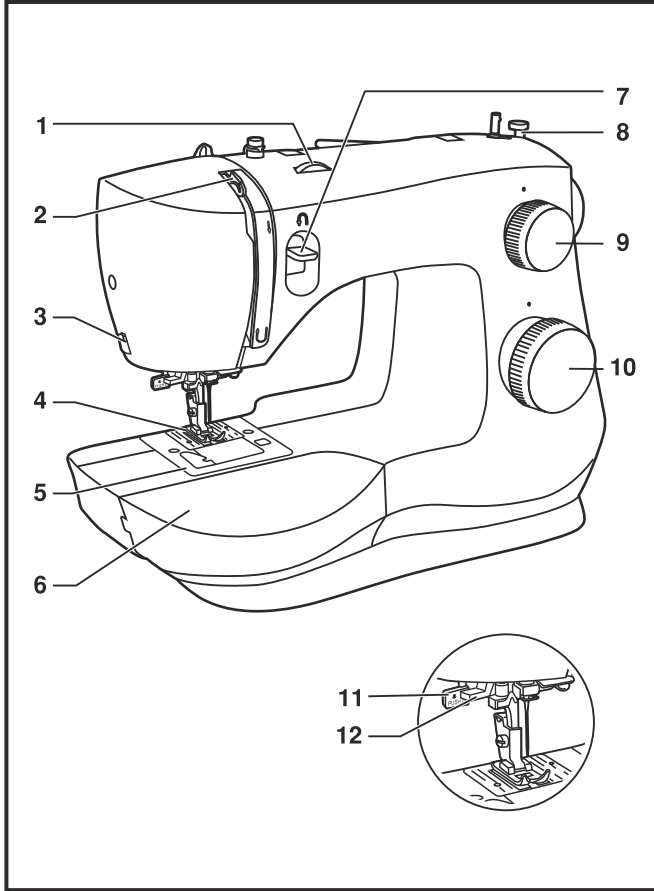

## □ Makinenin Ana Parçaları

1. İplik tansiyonu ayarlama düğmesi
2. Horoz
3. İplik kesici
4. Baskı ayağı
5. İğne plakası kapağı
6. Çıkarılabilir yardımcı tabla/aksesuar kutusu
7. Geri dikiş kolu
8. Masura durdurucu
9. Dikiş uzunluğu düğmesi
10. Desen seçme düğmesi
11. Bir adımda ilik açma kolu
12. Otomatik iplik takıcı

### Ambalajın Açılması

- Ambalaj kutusunu sabit ve düz bir yüzey üzerine yerleştirin. Makineyi kutudan kaldırarak dışarıya alın ve dış ambalajı çıkartın
- Diğer tüm ambalaj malzemelerini ve plastik torbayı kaldırın.

## □ Makinenin Ana Parçaları

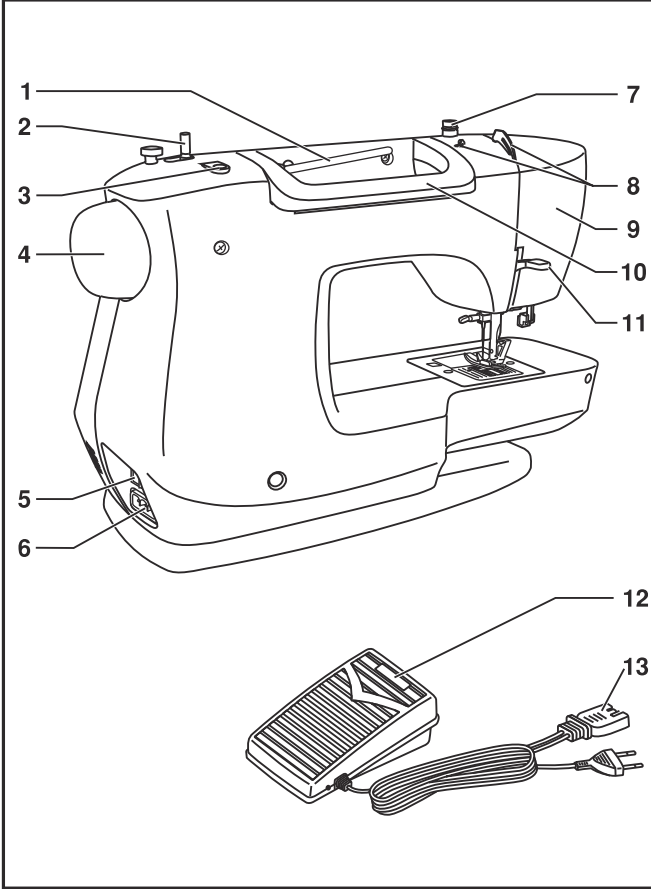

1. Yatay makara pimi
2. Masura sarma mili
3. Yardımcı makara pimi deliği
4. Volan
5. Açma/kapama ve ışık düğmesi
6. Elektrik fişi soketi
7. Masura iplik kılavuzu
8. Üst iplik kılavuzu
9. Alın kapağı
10. Kol
11. Baskı ayağı kaldırma kolu
12. Pedal
13. Elektrik fişi

## □ Makinenin Elektrik Beslemesine Bağlanması

Makineyi şekilde gösterildiği gibi elektrik beslemesine bağlayın. (1)

Bu cihazın, uygun kutuplu bir prize kullanılması gereken kutuplu bir fişi vardır. (2)

### Dikkat:

Makineyi kullanmadığınız zaman fişi prizden çekin.

### Pedal

Pedal, dikiş hızını ayarlar. (3)

### Dikkat:

Makinenin fişini prize takarken, herhangi bir şüpheniz varsa yetkili bir teknisyene danışın.

### Dikiş Işıığı

Makineyi ve ışığı açmak için açma/kapama düğmesini (A) "I" konumuna alın.

### ÖNEMLİ UYARI

Bu cihazın kutuplu bir fişi vardır (bir ucu diğerinden daha geniş).

Elektrik çarpması riskini azaltmak için, bu fiş kutuplu bir prize sadece bir yönde takılabilir. Fiş prize girmezse, fiş ters çevirin. Fiş hala prize uymuyorsa, uygun bir priz takmak üzere yetkili bir elektrikçiye başvurun. Kesinlikle fiş herhangi bir şekilde değiştirmeyin.

a. Kutuplu fiş

b. Topraklanması gereken iletken

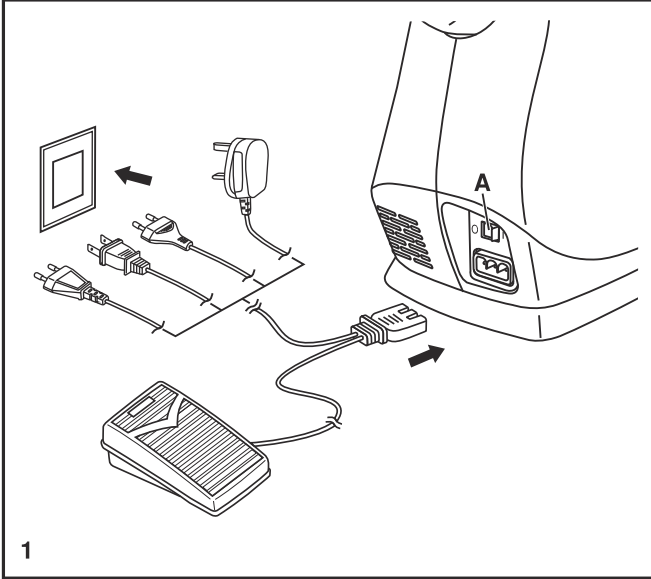

1

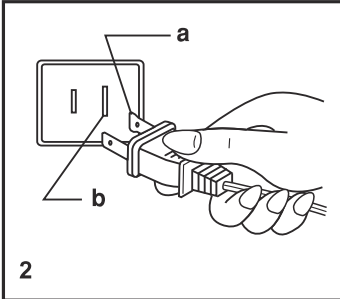

2

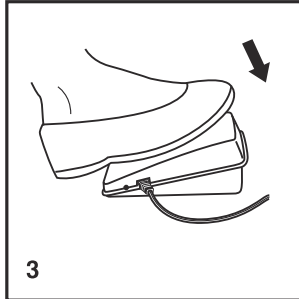

3

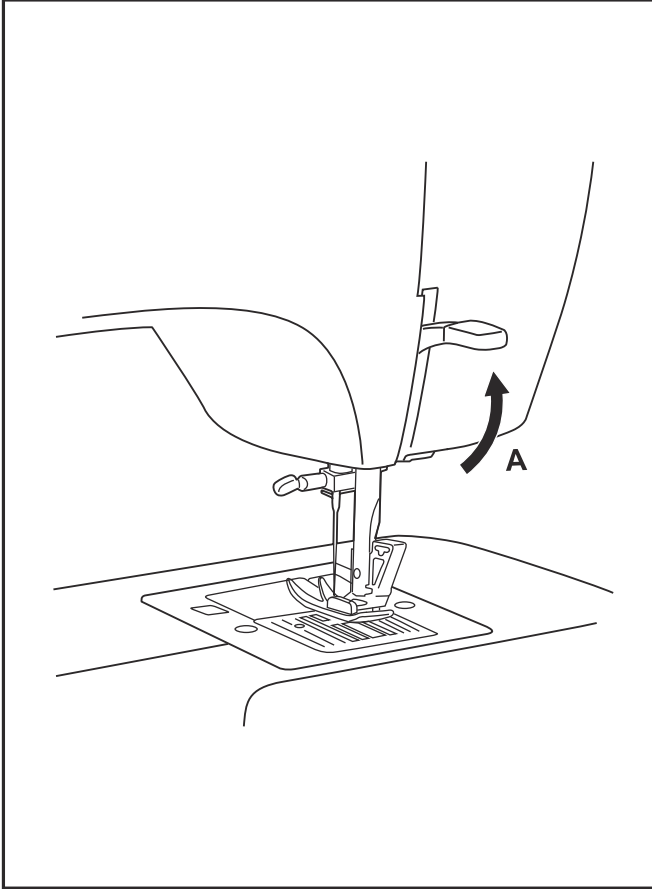

## □ İki Kademeli Baskı Ayağı Kaldırma Kolu

Birkaç katlı kalın kumaşları dikerken, işin kolay yerleştirilmesi için baskı ayağı yüksek bir konuma kaldırılabilir. (A)

### **Dikkat:**

SINGER® dikiş makineniz, en iyi dikiş sonucunu normal oda sıcaklığında verecektir. Aşırı sıcak ve soğuk ısılar dikiş sonucunu etkileyebilir.

## □ Aksesuarlar

### Standart aksesuarlar

- a. Çok amaçlı ayak
- b. Fermuar ayağı
- c. İlik açma ayağı
- d. Düğme dikme ayağı
- e. Dikiş sökme aparatı /fırça
- f. Kenar/ kapitone dikiş kılavuzu
- g. İğne paketi
- h. Makara tutucuları
- i. Masura (3x)
- j. L-tornavida
- k. Yama dikişi plakası
- l. Yardımcı Makara Pimi
- m. Makara pimi desteği
- n. Yumuşak kapak

### İsteğe bağlı aksesuarlar:

Makinenizle birlikte kullanabileceğiniz ek baskı ayakları, parçalar ve aksesuarlarla ilgili bilgi almak için [www.singer.com](http://www.singer.com) sitesini ziyaret edin.

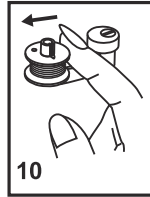
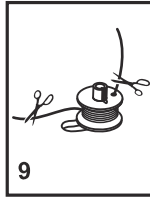
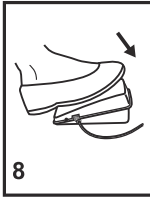
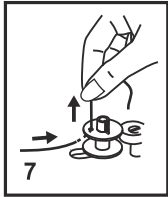
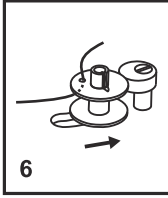
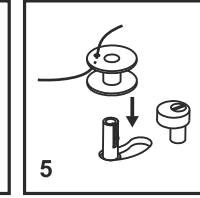
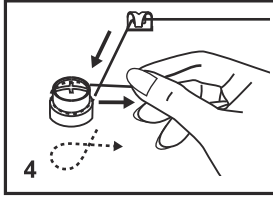
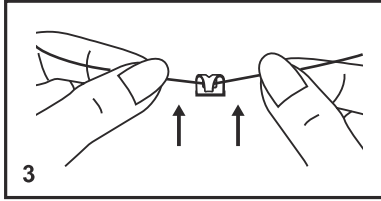
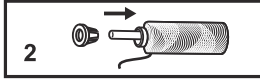
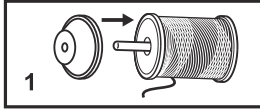
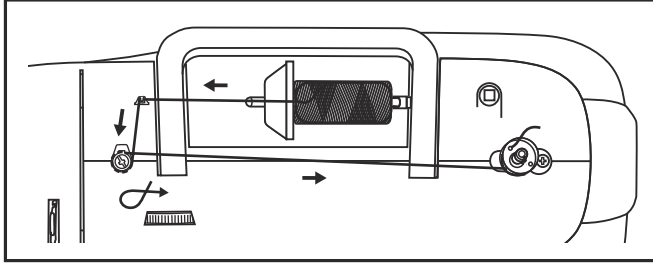

## □ Masuranın Sarılması

- İpliği ve ilgili makara tutucusunu makara pimi üzerine yerleştirin. (1/2)
- İpliği, iplik kılavuzuna takın. (3)
- İpliği, masura sarma gerginlik kampanası etrafında saat yönünde sarın. (4)
- İpliği şekilde gösterildiği gibi masuradan geçirin ve masurayı mile takın. (5)
- Masura milini sağa doğru itin. (6)
- İpliğin ucundan tutun. (7)
- Pedala basın. (8)
- İpliği kesin. (9)
- Masura milini sola doğru (10) iterek çıkartın.

### Not:

Masura sarma mili, "masura sarma" konumunda iken, makine dikiş yapmayacak ve volan dönmeyecektir. Dikişe başlamak için, masura sarma milini sola doğru itin (dikiş konumu).

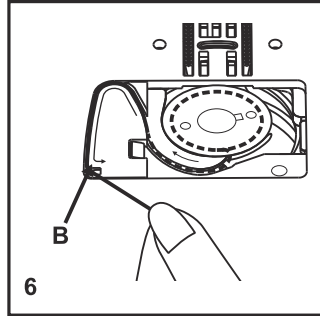
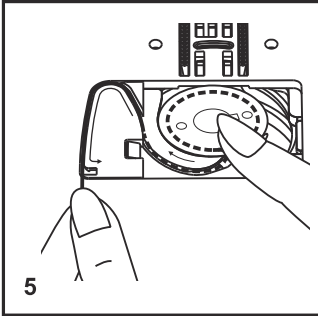
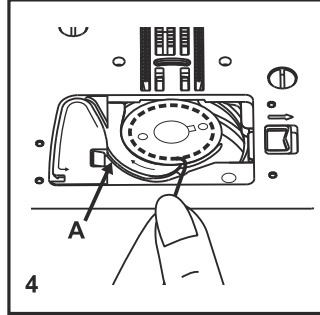
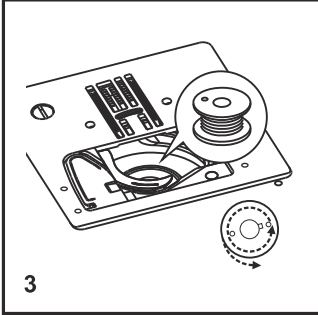
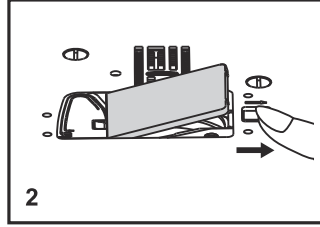
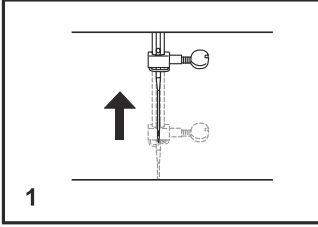

## □ Masuranın Takılması

- Masurayı takarken veya çıkartırken, iğne tamamen yükseltilmiş olmalıdır. (1)
- Masura kapağı plakasını ve masurayı çıkartın. (2)
- Masurayı, iplik yönünde saat yönünün tersi yönde olacak şekilde (ok işareti) mekiğe yerleştirin. (3)
- İpliği yuva (A) boyunca çekin. (4)
- Masuranın üzerinde bir parmağınızı hafifçe tutarak, ipliği kılavuzlara şekilde gösterildiği gibi yerleştirin. (5)
- Fazlalık ipliği kesici ile (B) noktasında kesmek için kendinize doğru çekin. Masura kapağı plakasını değiştirin. (6)

### **Dikkat:**

Masurayı takmadan veya çıkartmadan önce, güç düğmesini kapalı ("O") konuma getirin.

## □ Üst İpliğin Takılması

Bu basit bir işlemdir ancak doğru yapılması gerekir. İşlemin doğru yapılmaması birkaç dikiş sorununa sebep olabilir.

- İğneyi en yüksek noktaya (1) kaldırın ve iğne aşağı inmeye başlayınca kadar volanı saatin tersi yönünde çevirmeye devam edin. Tansiyon kampanalarının açılması için baskı ayağını kaldırın.

**Not:** Güvenlik için, iplik takmadan önce makineyi kapatmanızı tavsiye ederiz.

- Makara pimini yukarı kaldırın. İplik makaradan şekilde gösterildiği gibi çözülecek şekilde iplik makara tutucusu üzerine yerleştirin. Küçük iplik makaraları için, küçük tarafı makaraya yakın olacak şekilde makara tutucusunu ayarlayın. (2)
- Makaranın ipliğini, şekilde gösterildiği gibi üst iplik kılavuzundan (3) uzatarak ön tansiyon yayından çekin. (4)
- Sağ kanaldan aşağı ve sol kanaldan yukarı doğru uzatarak ipliği tansiyon modülüne takın. (5) Bu işlem, ipliği makara ile iplik kılavuzu arasında tutmak için faydalıdır.
- İpliği, horoz deliğinden sağdan sola doğru geçirin ve daha sonra tekrar aşağı doğru uzatın. (6)
- Şimdi ipliği yatay iplik kılavuzunun arkasından, ardından da ince iğne başı kılavuzunun (7) arkasından geçirecek şekilde, ipliğin önden arkaya doğru takılacağı iğneye doğru uzatın.
- Yaklaşık 15-20 cm arkaya doğru çekerek ipliği iğne deliğinden önden arkaya doğru geçirin. Dahili iplik kesici ile ipliği uygun uzunlukta kesin. (8)

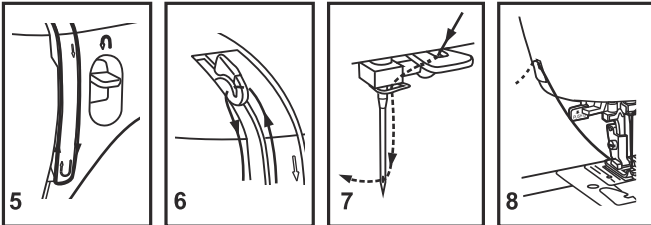
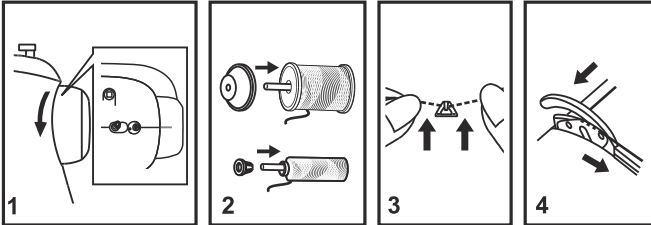
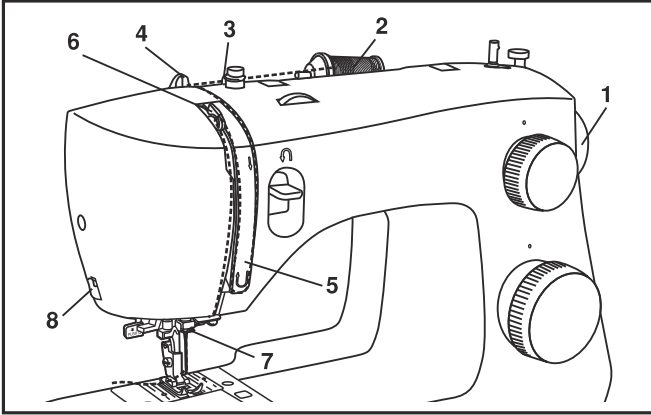

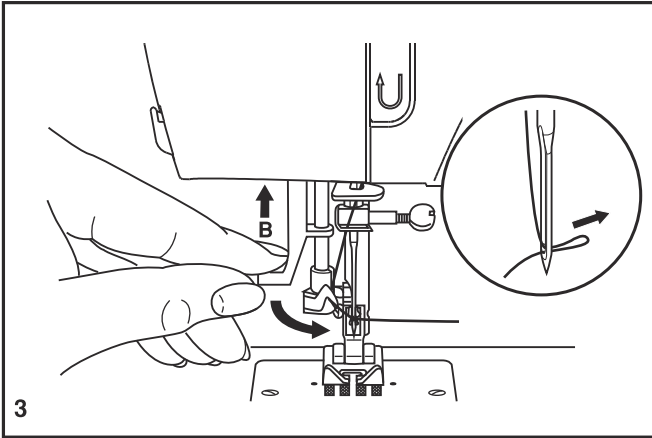
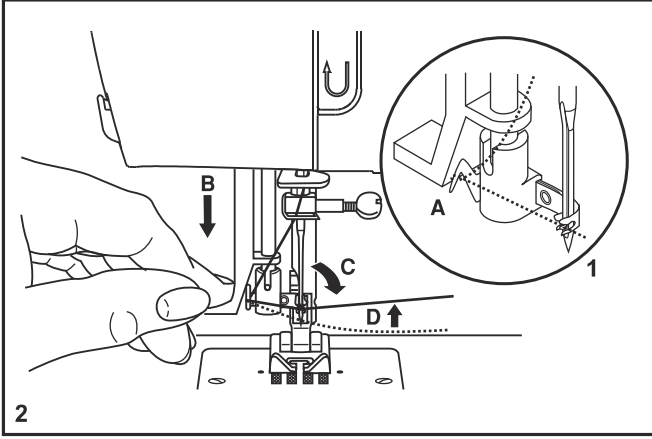

## □ Otomatik İplik Takma

- İğneyi en yüksek pozisyona kaldırın.
- İpliği, iplik kılavuzu (A) etrafından geçirin. (1)
- Kola (B) sonuna kadar basın. (2)
- İplik takma özelliği otomatik olarak, iplik takma konumuna geçer (C).
- İpliği, iğnenin ön tarafından çağanozun (D) etrafında alttan üste doğru geçirin.
- Kolu (B) bırakın. (3)
- İpliği iğneden geçirin.

### **Dikkat:**

Açma/kapama düğmesini kapatın ("O")!

## □ Masura İpliğinin Plaka Üstüne Çıkartılması

Üst ipliği sol elinizle tutun.

Volanı (1) kendinize doğru (saatin tersi yönü) çevirerek iğneyi indirin, ve daha sonra kaldırın.

### **Not:**

Masura ipliğini yukarı çekmek zor ise, ipliğin menteşeli kapağa veya Çıkarılabilir Yardımcı Tablaya sıkışmadığından emin olun.

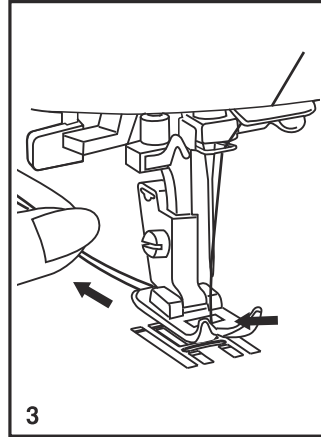
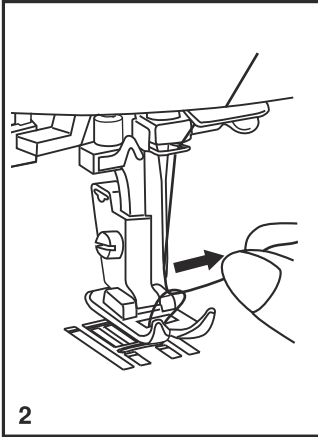
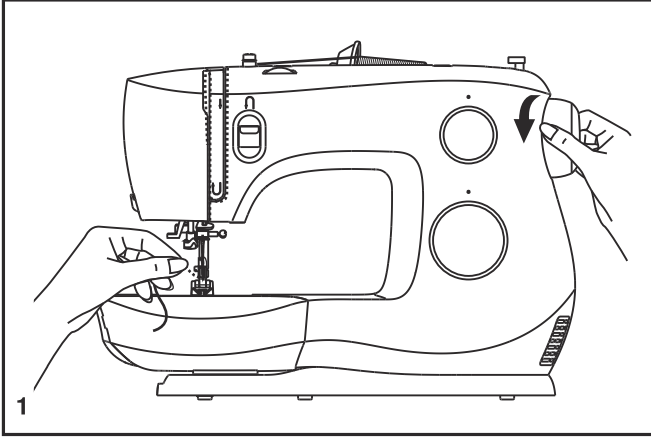

Masura ipliğini, dişli plakası deliğinden geçirmek için, üst ipliği yavaşça çekin. (2)

Her iki ipliği, baskı ayağının altından geriye doğru uzatın. (3)

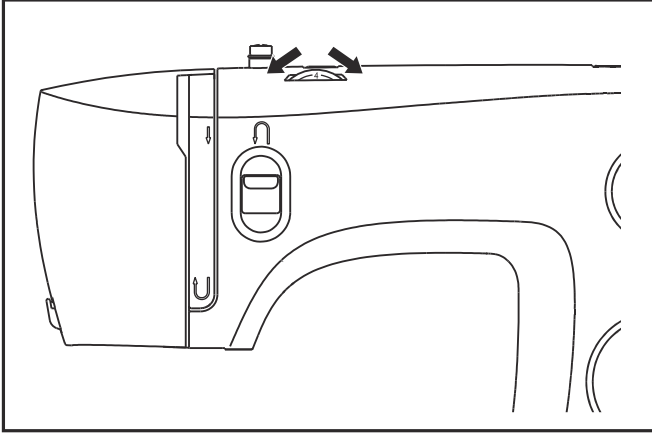

## □ İplik Tansiyonu

### Üst iplik tansiyonu

Temel iplik tansiyon ayarı: "4".

Tansiyonu artırmak için, düğmeyi çevirerek bir sonraki üst rakama ayarlayın.

Tansiyonu azaltmak için, düğmeyi çevirerek bir sonraki alt rakama ayarlayın.

1. Düz dikiş için normal iplik tansiyonu.
2. İplik tansiyonu düz dikiş için çok düşük. Düğmeyi daha yüksek bir rakama çevirin.
3. İplik tansiyonu düz dikiş için çok yüksek. Düğmeyi daha düşük bir rakama çevirin.
4. Zig-zag dikiş ve süslemeli dikiş için normal iplik tansiyonu. Üst ipliğin az bir kısmı kumaşın alt tarafında görüldüğünde, iplik tansiyonu doğrudur.

### Alt iplik tansiyonu

Masura gerginliği fabrikada uygun şekilde ayarlanmıştır, bu yüzden ayarlamamız gerekmez.

### Not:

- Uygun tansiyon ayarı iyi dikiş için önemlidir.
- Bütün dikiş, iplik veya kumaşlar için uygun tek bir tansiyon ayarı yoktur.
- Dengeli bir tansiyon ayarı (üst ve alt tarafta benzer dikişler) genellikle sadece düz dikiş için gereklidir.
- Bütün dikişlerin %90'ı "3" ile "5" arasında olacaktır.
- Zig-zag ve dekoratif dikiş fonksiyonları için iplik tansiyonu, genellikle düz dikiş esnasındaki iplik tansiyonundan daha az olmalıdır.
- Bütün süslemeli dikişlerde, üst iplik kumaşın alt tarafında görüldüğünde, daima daha iyi bir dikiş ve daha az büzülme elde edeceksiniz.

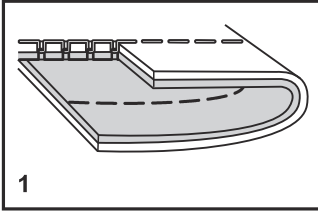

1

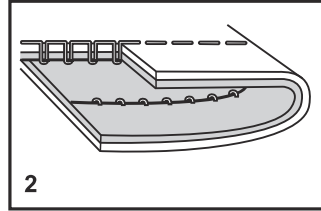

2

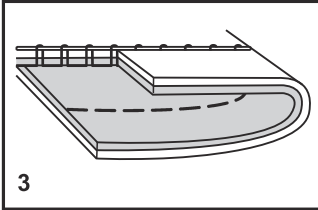

3

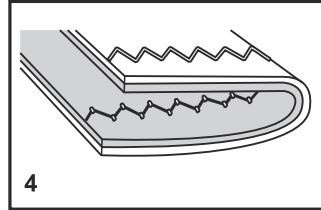

4

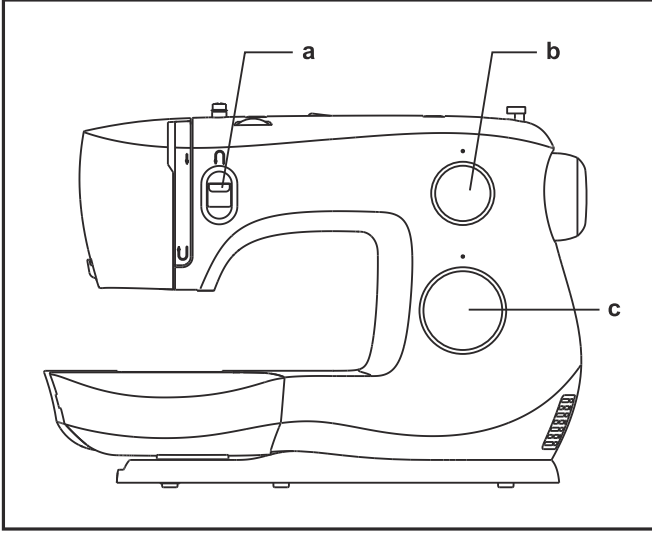

## □ Desen Seçme

Bu sayfadaki şema, makinanızda bulunan dikiş desenlerini göstermektedir.

Şemanın üst tarafındaki dikişler, Desen Seçme Düğmesi üzerinde gri olarak gösterilmiştir. Gri renk ile belirtilen desenleri seçmek için, Desen Seçme Düğmesini (c) çevirin.

Dikiş uzunluğunu işe uygun şekilde ayarlamak için Dikiş Uzunluğu Düğmesini (b) kullanın.

Diğer desenleri bulmak için, dikiş uzunluğu düğmesini "S1" veya "S2" ayarına çevirin ve desen seçim kadranı ile dilediğiniz deseni seçin.

Desen Seçme Düğmesi her iki yönde çevrilebilir.

- a. Geri Dikiş Kolu
- b. Dikiş Uzunluğu Düğmesi
- c. Desen Seçme Düğmesi

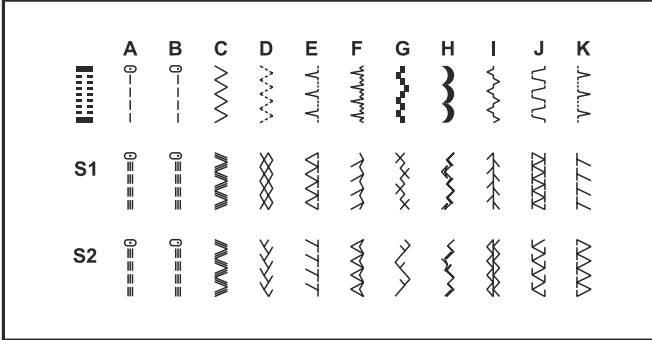

## □ Dikiş Uzunluğu Düğmesi

### Zig-zag dikiş sırasında dikiş uzunluğu düğmesinin işlevi

Desen Seçme Düğmesini “~” konumuna ayarlayın.

Dikiş uzunluğu düğmesinin ayarı “0”a yaklaştıkça, zig-zag dikişlerin yoğunluğu artar.

Düzgün zig-zag dikişler genellikle “3” veya altındaki ayarlarda yapılır.

Yoğun zig-zag dikişlere saten dikişler denir.

### Düz dikiş sırasında dikiş uzunluğu düğmesinin işlevi

Düz dikiş dikmek için, Desen Seçme Düğmesini düz dikiş ayarına çevirin. Dikiş Uzunluğu Düğmesini çevirin ve düğme “0”a yaklaştıkça dikişlerin uzunluğu azalacaktır. Düğme “4”e yaklaştıkça dikişlerin uzunluğu artacaktır. Genel olarak, ağır kumaşları dikerken veya kalın iğne ya da iplik kullanırken daha yüksek dikiş uzunluğunu kullanın. Hafif kumaşları dikerken veya ince iğne ya da iplik kullanırken daha düşük bir dikiş uzunluğunu kullanın.

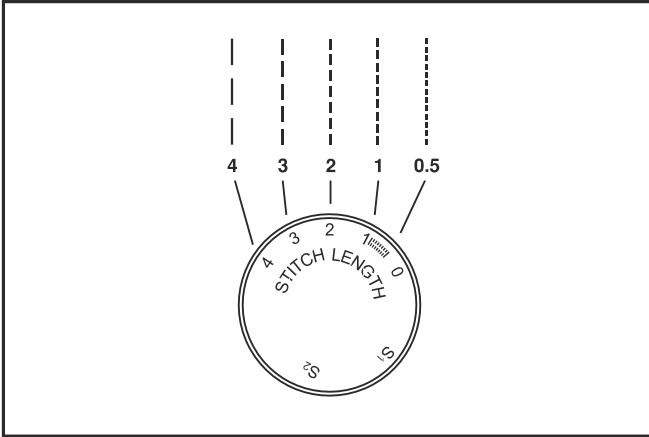
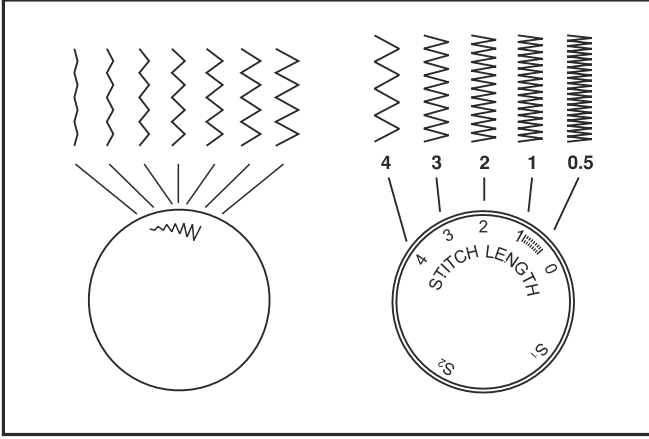

## □ Düz Dikiş Dikme

Dikiş dikmeye başlamak için, makineyi düz dikiş konumuna ayarlayın. (1)

Kumaşın kenarı iğne plakası üzerindeki istenilen dikiş kılavuzu çizgisi ile aynı hizaya gelecek şekilde kumaşı baskı ayağının altına yerleştirin. (2)

Baskı ayağını indirin ve dikişe başlamak için pedala basın. (3)

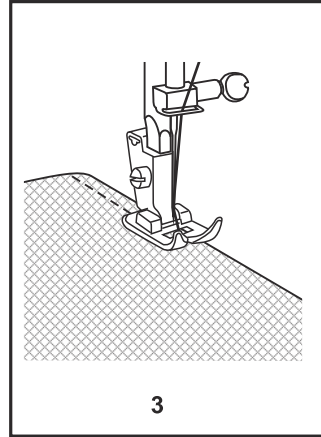
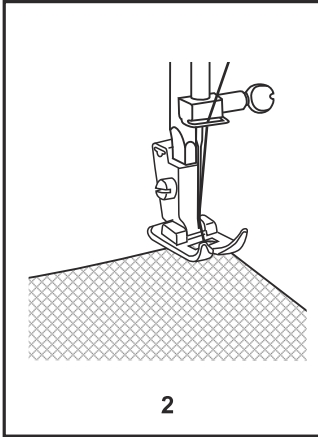
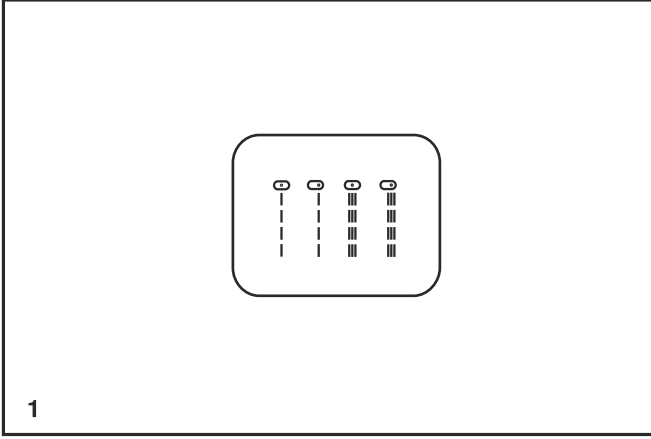

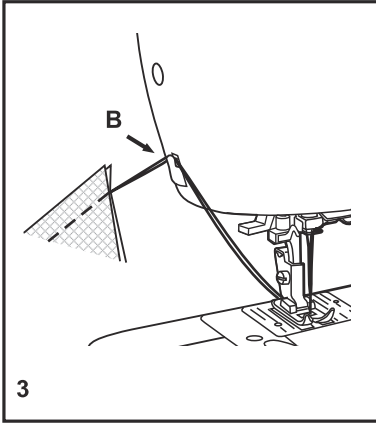
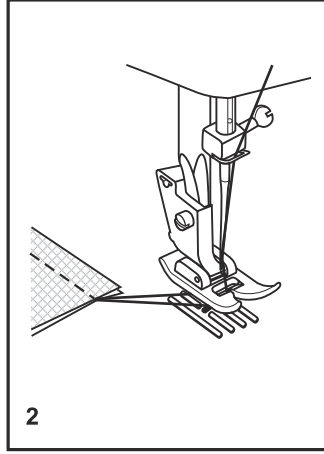
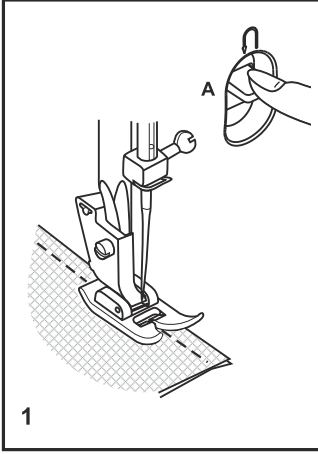

## □ Geri Dikiş

Dikişin başını ve sonunu sağlamlaştırmak için, geri dikiş kolunu aşağı doğru bastırın (A). Birkaç geri dikiş dikiş. Kolu bırakın ve makine tekrar ileri doğru dikiş yapacaktır. (1)

## □ İşin Çıkarılması

Horozu en yüksek konumuna almak için volanı kendinize doğru (saatin tersi yönünde) çevirin, baskı ayağını kaldırın, iğnenin ve baskı ayağının arkasındaki işi çıkarın. (2)

## □ İpliğin Kesilmesi

İpliği baskı ayağının altından ve arkasından çekin. İplikleri alın kapağının yanından ve iplik kesicisinden geçirin (B). İpliği aşağı doğru çekerek kesin. (3)

## □ Overlok Dikişi

Ürünlerin iç temizliği için overlok dikişi yapılır. Zigzag desenini seçiniz ve genişliğini arttırınız. Kumaş kenarını baskı ayağının altına yarım yerleştiriniz ve overlok dikişinizi tamamlayınız.

## □ Çift İğne (Reçme Dikişi)

Reçme dikişi; penye, jarse gibi kumaşlarda etek ucu ve kol ağzı kapatma dikişidir. Makinaya çift iğneyi takınız, her iki iğneye iplik geçiriniz ve kumaşınızın ucunu katlayarak reçme dikişi yapınız.

## İĞNE İPLİĞİNİN TAKILMASI

1. Her bir iplik makarasına bir makara yerleştirin. İki ipliği bir iplik olarak takın. Bir ipliği, her iki iğneden önden arkaya doğru geçirin.
2. Masura ipliğini, tek iğneli dikişte olduğu gibi tutun. Her üç ipliği baskı ayağının altından makinenin arka tarafına doğru çekin ve iplikte 15 cm kadar pay bırakın.

SINGER markalı Çift İğnelerin kullanılması tavsiye edilir.

### Not:

Çift iğneyi zigzagda kullanılırken dikiş genişliği düğmesinin 1 ve 3 arasında olduğundan emin olun. Çift iğneyi ayar 3'un üzerindeyken kullanmayın.

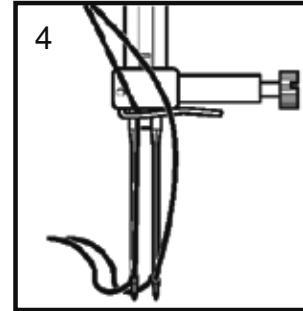
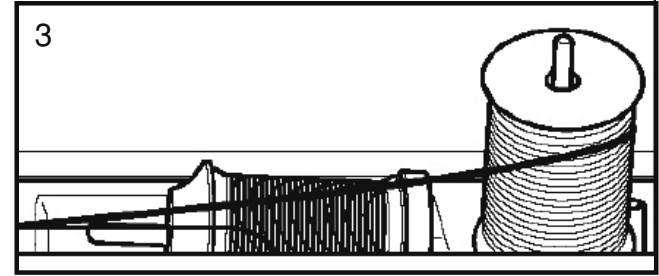
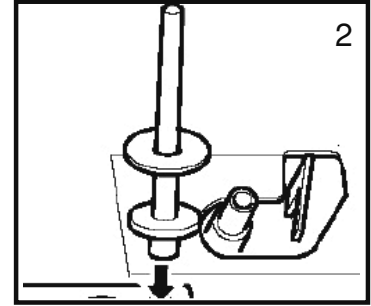
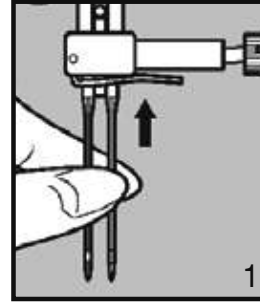

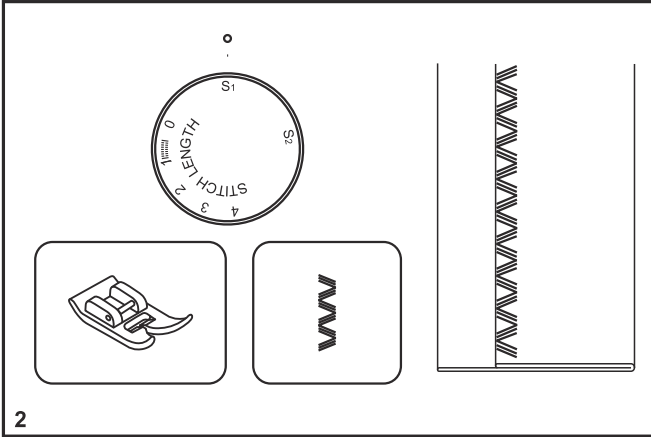
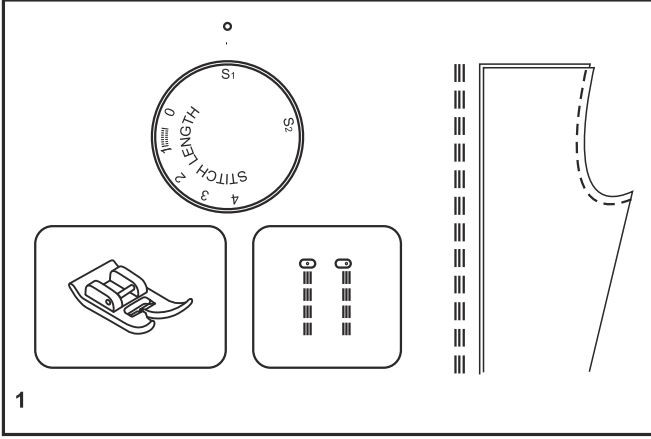

## □ Esnek Dikiş Desenlerini Seçme

Esnek dikiş desenleri, desen seçim kadranı üzerinde mavi ve kırmızı renklerle gösterilir.

Bu Dikişleri için, Desen Seçme Düğmesini istediğiniz desene çevirin. Ardından, Dikiş Uzunluğu Düğmesini “S1” veya “S2” olarak işaretli konuma çevirin. Birkaç esnek dikiş deseni vardır. Aşağıda iki örneği sunulmuştur:

### Düz Esnek Dikiş (1)

Desen Seçme Düğmesini “” veya “” konumuna ayarlayın.

Esnek ve sert giyilerin dikişlerini üç kez sağlamlaştırmak için kullanılır.

Makine, iki ileri ve bir geri dikiş yapar.

### Rik Rak (2)

Desen Seçme Düğmesini “” konumuna ayarlayın.

Dikiş Genişliği Düğmesini “3” ile “6” arasına ayarlayın.

Rik Rak Dikiş; kot, kadife, poplin, dok vb. Gibi sert kumaşlar için uygundur.

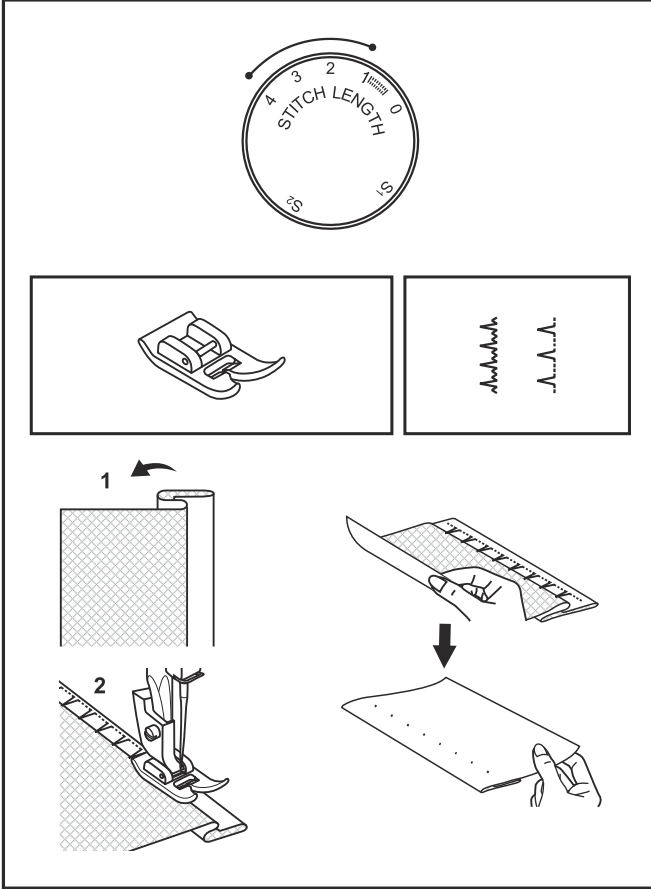

## □ Gizli Dikiş

Perde, pantolon, eteklerin vs. kenarları için.

~~~~~ Esnek kumaşlar için gizli dikiş.

..... Sert kumaşlar için gizli dikiş.

Dikiş Uzunluğu Düğmesini, sağdaki şemada gösterilen kapsam içinde ayarlayın. Ancak, gizli dikişler normalde daha uzun dikiş ayarlaması ile dikilir. Makine ayarlarının kumaşa uygun olduğundan emin olmak için ilk önce bir deneme yapın.

Gizli Dikiş:

Kenarı istediğiniz kadar kıvrın ve bastırın. Kenarın üst ucu katlanan kumaşın düz tarafına yaklaşık 7 mm uzayacak şekilde kumaşı, düz tarafa doğru kıvrın (şekil 1 'de gösterildiği gibi).

Kıvrılan kısmı yavaşça dikmeye başlayın ve bir veya iki kumaş ipliğini yakalaması için iğnenin kıvrımın üst tarafına hafif temas ettiğinden emin olun. (2)

Kenar kıvrırma tamamlandığında kumaşı açın ve bastırın.

### Not:

Gizli kenar dikişini daha da kolaylaştırmak için, SINGER® satıcılarından temin edebileceğiniz bir gizli kenar dikiş ayağını kullanın. (Parça numarası için sayfa 6'ya bakın)

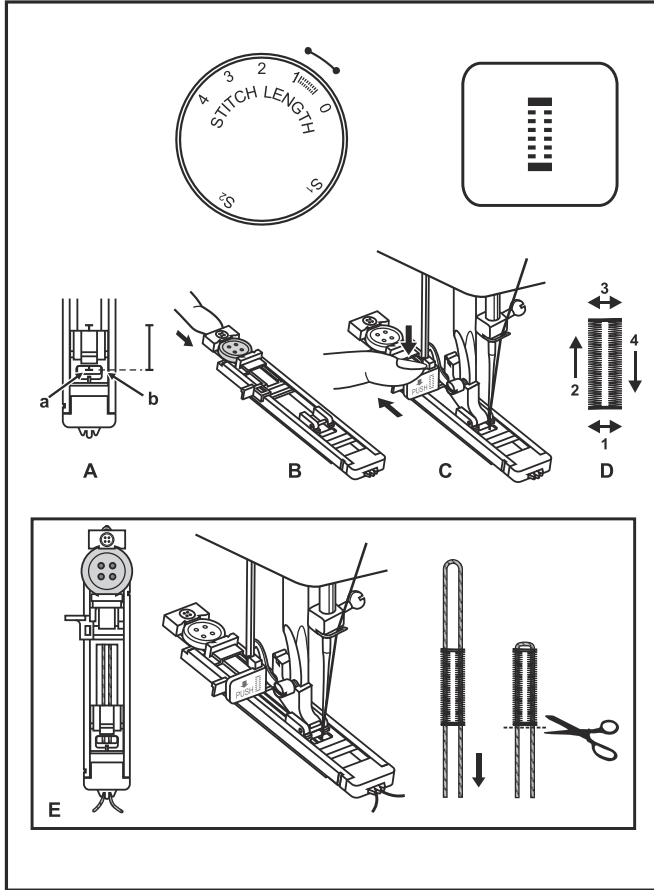

## □ İlik Açma

**İlik açma, güvenilir sonuçlar veren basit bir işlemdir. Ancak, daima bir kumaş parçası üzerinde deneme amaçlı bir ilik açmanız önerilir.**

### İlik Açma

1. Bir terzi tebeşiri kullanarak, iliğin konumunu kumaş üzerinde işaretleyin.
2. İlik açma ayağını takın ve Desen Seçme Düğmesini " " konumuna ayarlayın. Dikiş uzunluğu düğmesini " " konumuna ayarlayın. Dikiş genişliğini "6"ya ayarlayın.
3. Ayak üzerindeki işaretleri kumaş üzerindeki işaretlerle hizalayarak baskı ayağını indirin (A). (İlk önce ön punteriz dikilecektir.) (Kumaş (a) üzerindeki işareti, ayak (b) üzerindeki işaretle hizalayın.)
4. İlik açma plakasını açın ve düğmeyi yerleştirin (B).
5. İlik açma kolunu indirin ve yavaşça geriye doğru itin (C).
6. Üst ipliği yavaşça tutarken makineyi çalıştırın.
7. İlik dikişi sırayla yapılır (D).
8. İlik açma işlemi tamamlandığında makineyi durdurun.

### Esnek Kumaşlarda İlik Açma (E)

Esnek kumaşlarda ilik açarken, ilik ayağının altına ağır iplik veya sicim yerleştirin. İlik dikildiğinde, kenarlar sicimi örtecektir

1. Terzi tebeşiri ile kumaş üzerinde iliğin konumunu işaretleyin, ilik açma ayağını takın ve desen seçme düğmesini " " konumuna ayarlayın. Dikiş uzunluğu düğmesini " " konumuna ayarlayın.
2. Ağır ipliği ilik ayağının arka ucuna takın, ardından iki ağır iplik ucunu ayağın ön tarafına getirip oluklara yerleştirin ve buraya geçici olarak bağlayın..
3. Baskı ayağını indirin ve dikişe başlayın.
4. Dikiş tamamlandığında, boşluğu almak için ağır ipliği yavaşça çekin ve fazlalığı kesin.

## □ Düğme Dikme

Yama plakasını takın. (1)

Çok amaçlı ayağı düğme dikme ayağı ile değiştirin. (2)

Dikiş uzunluğunu "0" a ayarlayın.

Kumaşı ve düğmeyi Düğme Dikme ayağının altına şekil (3)'te gösterildiği gibi yerleştirin.

Makineyi zig-zag dikiş konumuna alın. Kadranı, iğne düğmenin sol deliğinden sağ deliğine herhangi bir engelleme olmadan hareket edinceye kadar ayarlayın. İğnenin düğmenin sol ve sağ deliklerine düzgün bir şekilde girdiğini kontrol etmek için volanı çevirin.

Dikiş genişliğini düğme delikleri arasındaki mesafeye göre ayarlayın. Düğmeyi yaklaşık 10 dikişle yavaşça dikiş.

İğneyi kumaştan çıkarın. Makineyi tekrar düz dikiş konumuna alın, ardından dikişi bitirmek için birkaç sağlama dikişi dikiş.

Bir dip gerektiğinde, yama dikiş iğnesini düğmenin üstüne yerleştirin ve dikiş. 4 delikli düğmeler için, ilk önce iki ön deliği dikiş.

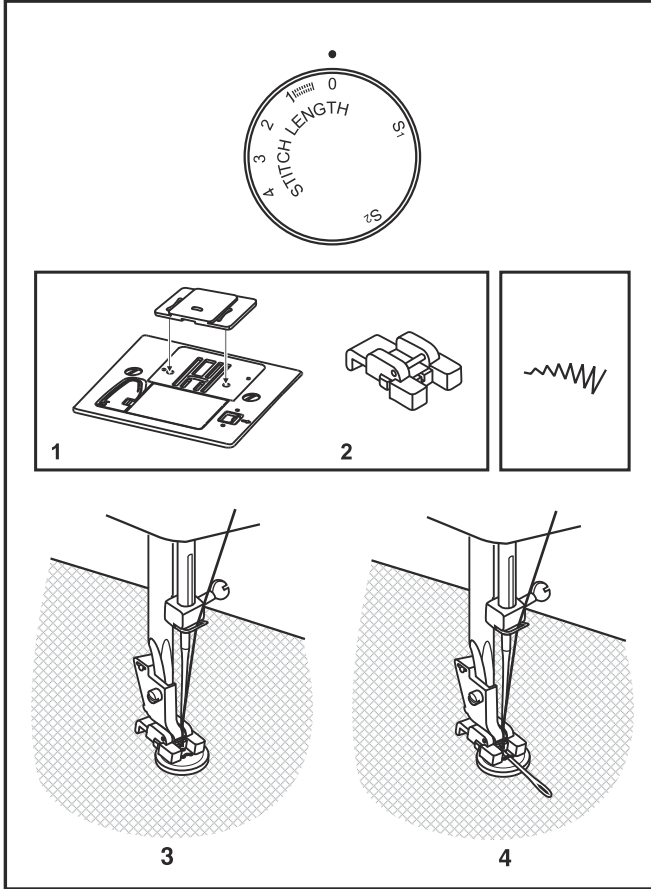

## □ Çıkarılabilir Yardımcı Tablanın Takılması

Çıkarılabilir yardımcı tablayı düz tutun ve ok yönünde itin. (1)  
Yardımcı tablayı, çıkarmak için sola doğru çekin.

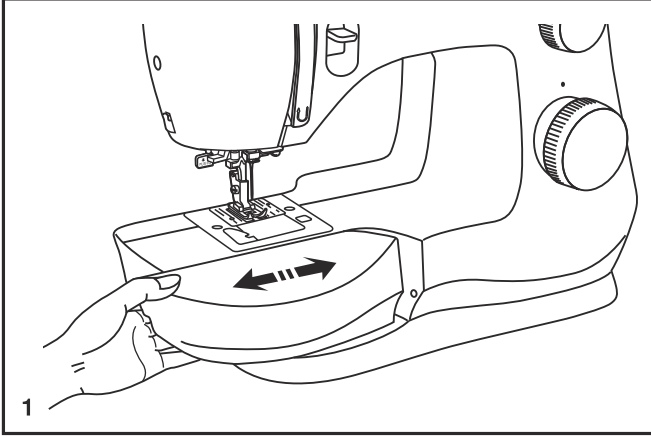

Çıkarılabilir yardımcı tablanın iç tarafı bir aksesuar kutusu olarak kullanılabilir.

Açmak için, kapağı şekilde gösterildiği gibi aşağı doğru itin. (2)

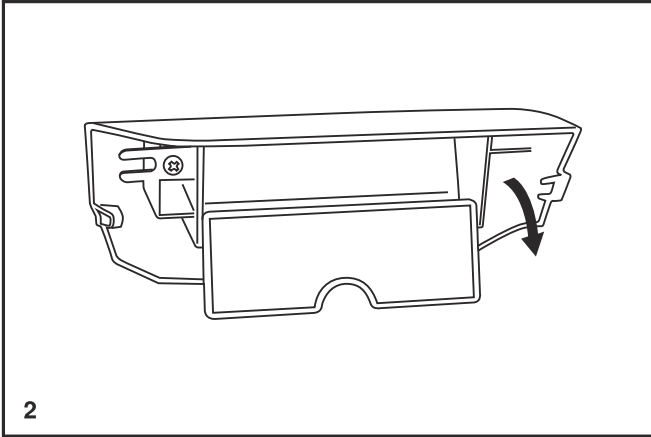

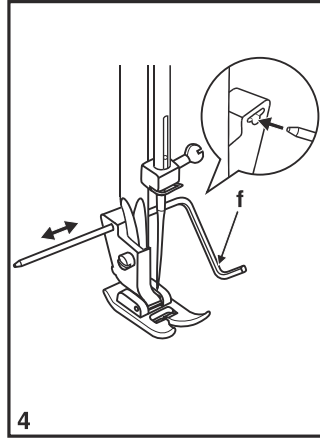
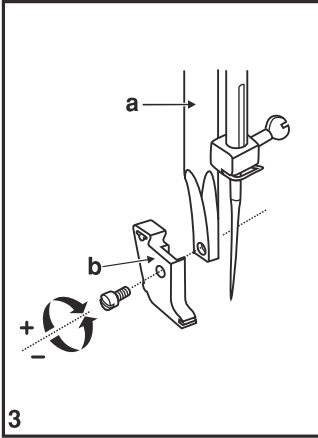
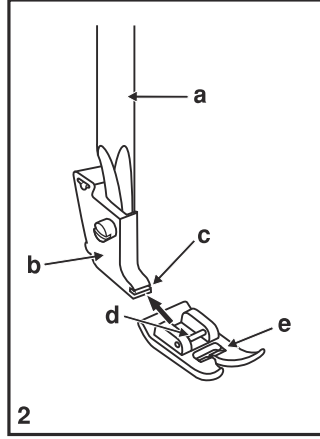
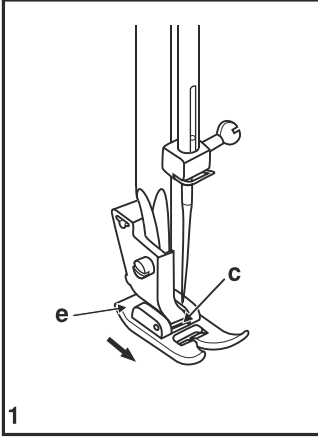

## □ Ayağın Değiştirilmesi

### Baskı ayağının çıkarılması

Bölmeden (c) ayırmak için baskı ayağını (e) itin. (1)

### Baskı ayağının takılması

Baskı ayağının (e) pimini (d) baskı ayağı tutucusunun bölgesine (c) takın. (2)

### Baskı ayağı kolunu çıkartın ve takın

Baskı ayağı kaldırma kolu ile baskı ayağını (a) yukarı kaldırın. Baskı ayağı kolunu (b) şekilde gösterildiği gibi çıkartın ve takın. (3)

### Kenar/ kapitone dikiş kılavuzunun takılması

Kenar/ kapitone dikiş kılavuzunu (f), şekilde gösterildiği gibi yuvaya takın. Kenar baskılarına, pliselere, kapitone dikişe vs. göre gerektiği gibi ayarlayın. (4)

### Dikkat:

Yukarıdaki işlemlerden herhangi birisini yaparken açma/ kapama düğmesini kapatın ("O")!

## □ Kumaş/ İplik/ İğne Tablosu

### İĞNE, KUMAŞ, İPLİK SEÇME KILAVUZU

| İĞNE BÜYÜKLÜĞÜ | KUMAŞLAR                                                                                                                                            | İPLİK                                                                                                                                                                                                                                             |
|----------------|-----------------------------------------------------------------------------------------------------------------------------------------------------|---------------------------------------------------------------------------------------------------------------------------------------------------------------------------------------------------------------------------------------------------|
| 9-11 (70-80)   | Hafif kumaşlar- ince pamuk, ince yün, sürfle, ipek, müslin, interlok, pamuk örgüleri, triko, jarse, krep, dokuma polyester, gömlek& bluz kumaşları. | Pamuk, naylon, polyester veya pamuk kaplama polyester esaslı hafif görev ipliği.                                                                                                                                                                  |
| 11-14 (80-90)  | Orta ağırlıktaki kumaşlar- pamuk, saten, baş örtüsü, yelken bezi, çift örgüler, hafif yünüler.                                                      | Satılan çoğu iplikler normal boyutlu olup bu kumaşlara ve iğne ebatlarına uygundur. En iyi sonuçlar için, sentetik kumaşlar için polyester iplik ve doğal örgülü kumaşlar için pamuk iplik kul- lanın. Daima üstte ve altta aynı ipliği kullanın. |
| 14 (90)        | Orta ağırlıktaki kumaşlar- pamuk branda bezi, yün, kalın örgüler, ilmek havlı kumaş, kot kumaşı.                                                    |                                                                                                                                                                                                                                                   |
| 16 (100)       | Ağır kumaşlar - kanvas, yünüler, çadır ve kapitone kumaşlar, kot, döşeme kumaşı. (hafif-orta ağırlıkta)                                             |                                                                                                                                                                                                                                                   |
| 18 (110)       | Kalın yünüler, manto kumaşı, bazı deriler ve vinil.                                                                                                 | Ağır görev, halı ipliği. (Yüksek ayak basıncını- büyük rakamları kullanın.)                                                                                                                                                                       |

**ÖNEMLİ:** İğne büyüklüğünün, ipliğin boyutuna ve kumaşın ağırlığına uygun olmasını sağlayın.

### İĞNE, KUMAŞ SEÇME KILAVUZU

| İĞNE         | AÇIKLAMA                                                                                               | KUMAŞIN TİPİ                                                                                                                                                                     |
|--------------|--------------------------------------------------------------------------------------------------------|----------------------------------------------------------------------------------------------------------------------------------------------------------------------------------|
| SINGER® 2020 | Standart sivri iğneler İğne büyüklükleri, in-ce ile kalın arasında değişir. 9 (70) ile 18 (110) arası. | Doğal örme kumaşlar- yün, pamuk, ipek vs. Çift örgüler için tavsiye edilmez.                                                                                                     |
| SINGER® 2045 | Yarım yuvarlak uçlu iğne, geçmeli. 9 (70) ile 18 (110) arası.                                          | Doğal ve sentetik kumaşlar, polyester karışımları. Örgüler- polyester, interlok, triko, tek ve çift örgüler. Aynı zamanda süveter örgüler, Likra, mayo kumaşı, elastik Kumaşlar. |
| SINGER® 2032 | Deri iğneleri. 12 (80) ile 18 (110) arası.                                                             | Deri, vinil, döşeme kumaşı. (standart büyüklükteki iğneden daha küçük delikler bırakır).                                                                                         |

#### Not :

1. En iyi dikiş sonuçları için daima orijinal SINGER® marka iğneleri kullanın.
2. İğneleri, sık sık (yaklaşık olarak her giysiden sonra) ve/veya iplik kopması sırasında ya da dikiş atlaması durumunda değiştirin.

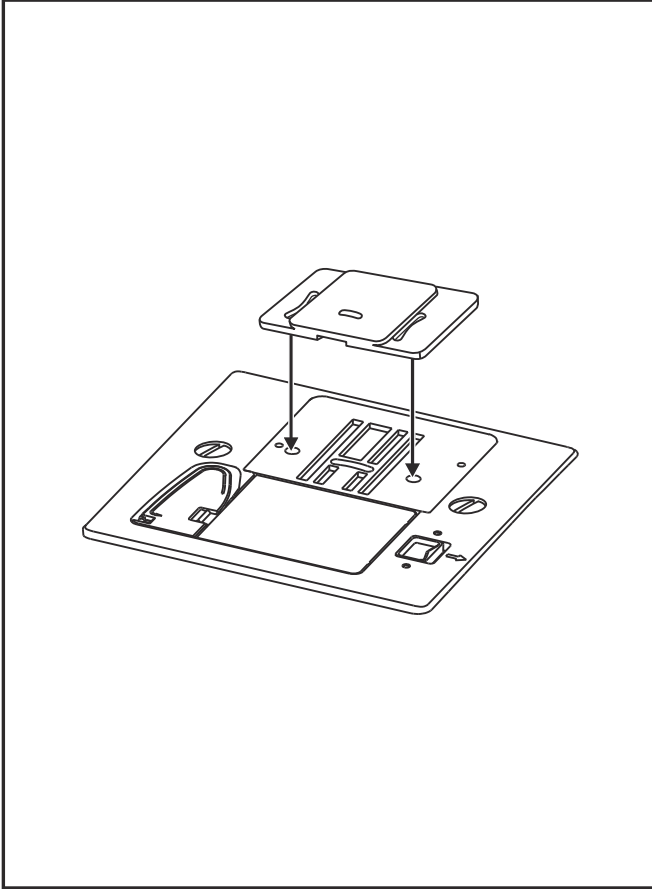

## □ Yama Plakası

Bazı tip işler için (örn; yama veya serbest nakış) yama plakası kullanılmalıdır.

Yama plakasını şekilde gösterildiği gibi takın.

Normal dikiş için, yama plakasını çıkarın.

Serbest hareketli dikiş için, istek üzerine SINGER® satıcılarından temin edilebilen bir yama/nakış ayağını kullanmanız önerilir. (Yama/nakış ayağının parça numarası için sayfa 6'ya bakın.)

## □ İğnenin Takılması ve Değiştirilmesi

İğneyi düzenli olarak, özellikle aşınma belirtileri gösterdiğinde veya sorunlara sebep olduğunda, değiştirin. En iyi dikiş sonuçları için daima SINGER® Marka İğneleri kullanın.

İğneyi aşağıda gösterildiği gibi yerleştirin:

- A. İğne sıkma başcığı vidasını gevşetin ve yeni iğneyi taktıktan sonra tekrar sıkın. (1)
- B. Milin düz tarafı arkaya bakmalıdır.
- C/D. İğneyi sonuna kadar iterek takın.

### **Dikkat:**

İğneyi takmadan veya çıkarmadan önce makinenin açma/kapama düğmesini kapatın ("O").

İğneler çok iyi durumda olmalıdır. (2)

Aşağıdaki durumlarda sorunlar meydana gelebilir:

- A. Bükülmüş iğneler
- B. Hasarlı uçlar
- C. Körelmiş iğneler

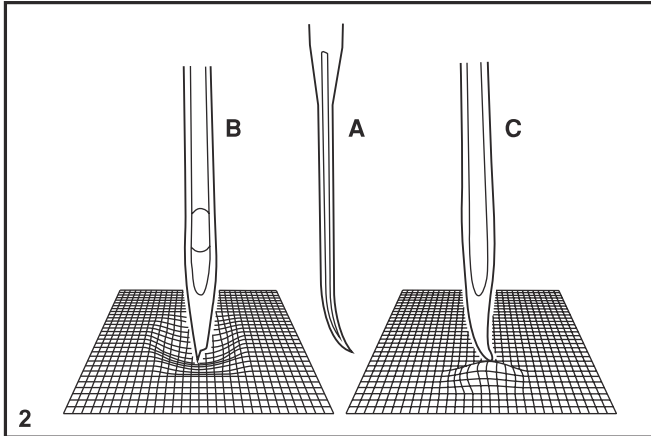
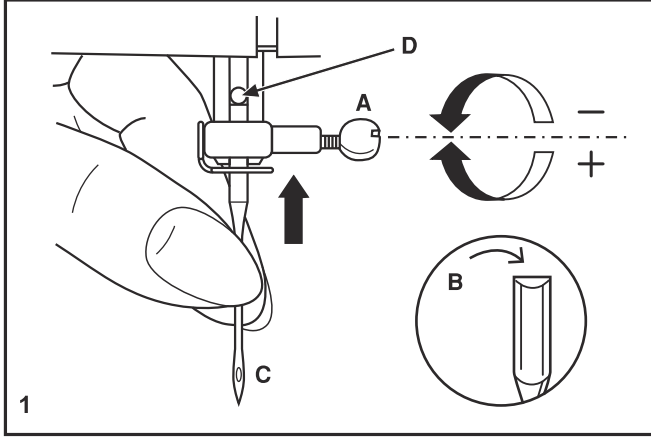

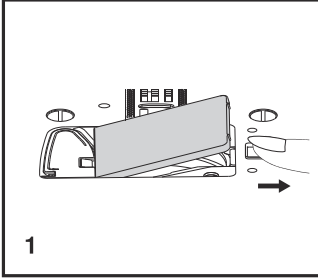

1

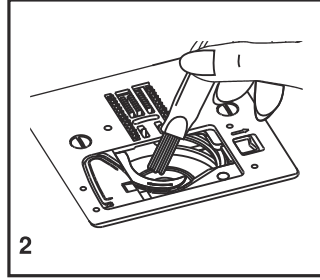

2

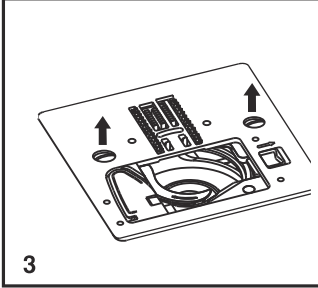

3

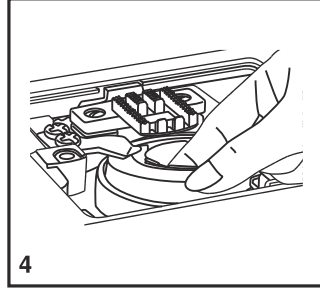

4

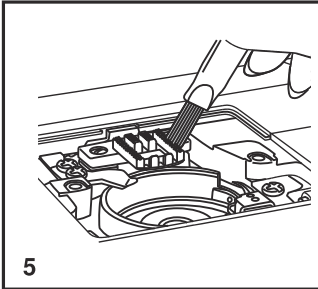

5

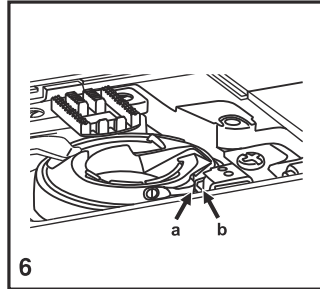

6

## □ Besleme Dişleri ve Çığanoz Bölgesinin Temizlenmesi

Çığanozda tiftik ve iplik parçaları toplandığında, bu durum makinenizin düzgün bir şekilde çalışmasına engel olacaktır. Makinenizi düzenli olarak kontrol ederek gerektiğinde dikiş mekanizmasını temizleyin.

### Dikkat:

Herhangi bir bakım işlemine başlamadan önce, makinenin elektrik fişini prizden çekin.

1. Masura kapağı plakasını ve masurayı çıkartın.
2. Masura tutucuyu bir fırça yardımı ile temizleyin.
3. İğneyi, baskı ayağını ve baskı ayağı tutucusunu çıkartın. İğne plakasını tutan vidayı ve iğne plakasını çıkartın.
4. Mekiği yukarı kaldırın ve çıkartın.
5. Bir fırça yardımı ile çığanoz göbeğini, kumaş dişlisini ve mekiği temizleyin. Ayrıca bu parçaların temizliğini yumuşak ve kuru bir bez kullanarak da yapın.
6. Şekilde gösterildiği gibi, ucu (a) durdurucuya (b) oturacak şekilde mekiği çığanoz göbeğine yerleştirin.

## □ Arıza Giderme

| Sorun                               | Sebebi                                                                                                                                                                                                                                                                                 | Yapılacak İşlem                                                                                                                                                                                                                                                                                                                                        |
|-------------------------------------|----------------------------------------------------------------------------------------------------------------------------------------------------------------------------------------------------------------------------------------------------------------------------------------|--------------------------------------------------------------------------------------------------------------------------------------------------------------------------------------------------------------------------------------------------------------------------------------------------------------------------------------------------------|
| Üst iplik kopuyor                   | <ol style="list-style-type: none"><li>1. Makinenin ipliği düzgün takılmamış.</li><li>2. İplik çok fazla gergin.</li><li>3. İplik, iğne için çok kalın.</li><li>4. İğne düzgün takılmamış.</li><li>5. İplik, makara tutucusu pimi etrafına dolanmış.</li><li>6. İğne hasarlı.</li></ol> | <ol style="list-style-type: none"><li>1. Makinenin ipliğini yeniden takın.</li><li>2. İpliğin tansiyonunu düşürün. (daha düşük değere)</li><li>3. Daha büyük bir iğne seçin.</li><li>4. İğneyi çıkarıp yeniden takın. (düz taraf, arkaya bakacak şekilde)</li><li>5. Makarayı çıkarın ve makaraya iplik sarın.</li><li>6. İğneyi değiştirin.</li></ol> |
| Dikişler atlanıyor                  | <ol style="list-style-type: none"><li>1. İğne düzgün takılmamış.</li><li>2. İğne hasarlı.</li><li>3. Yanlış boyutlu iğne kullanılmış.</li><li>4. Ayak düzgün takılmamış.</li></ol>                                                                                                     | <ol style="list-style-type: none"><li>1. İğneyi çıkarıp yeniden takın. (düz taraf, arkaya bakacak şekilde)</li><li>2. Yeni bir iğne takın.</li><li>3. Kumaşa ve ipliğe uygun bir iğne seçin.</li><li>4. Kontrol edin ve düzgün takın.</li></ol>                                                                                                        |
| İğne kırılıyor                      | <ol style="list-style-type: none"><li>1. İğne hasarlı.</li><li>2. İğne düzgün takılmamış.</li><li>3. İğnenin büyüklüğü, kumaş için uygun değil.</li><li>4. Yanlış ayak takılmış.</li></ol>                                                                                             | <ol style="list-style-type: none"><li>1. Yeni bir iğne takın.</li><li>2. İğneyi düzgün takın. (düz taraf, arkaya bakacak şekilde)</li><li>3. Kumaşa ve ipliğe uygun bir iğne seçin.</li><li>4. Doğru ayağı seçin.</li></ol>                                                                                                                            |
| Gevşek dikişler                     | <ol style="list-style-type: none"><li>1. Makinenin ipliği düzgün takılmamış.</li><li>2. Mekiğin ipliği düzgün takılmamış.</li><li>3. İğne/kumaş/iplik kombinasyonu yanlış.</li><li>4. İplik tansiyonu uygun değil.</li></ol>                                                           | <ol style="list-style-type: none"><li>1. İpliğin takılışını kontrol edin.</li><li>2. Şekilde gösterildiği gibi mekiğe iplik takın.</li><li>3. İğnenin büyüklüğü kumaşa ve ipliğe uygun olmalıdır.</li><li>4. İplik tansiyonunu düzeltin.</li></ol>                                                                                                     |
| Dikişler toplanıyor veya büzülüyor  | <ol style="list-style-type: none"><li>1. İğne, kumaş için çok kalın.</li><li>2. Dikiş uzunluğu yanlış ayarlanmış.</li><li>3. İplik çok fazla gergin.</li></ol>                                                                                                                         | <ol style="list-style-type: none"><li>1. Daha ince bir iğne seçin.</li><li>2. Dikiş uzunluğunu yeniden ayarlayın.</li><li>3. İpliği gevşetin.</li></ol>                                                                                                                                                                                                |
| Dengesiz dikişler, dengesiz besleme | <ol style="list-style-type: none"><li>1. Düşük kaliteli iplik.</li><li>2. Mekiğin ipliği yanlış takılmış.</li><li>3. Kumaş çekilmiş.</li></ol>                                                                                                                                         | <ol style="list-style-type: none"><li>1. Daha kaliteli bir iplik seçin.</li><li>2. Mekiği çıkarın, iplik sarın ve düzgün bir şekilde takın.</li><li>3. Dikiş yaparken kumaşı çekmeyin; kumaşın makine tarafından beslenmesini sağlayın.</li></ol>                                                                                                      |
| Makine gürültülü                    | <ol style="list-style-type: none"><li>1. Yatak veya iğne mili üzerinde tüy veya yağ birikmiş.</li><li>2. İğne hasarlı.</li></ol>                                                                                                                                                       | <ol style="list-style-type: none"><li>1. Kancayı ve kumaş dişlisini belirtildiği gibi temizleyin.</li><li>2. İğneyi değiştirin.</li></ol>                                                                                                                                                                                                              |
| Makine sıkıştırıyor                 | İplik, yatağa sıkışmış.                                                                                                                                                                                                                                                                | Üst ipliği ve mekiği çıkarın ve volanı elle ileri geri çevirin ve ipliği çıkarın.                                                                                                                                                                                                                                                                      |

# SERVİS İSTASYONLARI İLE YEDEK PARÇA MALZEMELERİNİN TEMİN EDİLEBİLECEĞİ YERLER

\*Güncel servis listelerine [www.singer.com.tr](http://www.singer.com.tr) adresinden veya 444 99 09 numaralı danışma hattımızdan ulaşabilirsiniz.

| NO | İL/İLÇE                 | UNVAN                                       | ADRES                                                                      | ALAN KODU | TELEFON           |
|----|-------------------------|---------------------------------------------|----------------------------------------------------------------------------|-----------|-------------------|
| 1  | Adana / Ceyhan          | Bilir Makina-Ümit Yaşar Bilir               | B.Kırım Mah.Yaltır Cad.No:66/A                                             | 0322      | 6139816           |
| 2  | Adana / Seyhan          | Çelik Ticaret-Tunç Çelik                    | Baraj Cad. 2.Durak Sümer Mah. 69200 Sokak M.Ulutaş Apt. Altı 1/D           | 0322      | 4536802           |
| 3  | Adana / Seyhan          | Atılganlar Konf.D.T.M.Paz.San.Tic.Ltd.Şti.  | Kocavezir Mah.31.Sok.No:45/A                                               | 0322      | 3595838           |
| 4  | Adana / Seyhan          | Öztaşlar Konf.Mak.Teks.San.Tic.Ltd.Şti      | Kocavezir Mah.Obalar Cad.No:46/B 1060                                      | 0322      | 3599300 - 3516425 |
| 5  | Adıyaman / Merkez       | Emre Makina-Mehmet Yılmaz                   | Hocaömer Mah.Yahya Kemal Cad.No:11                                         | 0416      | 2164411           |
| 6  | Afyonkarahisar / Merkez | Veli Karatepe                               | Fakıpaşa Mah.Belediye Çarşısı 2.Kat No:C/44                                | 0272      | 2133614           |
| 7  | Ağrı / Merkez           | Çilingir Murat - Murat Yüz                  | Yavuz Mah.Nevzat Güngör Cad.No:27/A                                        | 0472      | 2164288           |
| 8  | Aksaray / Merkez        | Sinan Eroğlu                                | 1 Nolu Hükümet Cad.No:37                                                   | 0382      | 2134993           |
| 9  | Amasya / Merkez         | Hakan Yorulmaz                              | Kocacık Çarşısı Bütöner Pasajı No:23/E                                     | 0358      | 2185667           |
| 10 | Amasya / Merzifon       | Hüseyin Sayın                               | Cami Cedit Mah. Hacirahat Cad. No:24/A                                     | 0358      | 5134757           |
| 11 | Ankara / Altındağ       | Gülbay Makina-Yüksel Gülbay                 | Anafartalar Cad.No:21/4 Ulus                                               | 0312      | 3113414           |
| 12 | Ankara / Altındağ       | Ercüment Recep Özenç-Özdemir Makina         | Anafartalar Cad.No:48/A Ulus                                               | 0312      | 3243006 - 3245519 |
| 13 | Ankara / Çankaya        | Hayri Öztürk                                | İlkadım Mah.Dikmen Cad.No:139/B Dikmen                                     | 0312      | 4785096           |
| 14 | Ankara / Çankaya        | Rahmi Delice                                | Esat Cad. No:60/B Küçüksat                                                 | 0312      | 4182669           |
| 15 | Ankara / Çankaya        | Astaş End.Teks.Mak.İth.İhr.San.Tic.Ltd.Şti. | Necatibey Cad.Lale Sok.No:9/21 Sıhhiye                                     | 0312      | 2295584 - 2316019 |
| 16 | Ankara / Keçiören       | Şeker Ticaret- Mustafa Şeker                | Kızlar Pınarı Cad. No:193/A                                                | 0312      | 3802356           |
| 17 | Ankara / Kızılcahamam   | Emin Elektronik-M.Emin Ceylan               | Karşiyaka Mah.Mezarlık Cad.No:2                                            | 0312      | 7361206           |
| 18 | Ankara / Sincan         | Varol Ticaret-Erdal Varol                   | Atatürk Mah.Melek Sok.No:18/26                                             | 0312      | 2691239           |
| 19 | Ankara / Yenimahalle    | Mehmet Fatih Aslantaş                       | İlk Yerleşim Mah.1995.Sok.Metro Halk Pazarı 3V 4.Peron No:113/131 Batıkent | 0312      | 3851937           |
| 20 | Antalya / Alanya        | Serdengeçti Elek. İbrahim Serdengeçti       | Kadıpaşa Mah.Bostancı Pınar Cad.Jülide Akça Okulu Karşısı Akay Apt.Altı    | 0242      | 5115999           |
| 21 | Antalya / Manavgat      | Zeymer Teknik-Uğur Çotuk                    | A.Pazarıcı Fevzi Paşa Cad.137/B                                            | 0242      | 7427475           |
| 22 | Antalya / Muratpaşa     | Akyüz Makina Tic.Ltd.Şti.                   | Sanayi Mah.Abdü İpekçi Caddesi No:54/C                                     | 0242      | 3453877           |

# SERVİS İSTASYONLARI İLE YEDEK PARÇA MALZEMELERİNİN TEMİN EDİLEBİLECEĞİ YERLER

\*Güncel servis listelerine [www.singer.com.tr](http://www.singer.com.tr) adresinden veya 444 99 09 numaralı danışma hattımızdan ulaşabilirsiniz.

| NO | İL/İLÇE                  | UNVAN                                 | ADRES                                                         | ALAN KODU | TELEFON           |
|----|--------------------------|---------------------------------------|---------------------------------------------------------------|-----------|-------------------|
| 23 | Antalya / Muratpaşa      | Onur Kuşlar                           | Doğu Garajı Cebesoy Cad.No:9/D                                | 0242      | 2477685           |
| 24 | Antalya / Serik          | Şevket Em                             | Merkez Mah. Tuncer Paşa Cad. No:3                             | 0242      | 7220577           |
| 25 | Artvin / Merkez          | Hanimeli Çeyiz Ve Dikim-Filiz Keskin  | Çarşı Mah.Halk Evi Cad.Karaduman İş Hanı No:6/6               | 0466      | 2128350           |
| 26 | Aydın / Efeler           | Lider Soğutma-Hasan Esmer             | Cuma Mah.216.Sok.No:2/A                                       | 0537      | 951 35 34         |
| 27 | Aydın / Nazilli          | Mehmet Battal                         | Turan Mah. Atatürk Bul. No:58/C                               | 0256      | 3150103           |
| 28 | Aydın / Söke             | Adnan Çam                             | Koyuncuoğlu Cad.Koyuncuoğlu Psj. No:52 Efes Sineması Karşısı  | 0256      | 5187755           |
| 29 | Balıkesir / Merkez       | Balkın Makina-Metin Balkın            | Dumlupınar Mah.Kefen Avdan Sok.No:15/C                        | 0266      | 2434931           |
| 30 | Balıkesir / Bigadiç      | İbrahim Polatkan                      | Cami Mah.Belediye Cad.No:18                                   | 0546      | 614 46 92         |
| 31 | Balıkesir / Dursunbey    | Güneş Ticaret-Arif Güneş              | Adnan Menderes Bul.No:17                                      | 0266      | 6621368           |
| 32 | Bartın / Merkez          | Arifoğlu Mob.Tic.San.Ltd.Şti.         | Kırtepe Mah.Hamam Sk.No:8                                     | 0378      | 2273150           |
| 33 | Batman / Merkez          | Mehmet Necat Altun                    | Çarşı Mah.2.Cad.No:125                                        | 0488      | 2125350           |
| 34 | Bilecik / Merkez         | Osman Ada                             | Seven Çarşısı Baraka Dükkanları No:7                          | 0228      | 2125889           |
| 35 | Bingöl / Merkez          | Furkan Makina-Selman Cansızoğlu       | Gent Cad.Belediye İş Hanı Giriş Kat No:25                     | 0426      | 2150112           |
| 36 | Bolu / Merkez            | Hüseyin Oktay Demir-Demir Makina      | Tabaklar Mah.İzzet Baysal Cad.Bolubeyi Çarşısı No:46/24       | 0374      | 2175695 - 2151800 |
| 37 | Burdur / Merkez          | Polat Ticaret-Ali Polat               | Burç Mah.Namık Kemal Cad.No:14                                | 0248      | 2336097           |
| 38 | Bursa / İnegöl           | Akın Işık                             | Sinan Bey Mah.Sinan Bey Cad.No:19/B                           | 0224      | 7113676           |
| 39 | Bursa / Mustafakemalpaşa | Dönmez Ticaret (Ahmet Dönmez)         | Şeyh Müftü Mh.Cami Sk. Dönmez Psj.No:33                       | 0224      | 6132208 - 6139972 |
| 40 | Bursa / Osmangazi        | İlhan Oral Teks.Konf.Mak.Tic.Ltd.Şti. | Şehreküstü Mah.Ahmet Tanpınar Cad.No:13/6                     | 0224      | 2217249           |
| 41 | Bursa / Osmangazi        | Galeri Tümen-Ömer Tırpan              | Fevzi Çakmak Cad.Nane Sok.Kismet İş Hanı No:3                 | 0224      | 2204805 - 2204018 |
| 42 | Bursa / Yenişehir        | Kader Al Güntekin                     | Ulucami Mah.Çatalçeşme Sok.No:31                              | 0224      | 7724262           |
| 43 | Çanakkale / Merkez       | Hanife Yapın                          | Kemalpaşa Mah.Tekke Sokak No:17/B                             | 0286      | 2120780           |
| 44 | Çanakkale / Merkez       | Dereli Makina - Türker Dereli         | İsmetpaşa Mah. Miralay Şefik Bey Cad. Şevket Bey Sok. No:19/1 | 0286      | 2134336           |

# SERVİS İSTASYONLARI İLE YEDEK PARÇA MALZEMELERİNİN TEMİN EDİLEBİLECEĞİ YERLER

\*Güncel servis listelerine [www.singer.com.tr](http://www.singer.com.tr) adresinden veya 444 99 09 numaralı danışma hattımızdan ulaşabilirsiniz.

| NO | İL/İLÇE                | UNVAN                                    | ADRES                                           | ALAN KODU | TELEFON   |
|----|------------------------|------------------------------------------|-------------------------------------------------|-----------|-----------|
| 45 | Çanakkale / Ayvacık    | Engin Özerden-Özerden Mobilya            | Ümmühan Mah.No:10                               | 0286      | 7121068   |
| 46 | Çankırı / Merkez       | Rıza Öktem                               | Mimar Sinan Mah.Necati Asım Uslu Cad.No:33/B    | 0376      | 2127723   |
| 47 | Çorum / Merkez         | Demir Makina-Nuray Demir                 | Gülalibey Mah.Eğridere Sok.27/19                | 0364      | 2242800   |
| 48 | Çorum / İskilip        | Tatar Tic.- Tahir Necati/ Kevser Tatar   | Çorum Cad. No:28                                | 0364      | 5116464   |
| 49 | Denizli / Merkez       | Damla Day.Tük.Mal.Paz.San.Ve Tic.Ltd.Şti | Kayalık Cad.Uluçarşı No:21                      | 0258      | 2613803   |
| 50 | Denizli / Merkez       | Sağlam İş-Ramazan Karakaş                | Saraylar Mah.512.Sok.No:14/2                    | 0258      | 2622049   |
| 51 | Denizli / Tavas        | Hamza Tenikeci-Klas Makina               | Yeni Mah.Çarşı Cad.No:18                        | 0 532     | 314 05 65 |
| 52 | Diyarbakır / Bağlar    | Fahri Araz                               | Emek Cad.Polis Okulu Üstköşesi No:120           | 0412      | 2369562   |
| 53 | Diyarbakır / Bağlar    | Şenses Ticaret-Zeki Şenses               | Nükhet Coşkun Cad.No:136                        | 0412      | 2292398   |
| 54 | Düzce / Merkez         | Zeliha Özkurt                            | Şerefiye Mah.Şehit Ruhsar Cad.No:10/B           | 0380      | 5149734   |
| 55 | Edirne / Merkez        | Can Makina ( Zeki Kaynarca )             | Mithatpaşa Mah.Arifpaşa Cad.No:9/A              | 0284      | 2251328   |
| 56 | Edirne / Uzunköprü     | Can Makina ( Can Kaynarca)               | Muradiye Mah. Yusuf Sok.Akyuva Pasajı No:3      | 0284      | 5137071   |
| 57 | Elazığ / Merkez        | Evge Ticaret-Mehmet Güler                | İzletpaşa Mah.Şehit Yüzbaşı Tahir Caddesi No:12 | 0424      | 2181204   |
| 58 | Erzincan / Merkez      | Levent Tic (Levent Kaya)                 | Ordu Cd.Uzun Çarşı Zemin Kat No:20              | 0446      | 2238487   |
| 59 | Erzincan / Merkez      | Mustafa Sürme-Aknakış Makina             | Hükümet Cad.Gemi İş Merkezi No:70               | 0446      | 2142957   |
| 60 | Erzurum / Yakutiye     | Teyfik Burak Bıçakçioğlu                 | Taşmağazalar Arkası Cedit Cad.No:34             | 0442      | 2130050   |
| 61 | Eskişehir / Odunpazarı | Kartaler Ticaret-Azime Kartaler          | Hamamyolu Cad.Kireççiler Sok.No:8/A             | 0222      | 2314835   |
| 62 | Gaziantep / Nizip      | Çapan Teknik-Murtaza Çapan               | Cumhuriyet Mah.Mermer Sok.No:33/A               | 0342      | 5183796   |
| 63 | Gaziantep / Şahinbey   | Metinel Ticaret Metin Demirel            | Hürriyet Caddesi No:29/5                        | 0342      | 2310865   |
| 64 | Gaziantep / Şehitkamil | Kalkan Makina İbrahim Kalkan             | Yeşilova Mh. Girne Cd. No:49/A                  | 0342      | 3244392   |
| 65 | Giresun / Merkez       | Ferhat Ayar                              | Hacı Siyam Mah.Çeşmeli Sok.No:23/A              | 0454      | 2124163   |
| 66 | Hakkari / Merkez       | Feyzullah Tekçe                          | Kayacan Cad. Tekçe Apt. No:2                    | 0438      | 2115859   |

# SERVİS İSTASYONLARI İLE YEDEK PARÇA MALZEMELERİNİN TEMİN EDİLEBİLECEĞİ YERLER

\*Güncel servis listelerine [www.singer.com.tr](http://www.singer.com.tr) adresinden veya 444 99 09 numaralı danışma hattımızdan ulaşabilirsiniz.

| NO | İL/İLÇE                  | UNVAN                                 | ADRES                                                                      | ALAN | TELEFON                     |
|----|--------------------------|---------------------------------------|----------------------------------------------------------------------------|------|-----------------------------|
| 67 | Hatay / Merkez           | Orhan Ezgi                            | Ulucamii Mah. Bekir Sıtkı Kunt Cad.No:56                                   | 0326 | 2161591                     |
| 68 | Hatay / İskenderun       | Hocam Halı Mobilya-Jale Sarı          | Raif Paşa Caddesi 105 Sokak No:41                                          | 0326 | 6145059                     |
| 69 | Hatay / İskenderun       | Şerafettin Yetkin                     | Çay Raifpaşa No:88/A                                                       | 0326 | 6143296                     |
| 70 | Hatay / Kırıkhan         | Necati Ezgi-Seren Makina              | Barbaros Mah.Boztepe Cad.No:21/B                                           | 0326 | 3443249                     |
| 71 | İstanbul / Bahçelievler  | Hisar Ev Aletleri Tic.San.Ltd.Şti.    | Çamlık Cad.Bankacılar Sok.No:15 Dükkan 3                                   | 0212 | 6427366 - 5753845 - 5547186 |
| 72 | İstanbul / Bahçelievler  | Öykü Ticaret-Deniz Lüle               | Fetih Cad.4.Sok.No:10 Şirinevler                                           | 0212 | 5524492                     |
| 73 | İstanbul / Bakırköy      | Hakan Batur                           | İstanbul Cad.Güven Pasajı No:41/34                                         | 0212 | 5713996 - 5435272           |
| 74 | İstanbul / Esenler       | Fazlı Beysülen                        | Menderes Mh. 31.Sk. No:3 Sondurak                                          | 0212 | 5689035 - 5680453           |
| 75 | İstanbul / Esenyurt      | Güven Ticaret-Şefika Şanlıer          | Esenkent Mah.,Süleyman Demirel Cad. No:13 Sun Flower A.V.M. Giriş Kat / 15 | 0212 | 6722729                     |
| 76 | İstanbul / Fatih         | İrfanoğulları Mak.San.Ve Tic.Ltd.Şti. | Hacıkadın Mah.İmç Blokları Blok:4 4220 Unkapanı                            | 0212 | 5262858 - 5262859           |
| 77 | İstanbul / Gaziosmanpaşa | Mitos Makina-Necati Kıyauman          | Hürriyet Mah. Beşyüzevler Cad.No:24/A                                      | 0212 | 5375035                     |
| 78 | İstanbul / Gaziosmanpaşa | Süleyman Sancaklı                     | Sultançiftliği Mah.20.Sok.No:8/A Sultançiftliği                            | 0212 | 4767615                     |
| 79 | İstanbul / Kadıköy       | Öz Makina-Binnaz Yalçınkaya           | Kaptan Arif Sok.No:61 D:1/A Kazasker                                       | 0216 | 3635065                     |
| 80 | İstanbul / Kağıthane     | Yaylı Makina-İmdat Yaylı              | Sanayi Mah.Sultan Selim Cad.Gökyüzü Sok. No:8 4.Levent                     | 0212 | 2681836 - 3247153           |
| 81 | İstanbul / Küçükçekmece  | İrfanoğulları Mak.San.Ve Tic.Ltd.Şti. | Kartaltepe Mah Gönül Sk No:9 Dükkan :1 Sefaköy                             | 0212 | 5414675 - 5802439-5921348   |
| 82 | İstanbul / Maltepe       | Akçay Makina-Nizamettin Akçay         | Bağdat Cad.Ekin Pasajı No:396/8                                            | 0216 | 3994467 - 4418855           |
| 83 | İstanbul / Pendik        | Hak-Işık Day.Tük.Mal.San.Tic.Ltd.Şti. | Yeni Mah.Şehit Fethi Cad.No:15/B                                           | 0216 | 4910272                     |
| 84 | İstanbul / Şişli         | Güven Ticaret-Şefika Şanlıer          | Cumhuriyet Mah.Halaskargazi Cad.Asmakat No:65 Pangaltı                     | 0212 | 2593720                     |
| 85 | İstanbul / Ümraniye      | Hak-Işık Day.Tük.Mal.San.Tic.Ltd.Şti. | Sütçü Cad.No:37/B                                                          | 0216 | 3286961                     |
| 86 | İstanbul / Ümraniye      | Özdemir Makina-Tuncay Özdemir         | Necip Fazıl Mah.Alemdağ Cad.Sultan Veled Sok. No:3/B                       | 0216 | 4990077                     |
| 87 | İstanbul / Ümraniye      | Sandom Makina-Dursun Uzun             | İstiklal Mah.Zafer Sok.No:9                                                | 0216 | 3160904                     |
| 88 | İstanbul / Üsküdar       | Aysun Toprak                          | Validei Atik Mah.Nuhkuyusu Cd.No:89/A                                      | 0216 | 5533266                     |

# SERVİS İSTASYONLARI İLE YEDEK PARÇA MALZEMELERİNİN TEMİN EDİLEBİLECEĞİ YERLER

\*Güncel servis listelerine [www.singer.com.tr](http://www.singer.com.tr) adresinden veya 444 99 09 numaralı danışma hattımızdan ulaşabilirsiniz.

| NO  | İL/İLÇE                  | UNVAN                                            | ADRES                                                               | ALAN KODU | TELEFON           |
|-----|--------------------------|--------------------------------------------------|---------------------------------------------------------------------|-----------|-------------------|
| 89  | İzmir / Bergama          | Öney Ticaret-Necati Öney                         | Barbaros Mah.Kasapoğlu Cad.No:50                                    | 0232      | 6331540           |
| 90  | İzmir / Bornova          | Mustafa Kasap                                    | Mustafa Kemal Cad.No:147 D:1/B                                      | 0232      | 3882191           |
| 91  | İzmir / Gaziemir         | Yancı Makina-Ayşe Yancı                          | Atıfbey Mah. 6 Sk.No.22/5B                                          | 0232      | 2521343           |
| 92  | İzmir / Karşıyaka        | Yılmaz Makina-Yılmaz Kasap                       | Anadolu Cad.No:549/A                                                | 0232      | 3309740           |
| 93  | İzmir / Konak            | Çiğdem Kahraman-Samka Makina                     | Hurşidiye Mah.Anafartalar Cad. 509 B                                | 0232      | 2564647           |
| 94  | İzmir / Menemen          | Özer Kurtoğlu-İleri Bilgisayar                   | Esatpaşa Atatürk Cad.No:58/A                                        | 0232      | 8316051           |
| 95  | İzmir / Ödemiş           | Mehmet Yapa                                      | Akıncılar Mah.Hürriyet Cad.Güngelen Pasajı No:14-Z                  | 0232      | 5442131           |
| 96  | Kahramanmaraş / Merkez   | Çalkaya D.T.M Gıda San. Ve Tic.A.Ş.              | İsmet Paşa Mah. Trabzon Cad. İl Özel İdare İş Mer. Zemin Kat No:4-5 | 0344      | 2217099 - 2212453 |
| 97  | Kahramanmaraş / Elbistan | Bilal Boyraz                                     | G.M.K. Cad.No:32                                                    | 0344      | 4151619           |
| 98  | Karabük / Merkez         | Özcan Elektronik-Nihat Özcan                     | Hürriyet Mah.İnönü Cad.Altınkepçe Çarşısı No:9/6                    | 0370      | 4130375           |
| 99  | Kastamonu / Tosya        | Abayın Day.Tük.Mal.İnş.Malz.Paz.San.Tic.Ltd.Şti. | Kargı Mah.Mutaflar Çarşısı No:15                                    | 0366      | 3131040           |
| 100 | Kayseri / Melikgazi      | Önder Mak.Anah.Keziban Deveci                    | Bankalar Cad. No: 20                                                | 0352      | 2221599 - 2318806 |
| 102 | Kayseri / Melikgazi      | Feniş Day.Tük.Mal.San.Tic.Ltd.Şti.               | Millet Cad.No:28                                                    | 0352      | 2314571 - 2311953 |
| 102 | Kırıkkale / Merkez       | Şemsettin Koyuncu                                | Yenidoğan Mah.Barhayrettin Cad.No:43/E                              | 0318      | 2187108           |
| 103 | Kırklareli / Merkez      | Şenol Makina Ticaret-Erkan Şenol                 | Karacaibrahim Mah.662.Sok.Alp Apt.No:5 Dükkan 3-6                   | 0288      | 2149402           |
| 104 | Kırklareli / Lüleburgaz  | Akkan Ticaret-Bekir Kan                          | Kocasınan Mah.Acıçeşme Sok.No:44                                    | 0288      | 4121051           |
| 105 | Kırşehir / Merkez        | Murat Sacak                                      | Yeni 2. Çarşı Devamı Hangül İş Hanı No:36                           | 0386      | 2141664 - 2141614 |
| 106 | Kocaeli / Derince        | Demirkan Ticaret-Hatice Demirkan                 | Çenedağ Mah.Denizciler Cad.No:72/E                                  | 0262      | 2231899           |
| 107 | Kocaeli / Gebze          | Hilal Makina - Mustafa Şengül                    | Hacı Halil Mah.Şehit Numan Dede Cad.1203 Sok No:5/D                 | 0262      | 6433891           |
| 108 | Kocaeli / Gölcük         | Demir Teknik- Nurettin Demir                     | Merkez Mah.67 Sokak Çınar Pasajı No:6/H                             | 0262      | 4144506           |
| 109 | Kocaeli / İzmit          | Demir Teknik- Nurettin Demir                     | Karabaş Mah.İstiklal Cad.No:127/A                                   | 0262      | 3234111           |
| 110 | Konya / Ilgın            | Gezginler Day.Tük.Mal.Tic.Ltd.Şti.               | Camiatik Mah. Eski Otogar Cıvarı No:6                               | 0332      | 8813434           |

# SERVİS İSTASYONLARI İLE YEDEK PARÇA MALZEMELERİNİN TEMİN EDİLEBİLECEĞİ YERLER

\*Güncel servis listelerine [www.singer.com.tr](http://www.singer.com.tr) adresinden veya 444 99 09 numaralı danışma hattımızdan ulaşabilirsiniz.

| NO  | İL/İLÇE             | UNVAN                                        | ADRES                                                         | ALAN KODU | TELEFON                     |
|-----|---------------------|----------------------------------------------|---------------------------------------------------------------|-----------|-----------------------------|
| 111 | Konya / Karatay     | Mehmet Yanyor                                | Kasapsinan Mah.Istanbul Cad.No:137/D                          | 0332      | 3506048 - 3534378           |
| 112 | Konya / Karatay     | Pişkinler Mot.Ve Ev Cih.Tic.A.Ş.             | İbni Şahin Mah.Şerafettin Cad.No:6/A                          | 0332      | 3526363 - 3535455           |
| 113 | Konya / Meram       | Makina Dünyası-İsmail Avdul                  | Şükran Mah.Eşrefoğlu Sok.No:10                                | 0332      | 3527374                     |
| 114 | Konya / Meram       | Yücetaş Makina-Asaf Yücetaş                  | Şükran Mah.Hotuz Sok.No:8/A                                   | 0332      | 3511004                     |
| 115 | Konya / Seydişehir  | Meydan Ticaret-Necmettin Tüfekçi             | Uludağ Caddesi No:26                                          | 0332      | 5821281                     |
| 116 | Kütahya / Merkez    | M.Baha Kahvecioğlu                           | Eski Hükümet Cad.No:23/E                                      | 0274      | 2163172                     |
| 117 | Kütahya / Merkez    | Mimoza Nakış-Miraç Uyaniker                  | Balıklı Mah.Cumhuriyet Cad.Akdemirler İş Hanı No:111-84       | 0274      | 2123898 - 2261835 - 2246421 |
| 118 | Kütahya / Tavşanlı  | İsmail Akarçay                               | Durak Mah.Ekizler Sok.No:8                                    | 0274      | 6142687                     |
| 119 | Malatya / Merkez    | Necati Dinç Day.Tük.Mal.San.Tic.Ltd.Şti.     | Fuzuli Cad Hamikoğlu Sok No 6/C                               | 0422      | 3211357                     |
| 120 | Malatya / Merkez    | Erbem Mekanik-Erol Erdem                     | Cevheriyezade Mah.Mücellî Cad.Kozkökü Sok.No:12/B             | 0422      | 3263298                     |
| 121 | Manisa / Akhisar    | Semih Özgen                                  | Merkez Çarşı 124 Sok.No:18                                    | 0236      | 4147258                     |
| 122 | Manisa / Alaşehir   | Mustafa Yaslı                                | 5 Eylül Mah. Kuyucak Cad. No:23                               | 0536      | 486 16 46                   |
| 123 | Manisa / Demirci    | Mehmet Şengel-Manolya Dikimevi               | Hacı Hasan Mah.Hükümet Cad.No:16                              | 0236      | 4624622                     |
| 124 | Manisa / Şehzadeler | Feti Kahraman - Atik Makina San. Tic.        | Yarhasanlar Mah. 2300 Sok. No:23/A                            | 0236      | 2344333                     |
| 125 | Manisa / Soma       | Net-San Elek.Mak.San.Tic.Ltd.Şti.            | Kurtuluş Mah.Yeşil Tuna Sok.No:20                             | 0236      | 6135745                     |
| 126 | Mardin / Kızıltepe  | Gökhan Makına- Gökhan Key                    | Yeni Mah.Özmuhaciroğlu Pasajı No:40                           | 0482      | 3126808                     |
| 127 | Mardin / Midyat     | İsmen Arı-İdeal Makina                       | Yunus Emre Mah.İskenderun Cad.No:87/B                         | 0482      | 4623507                     |
| 128 | Mardin / Nusaybin   | Danışman Tic. Mot.Araç.Teks.lth.İhr.Ltd.Şti. | Yeşilkent Mah.Lozan Cad.No:98                                 | 0482      | 4157815                     |
| 129 | Mersin / Akdeniz    | Mil Ticaret-Aziz Mil                         | Kuvai Milliye Cad.Çankaya Mah. Sevindik İş Hanı No:51/34      | 0324      | 2375089                     |
| 130 | Mersin / Akdeniz    | Eren Makina - Yılmaz Gür                     | Çankaya Mah.4723.Sok. No:12/A                                 | 0324      | 3289191                     |
| 131 | Mersin / Anamur     | Abdullah Nail Şeref                          | Saray Mah.212 Sok.No:11/A                                     | 0324      | 8141110                     |
| 132 | Mersin / Tarsus     | Abdulrezzak Dundar                           | Küçük Minare Cami Bitişiği Halit Aslan Pasajı Bodrum Kat No:4 | 0324      | 6246534                     |

# SERVİS İSTASYONLARI İLE YEDEK PARÇA MALZEMELERİNİN TEMİN EDİLEBİLECEĞİ YERLER

\*Güncel servis listelerine [www.singer.com.tr](http://www.singer.com.tr) adresinden veya 444 99 09 numaralı danışma hattımızdan ulaşabilirsiniz.

| NO  | İL/İLÇE             | UNVAN                                              | ADRES                                           | ALAN KODU | TELEFON |
|-----|---------------------|----------------------------------------------------|-------------------------------------------------|-----------|---------|
| 133 | Mersin / Tarsus     | Fatma Kaya                                         | Yeni Ömerli Mah.Hilmi Seçkin Cad.No:17/B        | 0324      | 6241050 |
| 134 | Muğla / Bodrum      | Kezban Çetinkaya                                   | Turgutreis Mah. Mah.Karcı Cad.No:6/C Turgutreis | 0542      | 3368785 |
| 135 | Muğla / Fethiye     | Mehmet Taşçı - Garanti Makina                      | Taşyaka Mah.136.Sok.No:15                       | 0252      | 6143452 |
| 136 | Muğla / Milas       | Çorbacıoğlu Day.Ev Alet.Mot.Ar.İnş.Tur.San.Tic.Ltd | Hacı İlyas Mah.Kadıoğlu Cad.No:15               | 0252      | 5122942 |
| 137 | Muğla / Ortaca      | Mehmet Collu                                       | Merkez Mah.Akasyalar Cad.169 Sok.No:14          | 0252      | 2825875 |
| 138 | Muğla / Yatağan     | Özgür Gencin                                       | Yeni Mah.İnönü Bulvarı 48/C                     | 0252      | 5722337 |
| 139 | Muş / Merkez        | Kenan Türk                                         | Bahçelievler Bahar 2 Kooperatifi Altı           | 0436      | 2126840 |
| 140 | Niğde / Merkez      | Atılım Tic.-Gündüz Tokmak                          | Paşakapı Cad.Soyer Sokak No:6/E                 | 0388      | 2338085 |
| 141 | Ordu / Merkez       | Ahmet Şahin                                        | Düz.Mah.Alanarası Sk.No:1                       | 0452      | 2141369 |
| 142 | Ordu / Fatsa        | Karamustafa Ticaret-Zekiye Hamzaçebi               | Mustafa Kemal Paşa Mh.Reşadiye Cd.No:8          | 0452      | 4231636 |
| 143 | Osmaniye / Merkez   | Halil Bozduğan                                     | İstiklal Mah.5009 Sok.No:15                     | 0328      | 8129122 |
| 144 | Rize / Merkez       | Serdar Ensonra                                     | Tophane Mah.Kaçkar Cad.No:5                     | 0464      | 2143296 |
| 145 | Sakarya / Merkez    | Erdoğan Şimşek-Ada Makina                          | Cumhuriyet Mah.Bahçivan Sok.No:3/C              | 0264      | 2823346 |
| 146 | Sakarya / Adapazarı | Yalçın Turhan-Yalçın Makina Ticaret                | Semerciler Mah.Bozkurt Sok.No:9/A               | 0264      | 2783751 |
| 147 | Sakarya / Karasu    | Hakan Elektronik-Birol Hakan                       | İncilli Mah.Semt Hastane Cad. 6 D               | 0264      | 7183733 |
| 148 | Sakarya / Akyazı    | Saray Mobilya (Avni Dursun)                        | Ptt Sokak No:11                                 | 0264      | 4183683 |
| 149 | Samsun / Bafra      | Doğanay Makina-Fatmagül Şavkın                     | Çilhane Mah.Şehit Ayhan Kalkan Sok.No:5         | 0362      | 5439973 |
| 150 | Samsun / Çarşamba   | Atilla Telci                                       | Orta Mah. Sofuoğlu Cd. No:3/A                   | 0362      | 8335043 |
| 151 | Samsun / İlkadım    | Alper Altuncuoğlu                                  | Ulugazi Mah.Bora Sok.No:8/B                     | 0362      | 4311374 |
| 152 | Samsun / İlkadım    | İkizler Konf.Mak.Ve Malz.San.Tic.Ltd.Şti.          | Pazar Mah.Müftü Sok.Aydın Ap.No:13/A-1          | 0362      | 4320040 |
| 153 | Samsun / Vezirköprü | Mustafa Keskiner                                   | Orta Cami Cıvanı Beyazlar Çarşısı No:12         | 0362      | 6471158 |
| 154 | Siirt / Merkez      | İrfan Işıktaş                                      | Batı Mah.Cumhuriyet Caddesi No:12               | 0484      | 2234103 |



## **TEKNİK ÖZELLİKLER**

### **DİKİŞ MAKİNESİ**

|                 |                                      |
|-----------------|--------------------------------------|
| NOMİNAL GERİLİM | : 230V- 50Hz                         |
| NOMİNAL TÜKETİM | : 70W                                |
| IŞIK            | : LED                                |
| DİKİŞ HIZI      | : 750+/-50RPM Dikiş / Dakika Maximum |

### **AYAK PEDALI**

|                 |                         |
|-----------------|-------------------------|
| MODEL           | : KD-2902 / FC-2902D    |
| NOMİNAL VOLTAJI | : 220-240V - 50 Hz 1.0A |
| GÜVENLİK SINIFI | : II                    |

- Teknik özellikler ve bu kılavuz, önceden haber verilmeden değiştirilebilir.
- EEE Yönetmeliği'ne Uygundur

Malın ayıplı olduğunun anlaşılması durumunda tüketici, 6502 sayılı Tüketicinin korunması Hakkında Kanununun 11 maddesinde yer alan; a-) Sözleşmeden dönme, b-) Satış bedelinden indirim isteme, c-) Satılanın ayıpsız bir misli ile değiştirilmesini isteme, haklarından birini kullanabilir. d-) Ücretsiz onarılmasını isteme.

Tüketici şikayet ve itirazlarını; yerleşim yerinin bulunduğu veya tüketici işleminin yapıldığı yerdeki Tüketici Hakem Heyetine veya Tüketici Mahkemesine başvurabilir.

#### TAŞIMA VE NAKLİYE SIRASINDA DİKKAT EDİLECEK HUSUSLAR:

Taşıma ve nakliye işlemini orjinal ambalajı ile yapınız. İndirme, bindirme ve taşıma sırasında ürüne maksimum dikkat gösterilmelidir. Taşıma ve nakliye sırasında ambalajın tamamen kapalı olduğundan emin olun. Ambalaja ve pakete zarar verebilecek nem, su, darbe vs. etkenlere karşı koruyunuz. Ürünün kullanım sırasında kırılmamasına, deforme olmamasına, zarar görmemesine, taşıma sırasında hasar ve arıza oluşmamasına, vurma, çarpma, düşürme vb. dış etkenler ile zarar görmemesine dikkat ediniz.



# SINGER®

Danışma Hattı: 444 99 09  
www.singer.com.tr

## ÜRETİCİ FİRMA:

SINGER SOURCING L TD. için  
ZENG HSING IND.CO.L TD.

Adres: No. 78, Yong Cheng Rd., Taiping District,  
Taichung City, Taiwan  
taraf ndan üretilmiştir  
TEL: 0065 6294 7336  
FAX: 0065 6294 7275

**Bakanlıkça Tespit ve İlan Edilen Kullanım Ömrü: 10 Yıldır**

## İTHALATÇI FİRMA

**SINGER DİKİŞ MAKİNALARI**

**TİCARET ANONİM ŞİRKETİ**

AYDINEVLER MAH. SANAYİ CAD.  
NO:3 CENTRUM İŞ MERKEZİ 34854  
KÜÇÜKYALI, MAL TEPE - İSTANBUL  
TURKEY  
TEL: 0216 519 9898  
FAX: 0216 519 9693



Atma işleminde bu ürünün, elektrikli/elektronik ürünlere ilişkin Ulusal yasalara uygun olarak güvenli bir şekilde geri dönüştürülmesi gerektiğini lütfen unutmayın. Elektrikli aletleri, ayrıştırılmamış belediye atıkları olarak atmayın, ayrı atık toplama tesislerini kullanın. Mevcut atık toplama sistemleri ile ilgili bilgi almak için yerel yönetiminizle iletişime geçin. Bayi, eski aletleri, yenileriyle değiştirirken eski aletin tasfiyesini ücretsiz olarak temin etmekle yükümlü olabilir.

Elektrikli aletler, şehir çöplüklerine atılırsa tehlikeli maddeler, suya sızıp yemek zincirine karışarak sağlığınıza zarar verebilir.

021Q4G1402(TR)